

B.E.P.  
Bois et Matériaux Associés  
C.A.P. Fabrication Industrielle Mobilier Menuiserie

DUREE : 12 heures

COEFFICIENT : 10

## E.P.1 REALISATION

### DOSSIER TECHNIQUE

CE DOSSIER EST COMPOSE DE 8 DOCUMENTS DE : DT 1/8 à DT 8/8

Ce dossier comprend :

- \* Dessin d'ensemble
- \* Dessin de définition du montant
- \* Dessin de définition de la traverse
- \* Dessin de définition du panneau
- \* Dessin de définition de la tablette
- \* Dessin du chantournage de la tablette
- \* Nomenclature

## PORTE MANTEAU

2322	EP1	2000
2343		
<b>Réalisation</b>		
Feuille : 1 / 8		

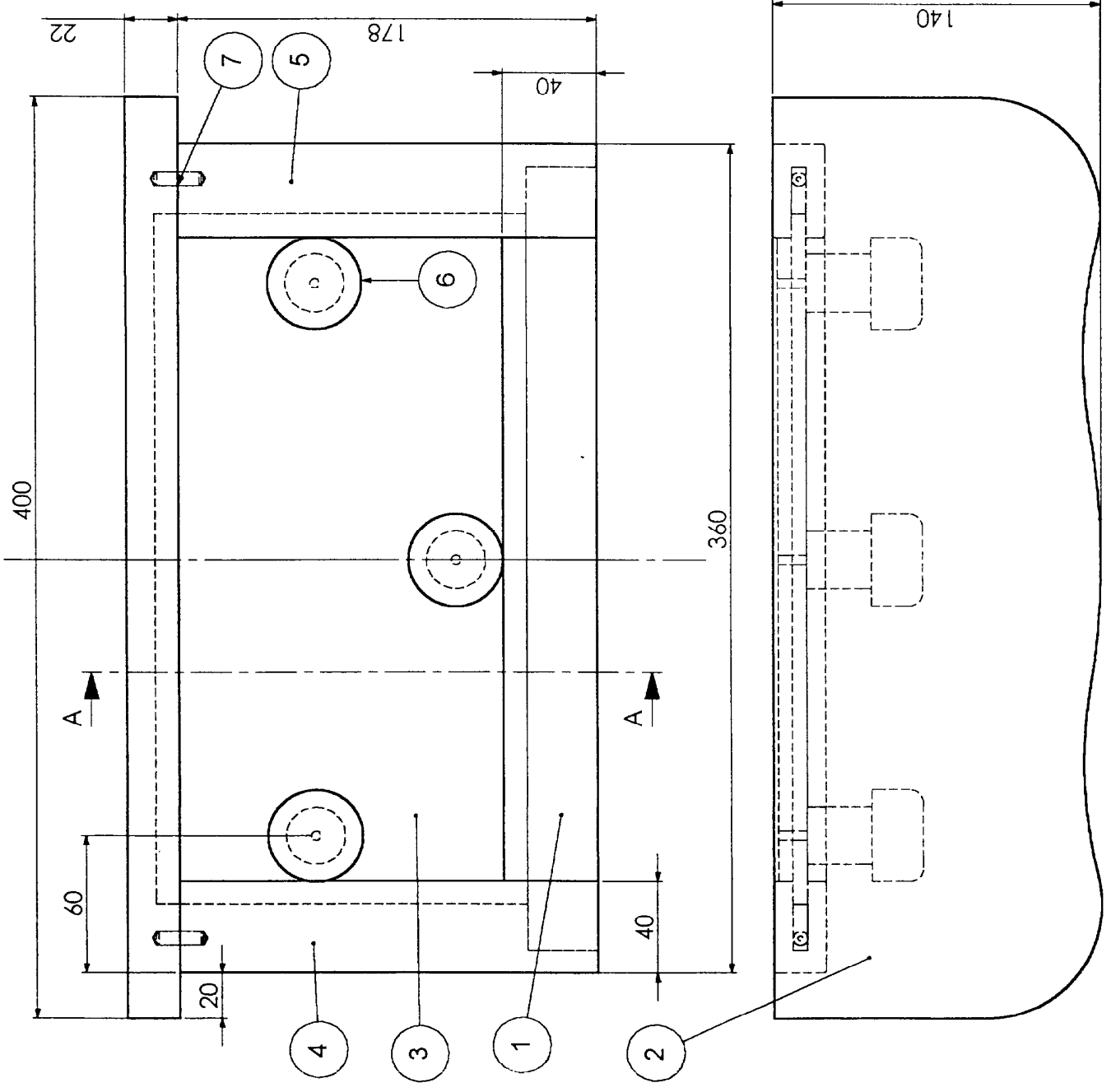

A-A

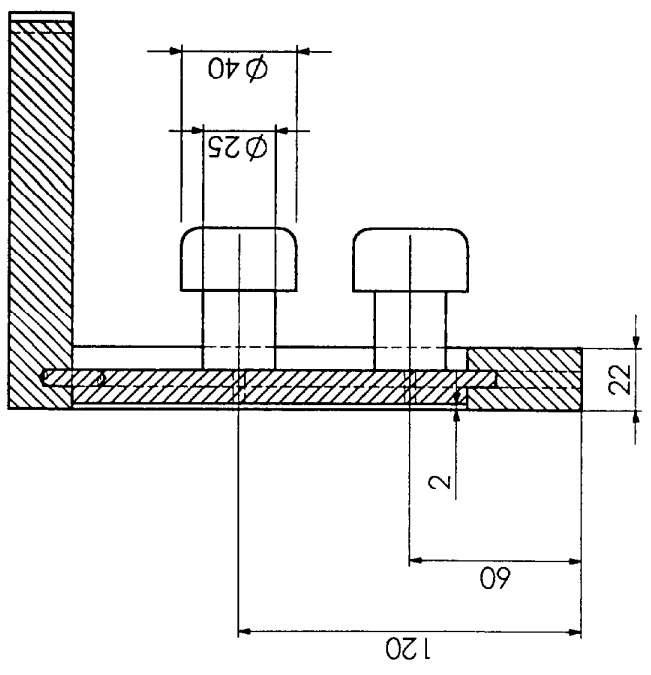

**PORTE MANTEAU**  
Dessin d'ensemble

2322	EP1	2000
2343		
<b>Réalisation</b>		
Feuille : 2 / 8		

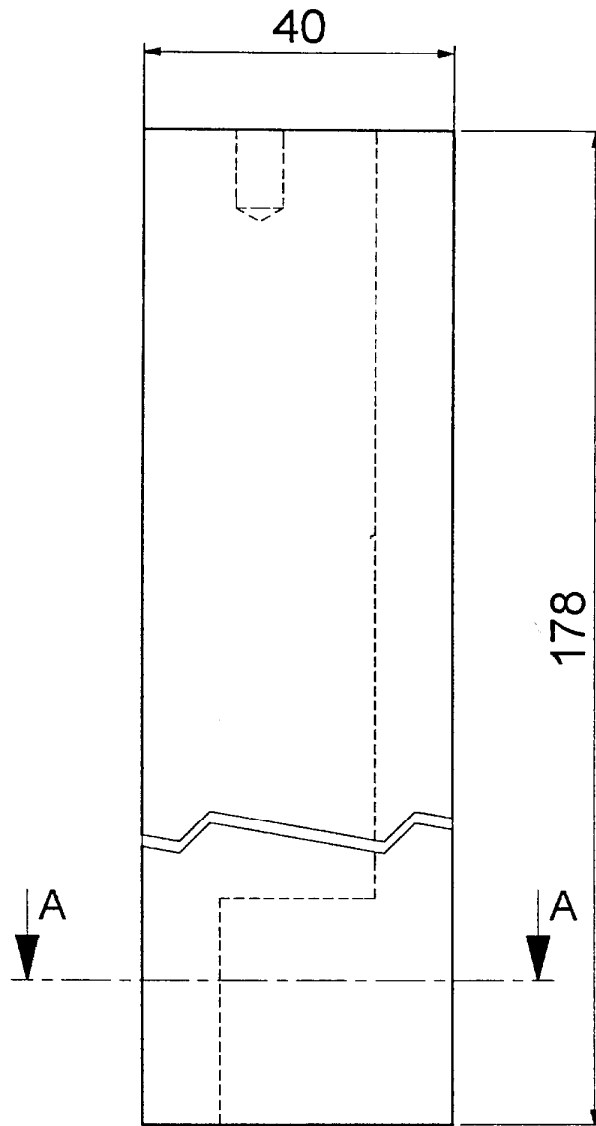
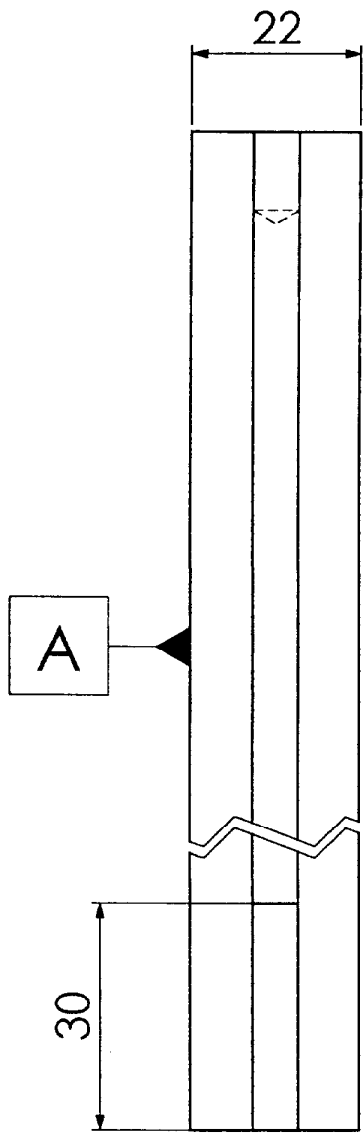

**A-A**

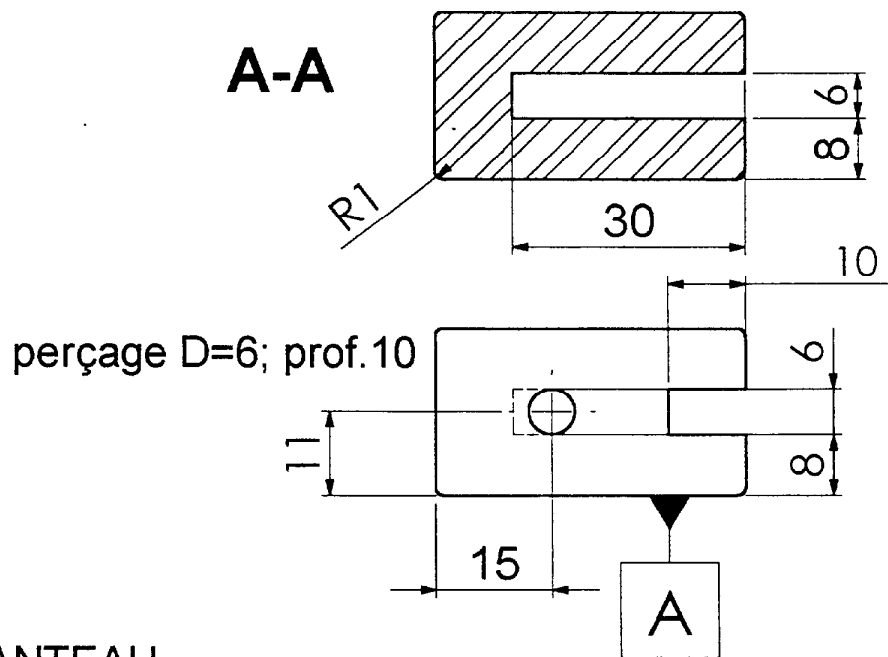

PORTE MANTEAU  
Montant gauche Rep.4

2322	EP1	2000
2343		
<b>Réalisation</b>		
Feuille : 3 / 8		

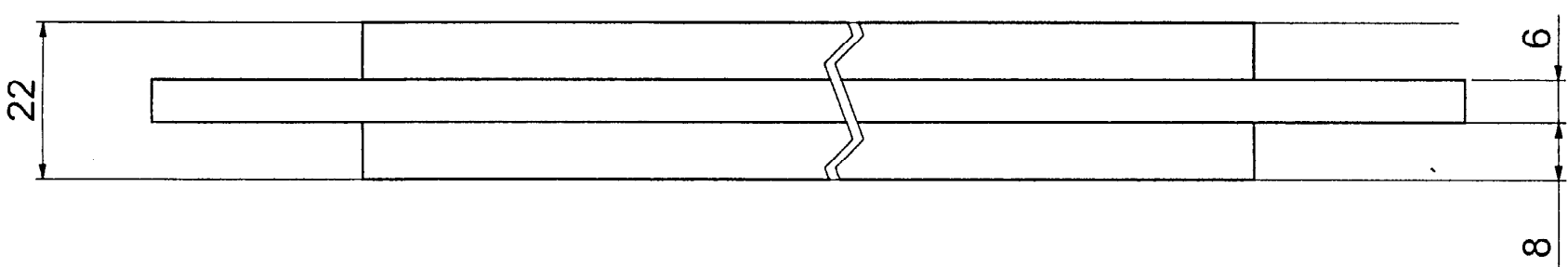
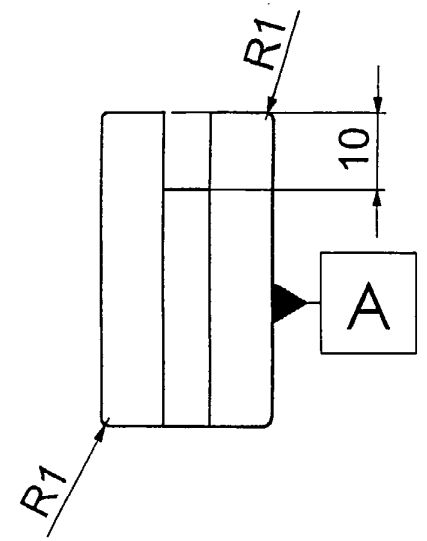
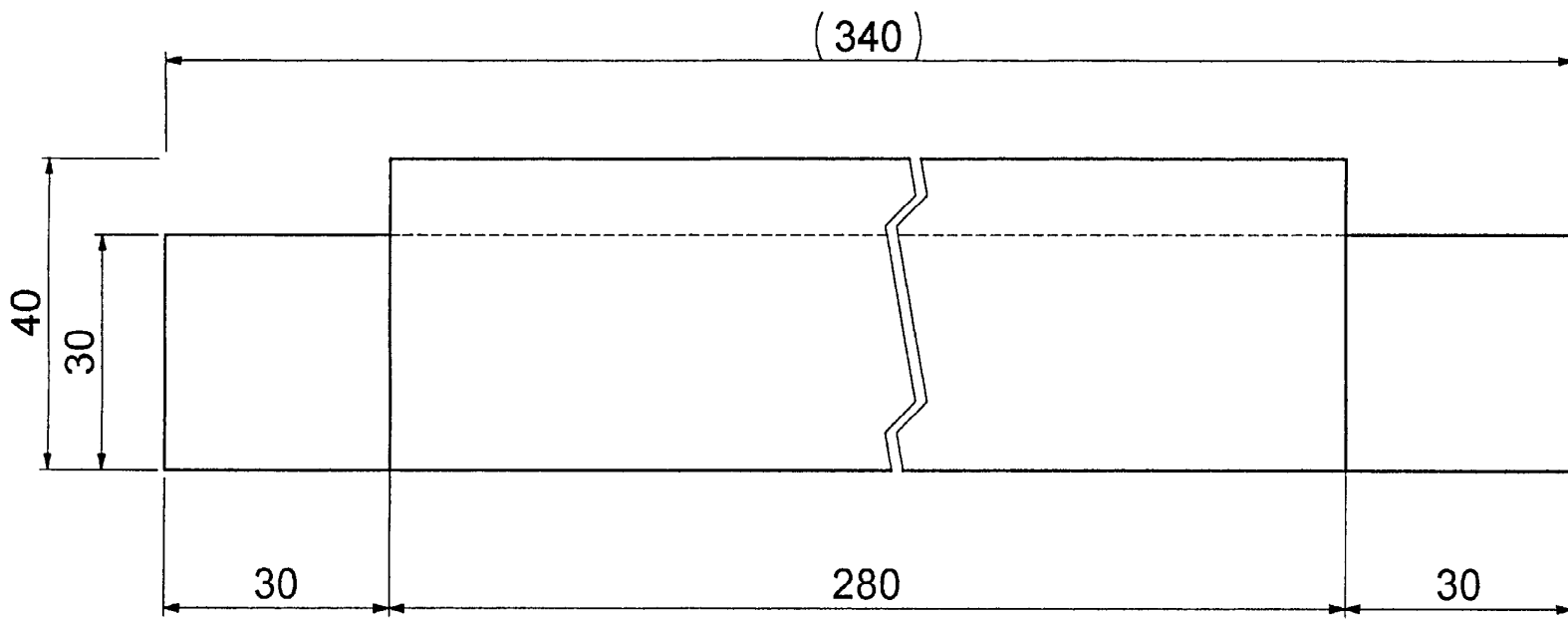

PORTE MANTEAU  
Traverse Rep.1

2322	EP1	2000
2343		
<b>Réalisation</b>		
Feuille : 4 / 8		

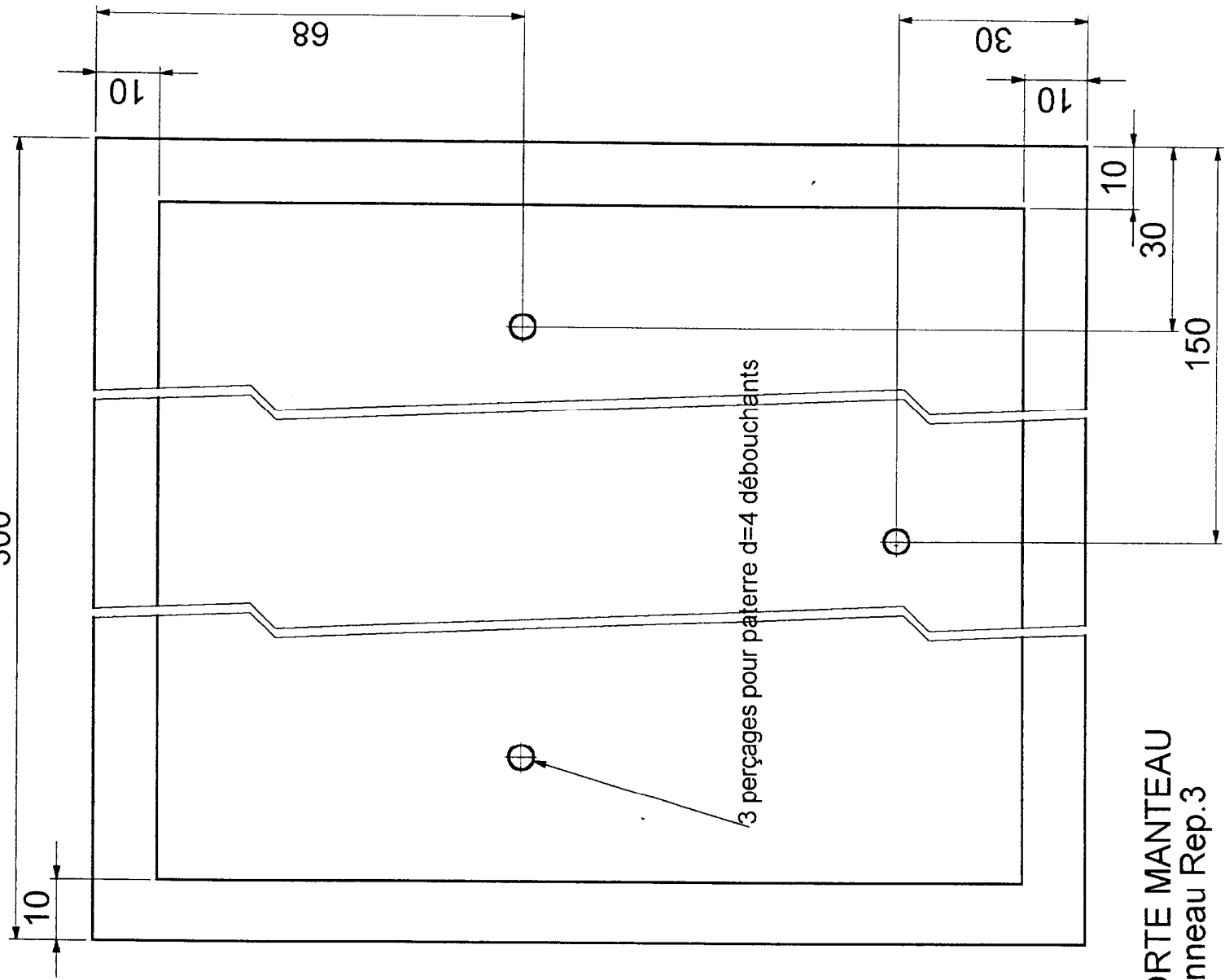
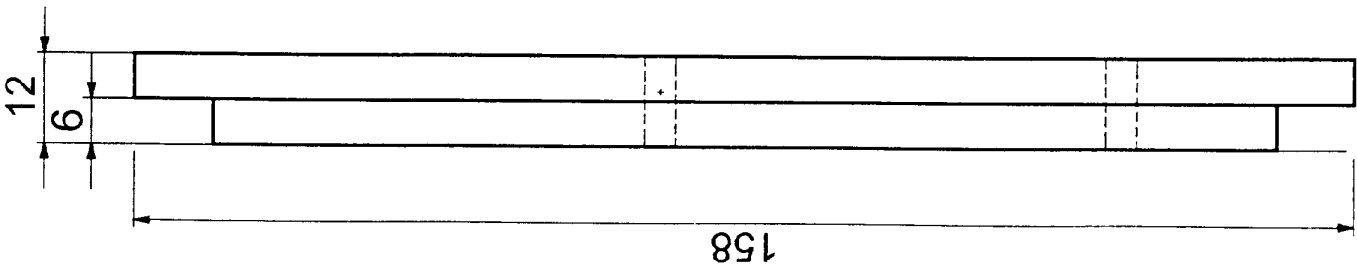

3 perçages pour paterne d=4 débouchants

PORTE MANTEAU  
Panneau Rep.3

2322 2343	EP1	2000
Réalisation		
Feuille : 5 / 8		

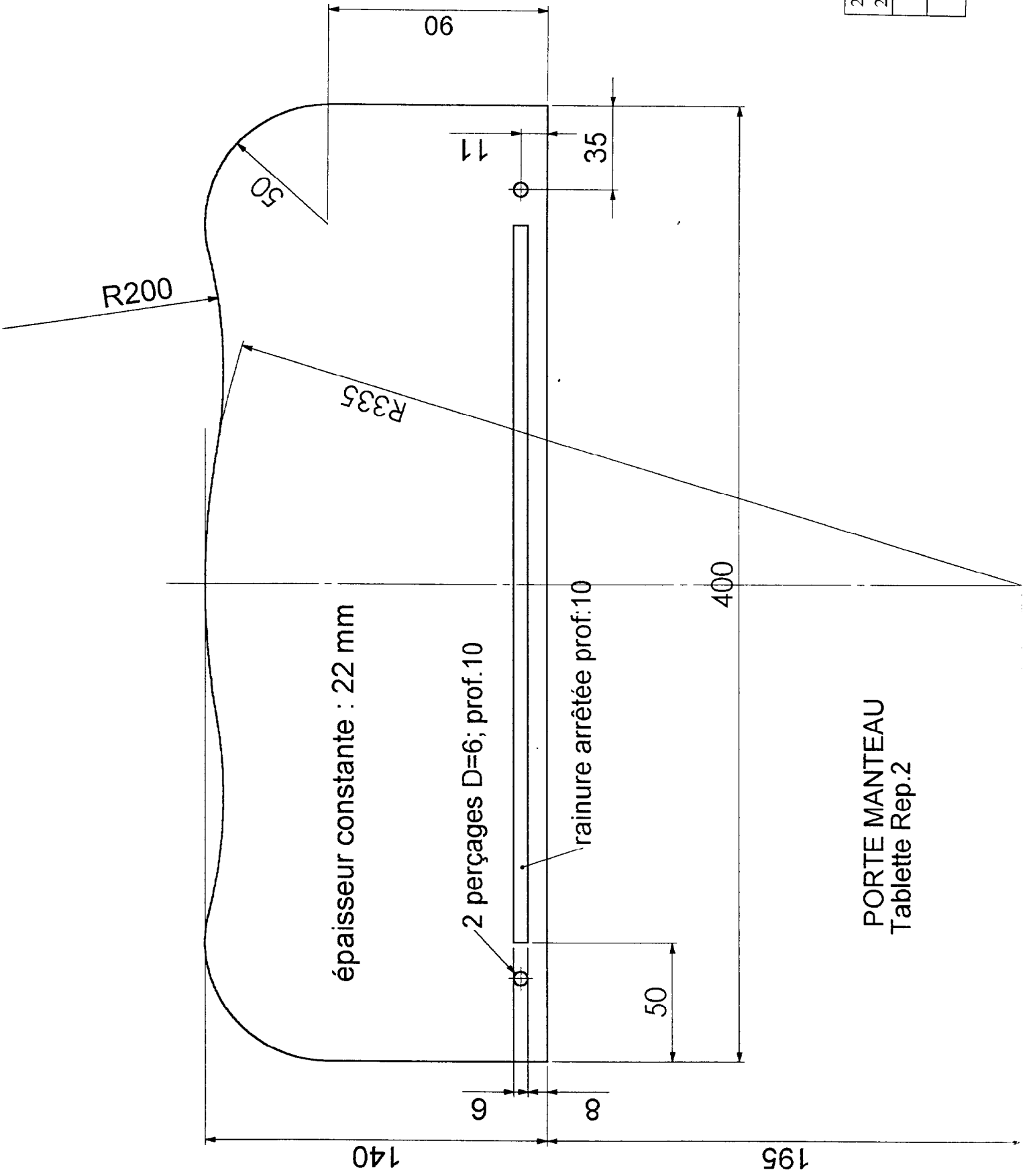

2322	EP1	2000
2343		
<b>Réalisation</b>		
Feuille : 6 / 8		

PORTE MANTEAU  
 Tablette Rep.2

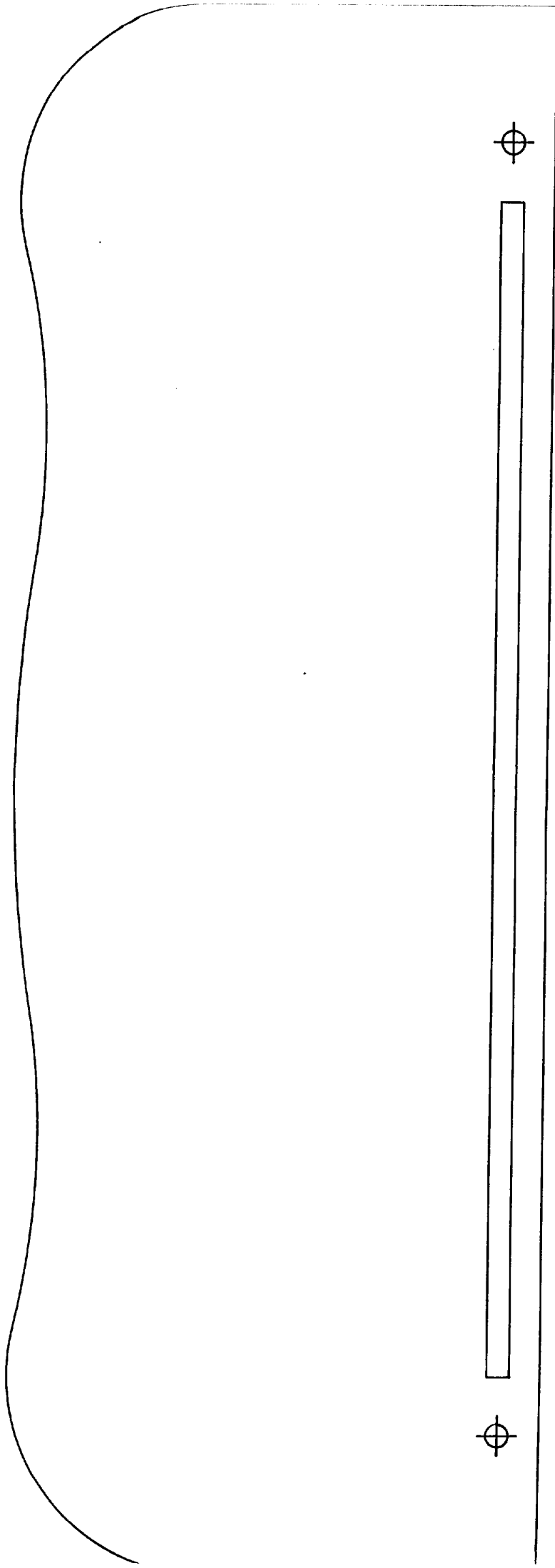

PORTE MANTEAU CHANTOURNAGE DE LA TABLETTE Echelle = 1:1

2322	EP1	2000
2343		
Réalisation		
Feuille : 7 / 8		

## NOMENCLATURE

7	2	Tourillons Ø 6	Hêtre	19			
6	3	Patères Ø 40	Niangon				
5	1	Montant droit	Niangon	178	40	22	
4	1	Montant gauche	Niangon	178	40	22	
3	1	Panneau	C.P.okoumé	300	158	12	
2	1	Tablette	Niangon	400	140	22	
1	1	Traverse	Niangon	340	40	22	
Repère	Nombre	Désignation	Matière	Long	larg	Epais	Observations

## PORTE MANTEAU

2322	EP1	2000
2343		
<b>Réalisation</b>		
Feuille : 8 / 8		