

# BOIS ET MATERIAUX ASSOCIES

## SPECIALITE : Charpente.

### SUJET

#### Partie de comble en retour d'équerre

#### Noe dévoyée

Le dossier de construction ci-joint représente un pavillon dont le comble, non aménageable, est composé d'une charpente traditionnelle reposant sur une dalle béton.

On vous demande de réaliser la partie de charpente repérée sur le plan de toiture ci-joint (feuille 2/4) et suivant les données du plan de définition (feuille 3/4).

C'est-à-dire :

- La moitié d'une ferme de grand comble.
- Le faîtage et ses liens.
- La noue et sa contrefiche.
- Les sablières.
- La panne.
- Les empanons.

### REMARQUES

- Le choix des assemblages non représentés ou non détaillés sur le plan de définition, ainsi que le procédé de relevé de ces assemblages sont laissés à l'initiative du charpentier.
- L'utilisation des machines est autorisée.
- Le couronnement devra être entièrement exécuté.
- Les pièces à coupe franche seront assemblées par pointes.
- La contrefiche de noue devra se dégauchir à l'axe avec la contrefiche de la ferme du grand comble.
- La trace de la panne devra figurée sur la face de la noue.
- Le marquage de l'ouvrage sera effectué à la craie industrielle en utilisant les signes conventionnels de charpente.
- Les assemblages à tenon-mortaise seront chevillés à tire.
- L'ouvrage assemblé sera positionné sur la vue en plan de l'épure.

Calculatrice autorisée

Groupement inter Académique	EXAMEN : BEP Bois et matériaux Associés	2322	EP1	2000
	CAP Charpente	2341		
	EPREUVE : Réalisation, Technologie et Arts appliqués	Partie pratique		
	Coefficient : 10.	Durée : 16 heures	Feuille : 1 / 4	
Ce sujet comporte 4 feuilles				

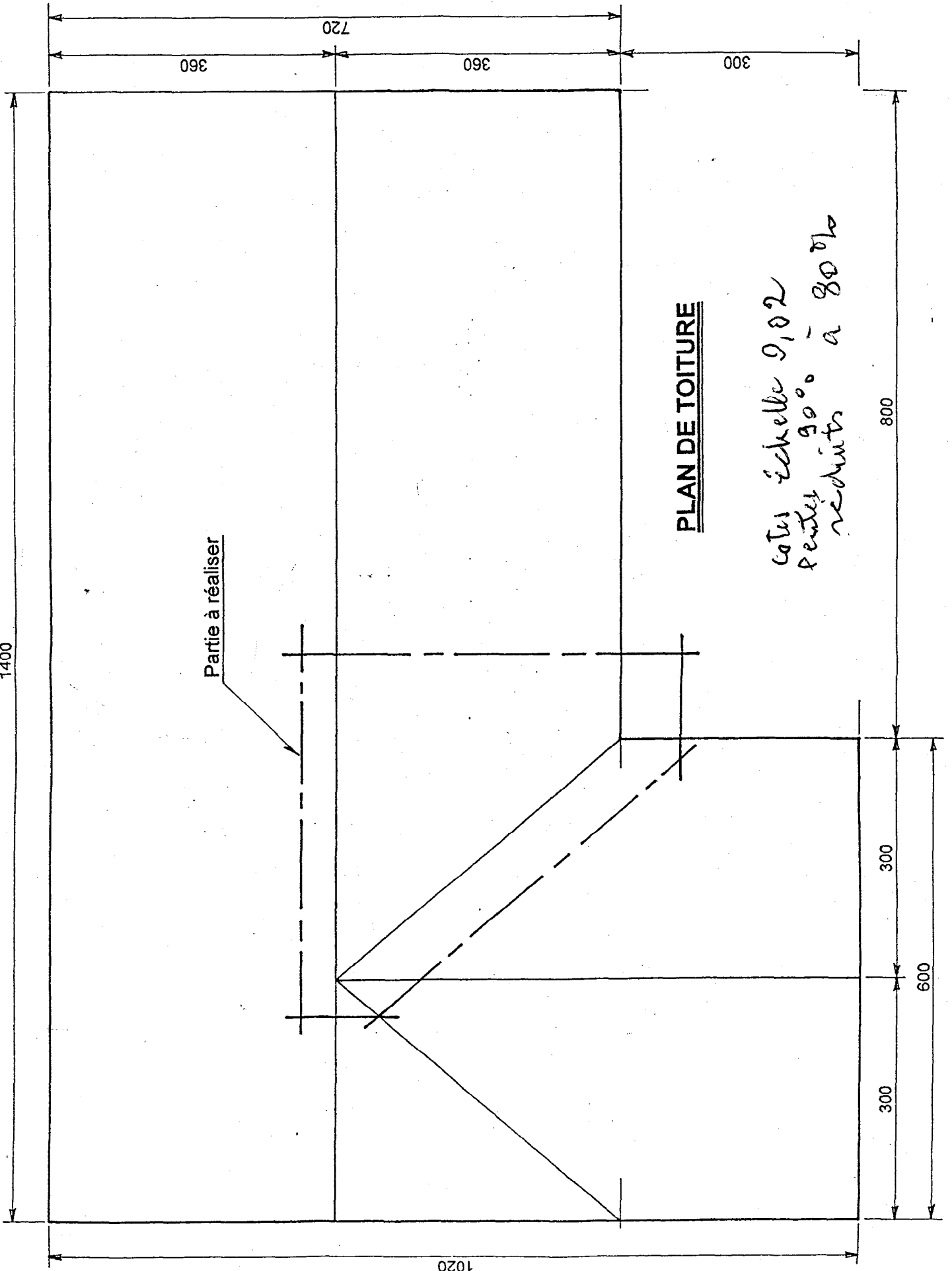

# PARTIE DE COMBLE EN RETOUR D'EQUERRE

## Barème de notation

EPURE / 80 points

- Vue en plan / 15 points
- Elévation de la moitié de la ferme / 10 points
- Elévation du faitage / 10 points
- Elévation de la noue / 20 points
- Coupes de la panne et des empanons / 15 points
- Précision, clarté et propreté / 10 points

PRATIQUE / 120 points

- Qualité des assemblages et des coupes / 70 points
- Positionnement sur épure / 30 points
- Présentation et marquage / 20 points

TOTAL / 200 points

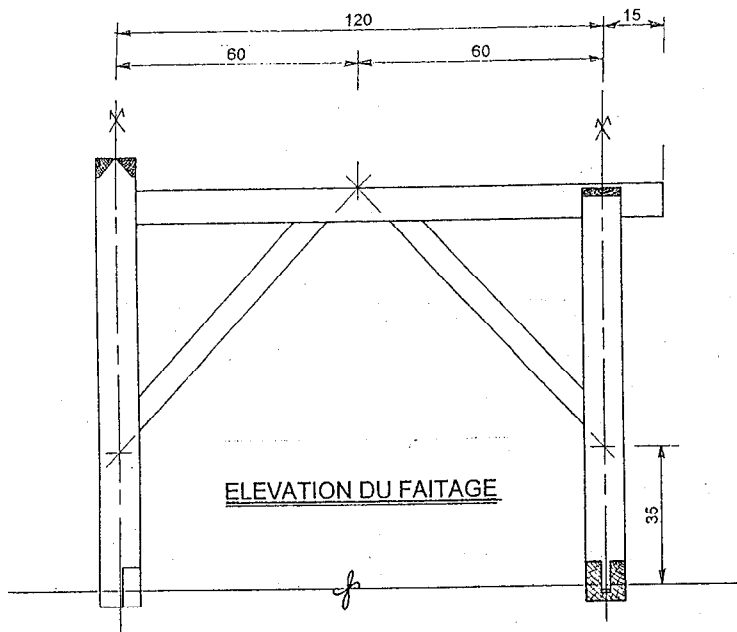

### RAPPEL DES SECTIONS

- Empanons : 4 x 4
- Faitage - Panne - Arbalétrier : 6 x 8
- Sablières : 4 x 10
- Contrefiches - Liens : 6 x 6
- Poinçons - Entraits : 10 x 10
- Noue : 6 x 16

*cotes en cm  
échelle 1/1  
détails 0,2  
révisés à 75%*

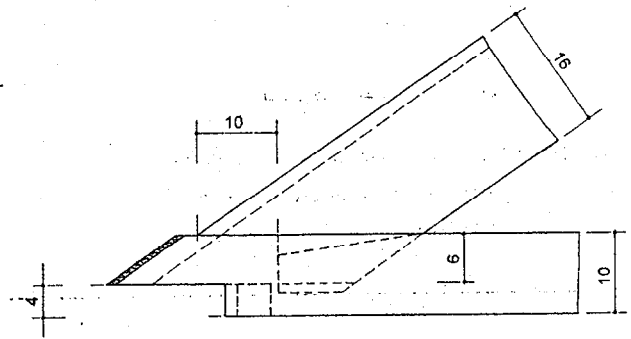
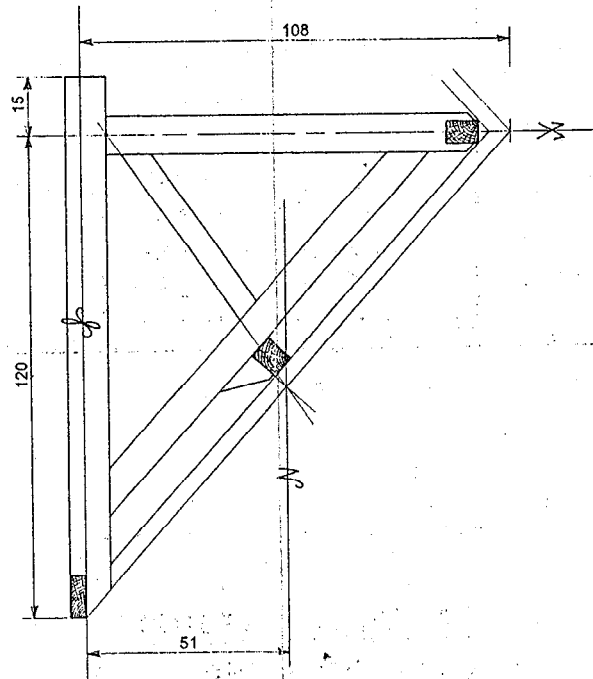
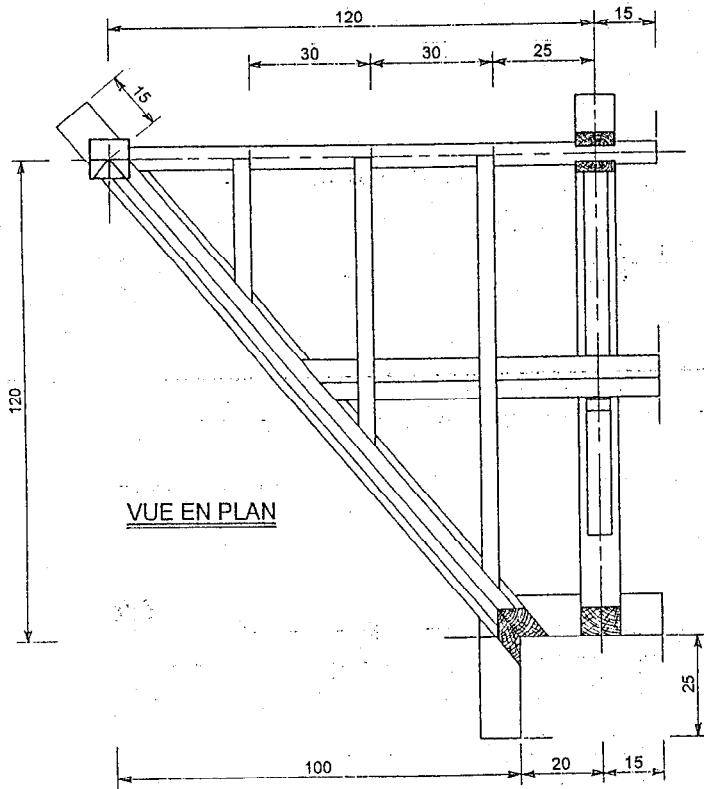

Profondeur de l'embrèvement : 2,5 cm.

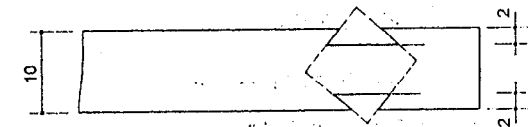

Profondeur des moissements : 2 cm.

## Partie de comble en retour d'équerre.

<u>Désignation</u>	<u>Longueur et section en Cm.</u>
<u>Moitié de ferme</u>	
- 1 entrain	150 X 10 X 10
- 1 poinçon	120 X 10 X 10
- 1 arbalétrier	140 X 6 X 8
- 1 contrefiche	65 X 6 X 6
<u>Noe</u>	
- 1 entrain	200 X 10 X 10
- 1 poinçon	120 X 10 X 10
- 1 noe	200 X 6 X 16
- 1 contrefiche	100 X 6 X 6
<u>Faîtage - Panne - Sablières</u>	
- 1 faîtage	150 X 6 X 8
- 2 liens	85 X 6 X 6
- 1 panne + 1 échantignole	120 X 6 X 8
- 1 sablière	55 X 4 X 10
- 1 sablière	45 X 4 X 10
<u>Empanons</u>	
- 1 empanon	160 X 4 X 4
- 1 empanon	110 X 4 X 4
- 1 empanon	60 X 4 X 4

2322	EPI	2000
2341		
Réalisation		
Feuille : 4 / 4		