

B.E.P.

Bois et Matériaux Associés

C.A.P. Fabrication Industrielle Mobilier Menuiserie

DUREE : 12 heures

COEFFICIENT : 10

<p>E.P.1 REALISATION</p>
--

DOSSIER TECHNIQUE

CE DOSSIER EST COMPOSE DE 8 DOCUMENTS DE : DT 1/8 à DT 8/8

Ce dossier comprend :

- * Dessin d'ensemble
- * Dessin de définition du montant
- * Dessin de définition de la traverse
- * Dessin de définition du panneau
- * Dessin de définition de la tablette
- * Dessin du chantournage de la tablette
- * Nomenclature

PORTE MANTEAU

2322	EP1	2000
2343		
Réalisation		
Feuille : 1 / 8		

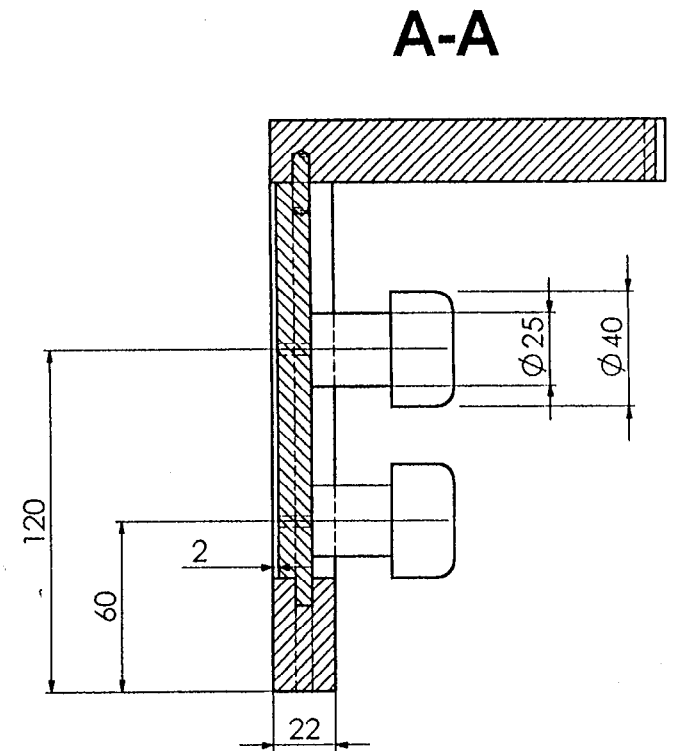
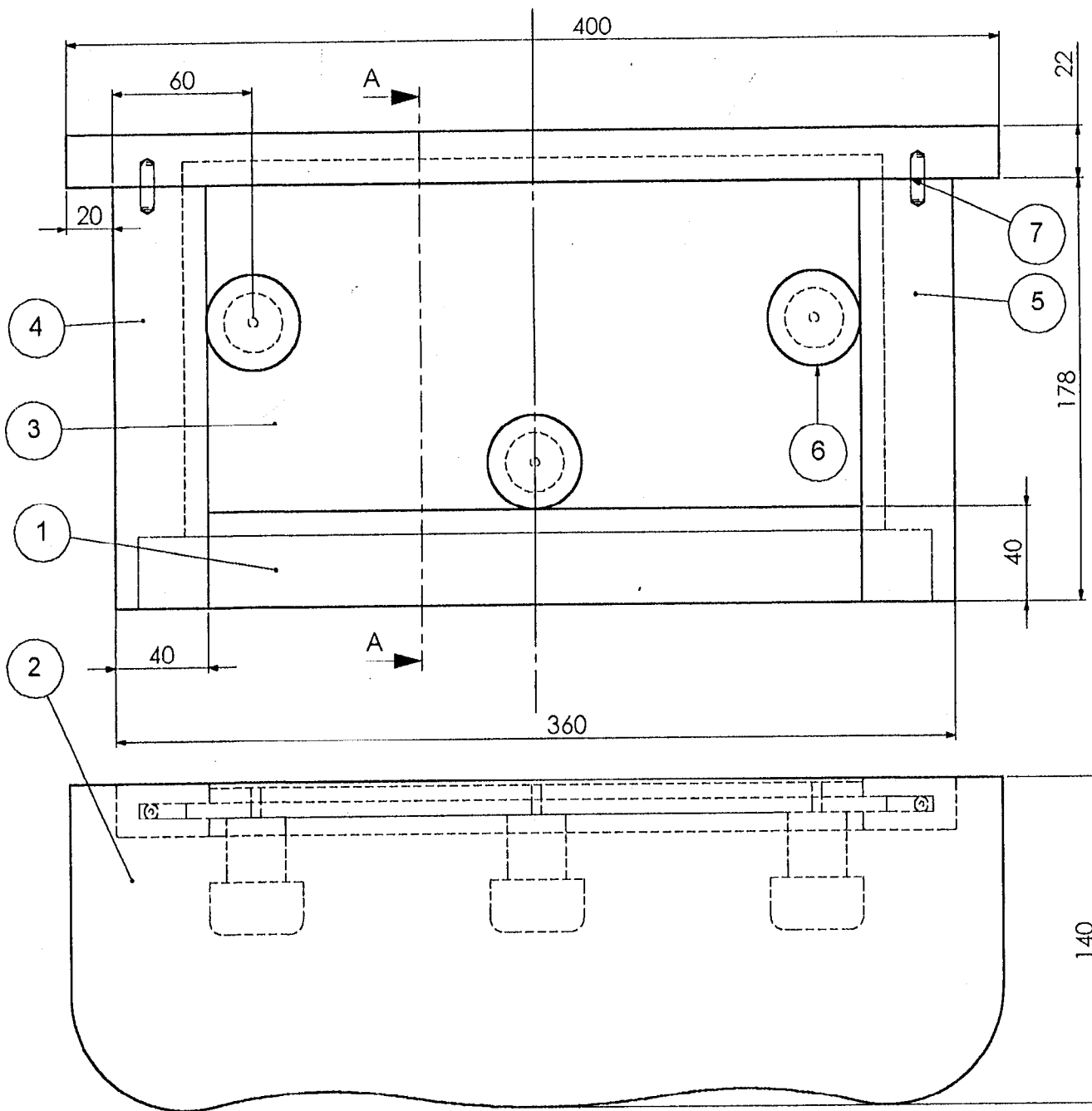

PORTE MANTEAU
Dessin d'ensemble

2322	EP1	2000
2343		
Réalisation		
Feuille : 2 / 8		

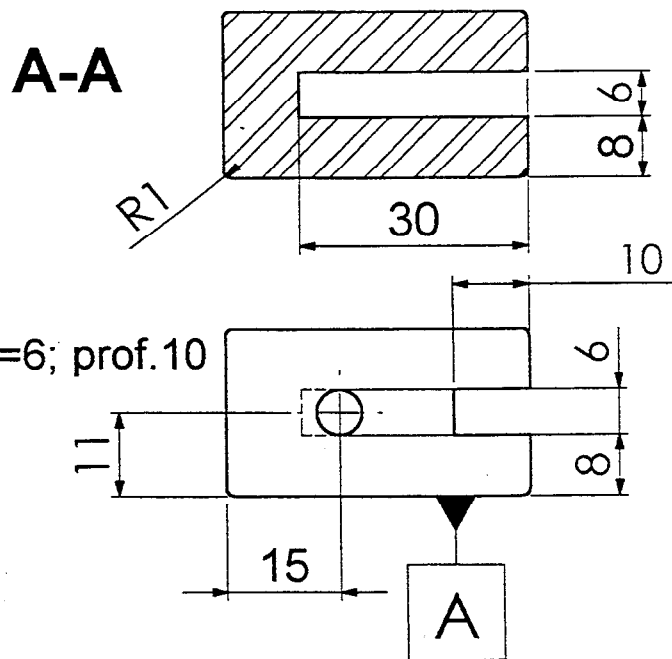
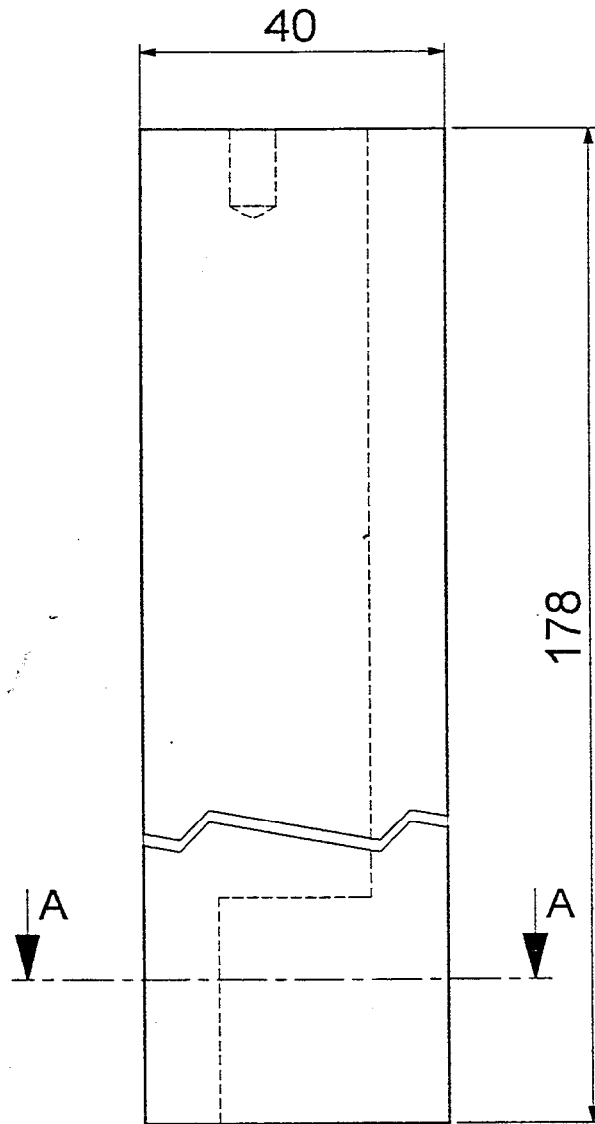
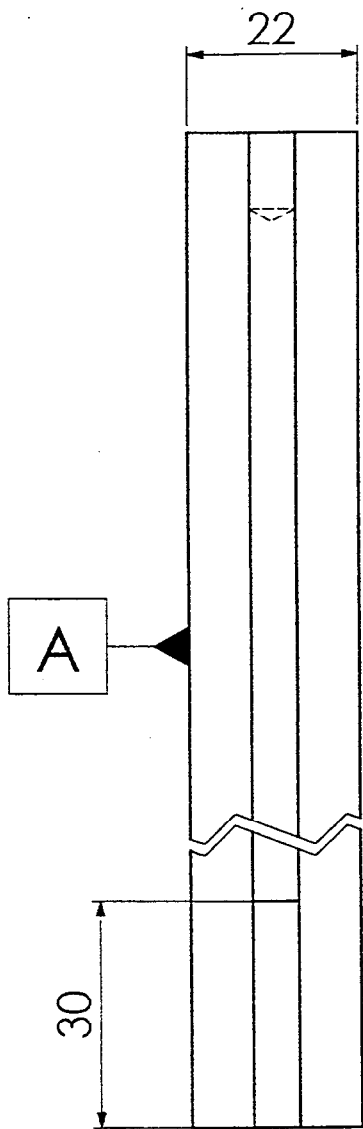

PORTE MANTEAU
Montant gauche Rep.4

2322	EP1	2000
2343		
Réalisation		
Feuille : 3 / 8		

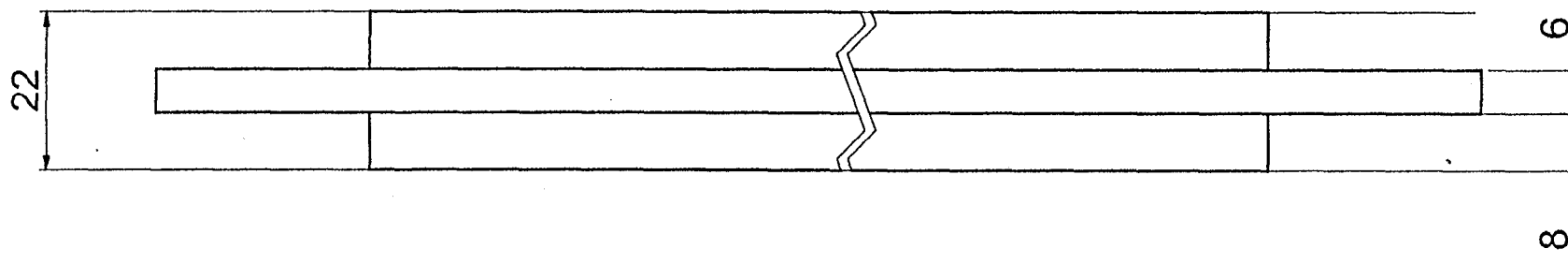
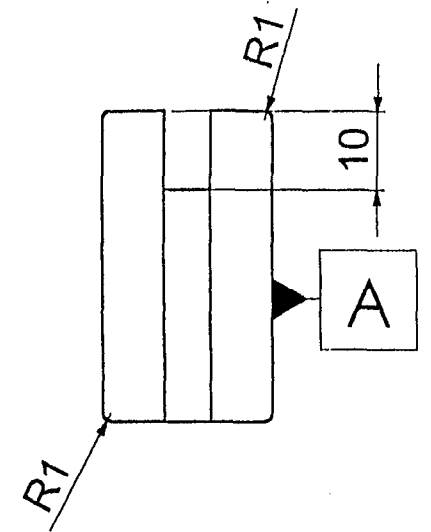
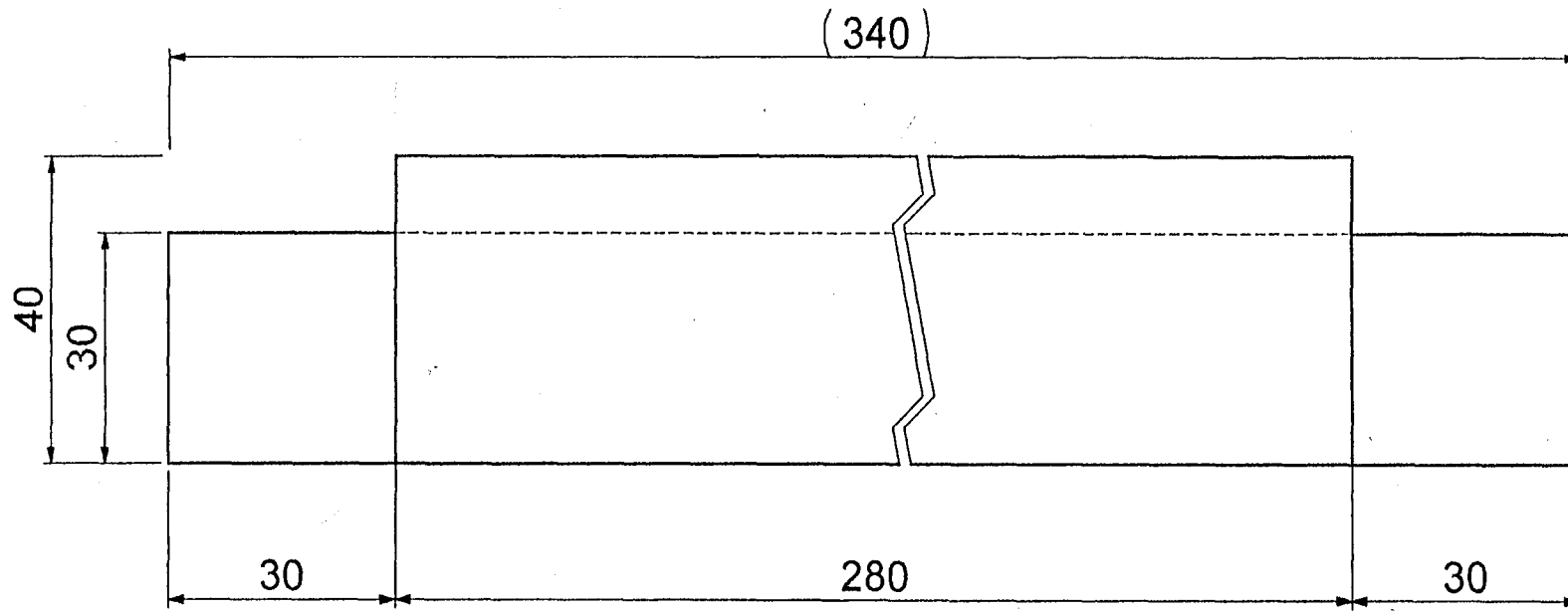

PORTE MANTEAU
Traverse Rep.1

2322	EP1	2000
2343		
Réalisation		
Feuille : 4 / 8		

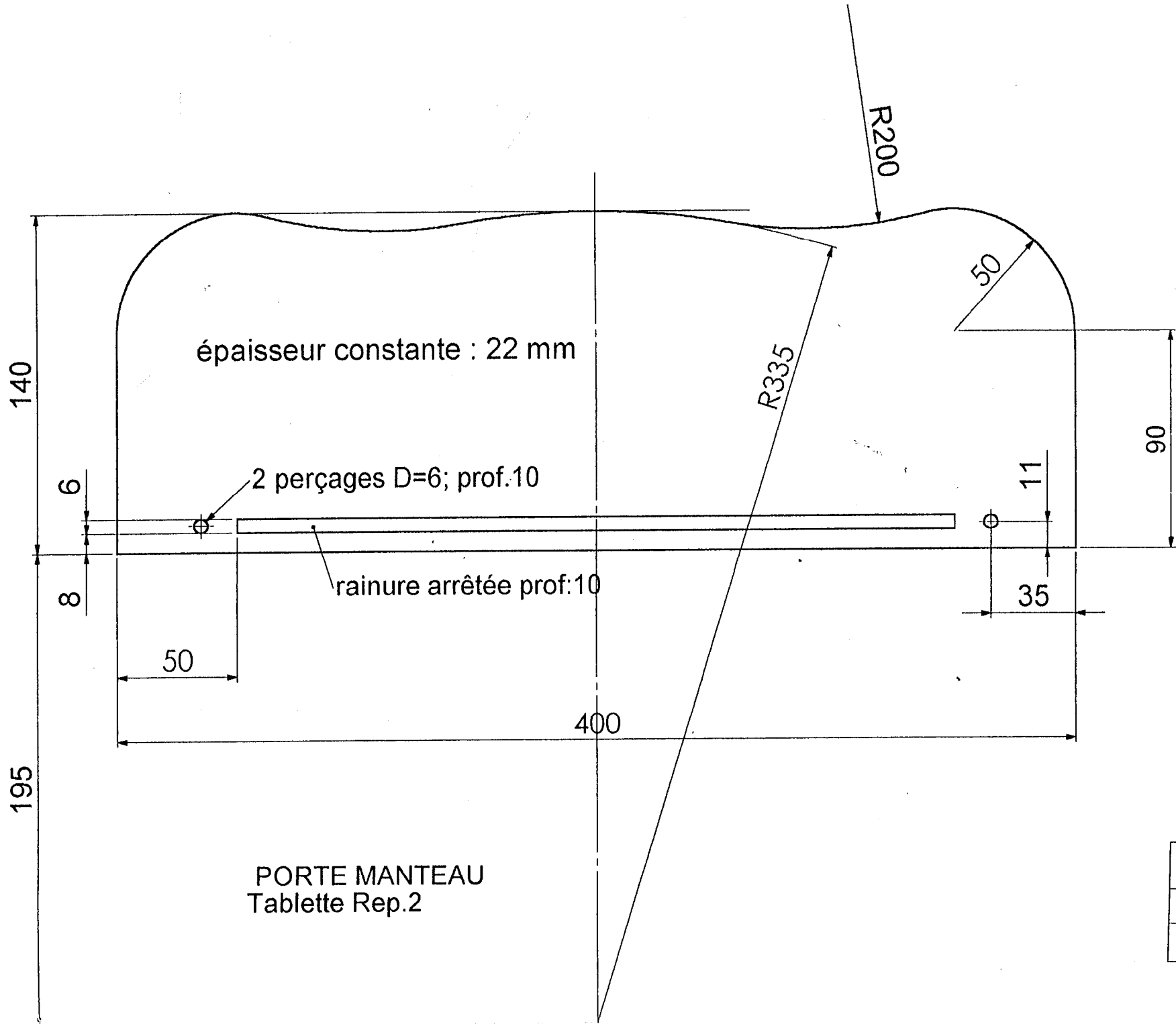

PORTE MANTEAU
Tablette Rep.2

2322	EP1	2000
2343		
Réalisation		
Feuille : 6 / 8		

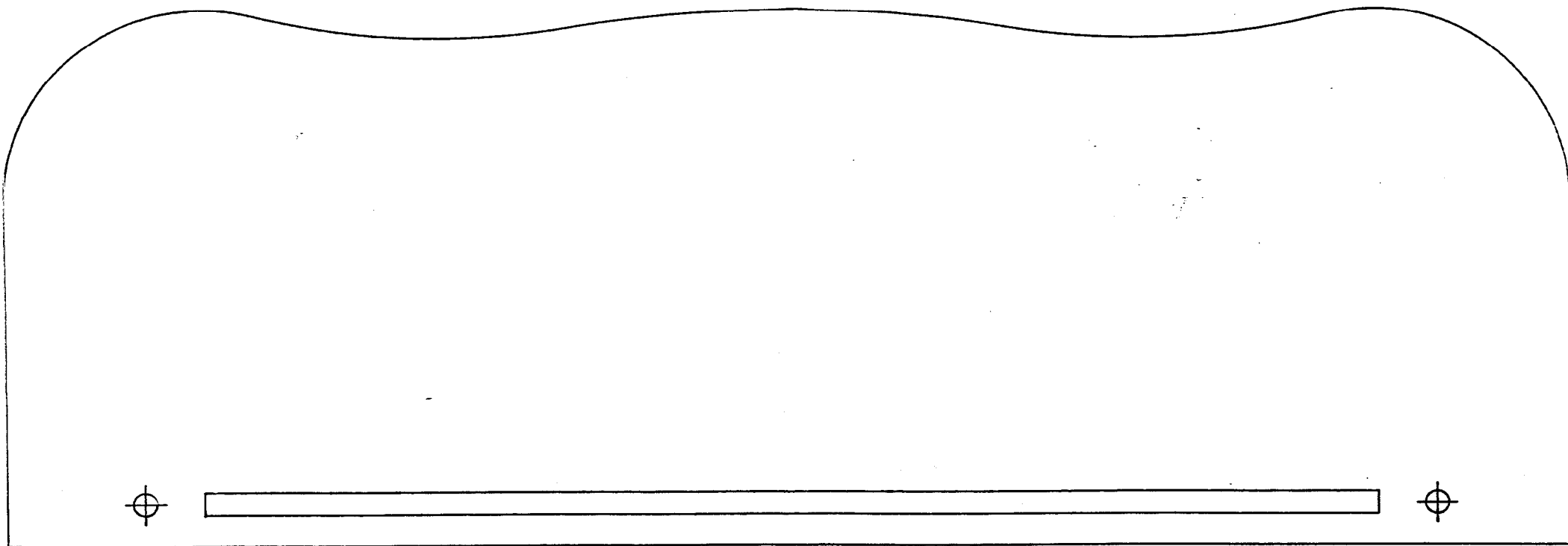

PORTE MANTEAU CHANTOURNAGE DE LA TABLETTE

échelle : 1/1
réduit n° 68020

2322	EP1	2000
2343		
Réalisation		
Feuille : 7 / 8		

NOMENCLATURE

7	2	Tourillons Ø 6	Hêtre	19				
6	3	Patères Ø 40	Niangon					
5	1	Montant droit	Niangon	178	40	22		
4	1	Montant gauche	Niangon	178	40	22		
3	1	Panneau	C.P. okourné.	300	158	12		
2	1	Tablette	Niangon	400	140	22		
1	1	Traverse	Niangon	340	40	22		
Repère	Nombre	Désignation	Matière	Long	larg	Epais	Observations	

PORTE MANTTEAU

2322	EP1	2000
2343	Réalisation	
Feuille : 8 / 8		