

B.E.P.

Bois et Matériaux Associés

Fabrication Industrielle Mobilier Menuiserie

DUREE : 4 heures

COEFFICIENT : 6

<p>E.P.2 B.E.P. ANALYSE d'un DOSSIER et REDACTION d'un MODE OPERATOIRE</p>

DOSSIER MACHINES et OUTILLAGES

CE DOSSIER EST COMPOSE DE 4 DOCUMENTS DE : MO 1/4 à MO 4/4

2322	EP2	2000
2343	BEP	
Feuille : 1 / 4		

LISTE des POSTES de TRAVAIL DISPONIBLES à L'ATELIER

POSTES:

MACHINES:

UNITES DE SCIAGE

- A1 * Scie circulaire radiale
- A2 * Scie à ruban
- A3 * Scie circulaire à panneau
- A4 * Scie circulaire à format
- A5 * Scie circulaire Déligneuse avec optimisation

UNITES DE CORROYAGE

- B1 * Corroyeuse (4 faces)
- B2 * Dégauchisseuse
- B3 * Raboteuse

UNITES D'ASSEMBLAGES

- C1 * Mortaiseuse à mèche
- C2 * Mortaiseuse à bédane
- C3 * Tenonneuse simple à dérouleurs (plus un arbre pour contreprofiler)
- C4 * Perceuse simple

UNITES DE PROFILAGE

- D1 * Corroyeuse moulurière (avec arbre universel inclinable)
- D2 * Toupies
- D3 * Défonceuse à commande numérique
- D4 * Centre d'usinage (perçages et défonçages)

UNITES DE PONCAGE

- E1 * Ponceuse à longue bande
- E2 * Ponceuse à large bande

UNITES DE SERRAGE

- F1 * Cadreuse verticale à verins hydrauliques
- F2 * Presse à plateaux chauffants

UNITES DE FINITION

- G1 * Pistolet airmix

2322	EP2	2000
2343	BEP	
Feuille : 2 / 4		

CENTRE D'USINAGE PERCAGES et DEFONCAGES

PRESENTATION:

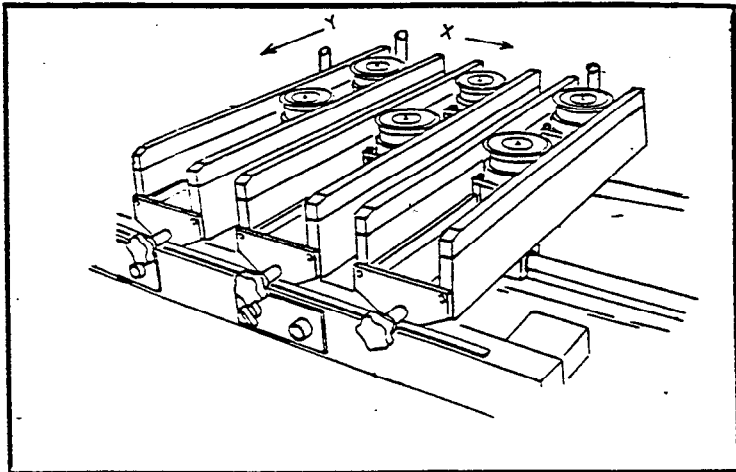
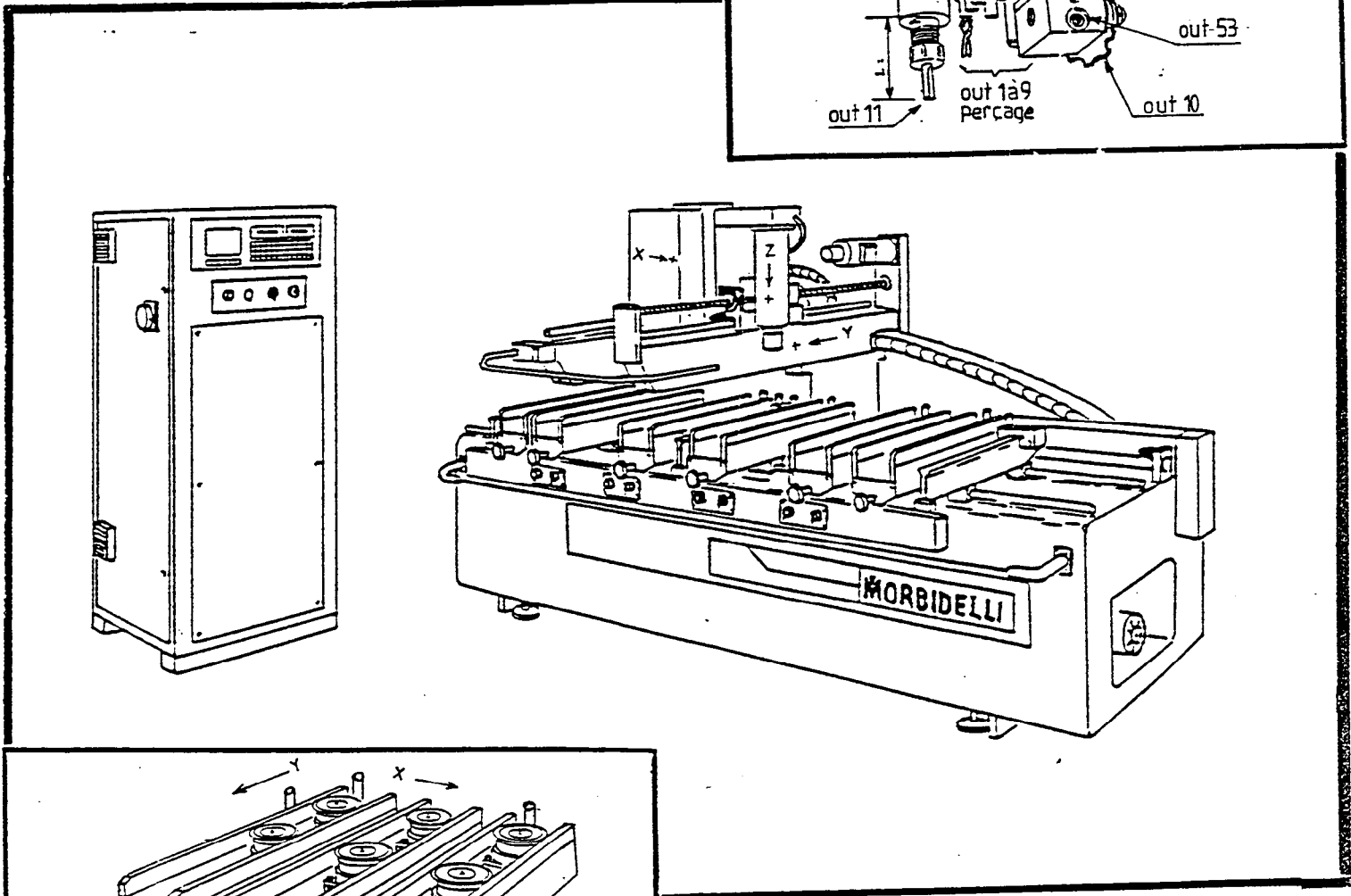
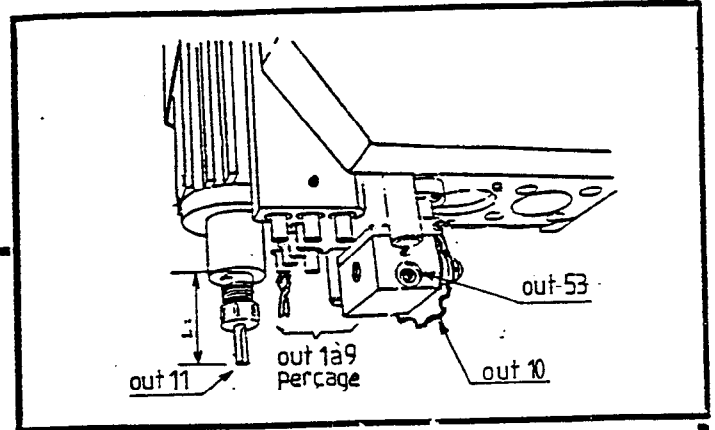

2322	EP2	2000
2343	BEP	
Feuille : 3 / 4		

OUTILLAGES EXTRAITS DE CATALOGUES FOURNISSEURS

711 Mèche "Muni" pour percer les nœuds

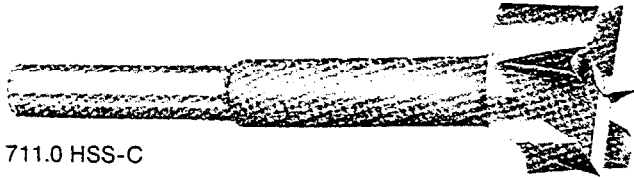

711.0 HSS-C

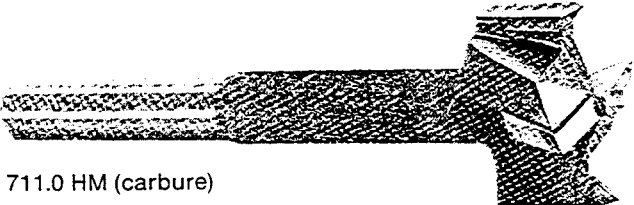

711.0 HM (carbure)

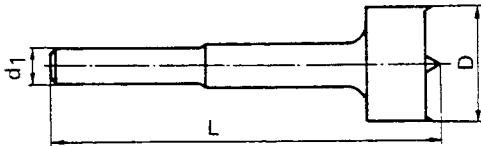

712.0 extra longue

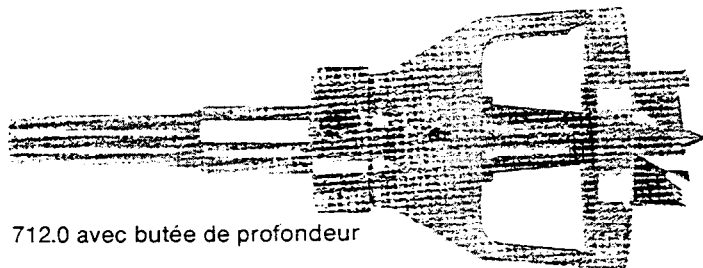

712.0 avec butée de profondeur

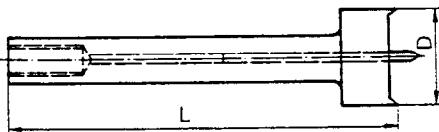

Type ZOBO

Pour un perçage précis, sans éclat. Avec pointe de centrage, deux dents droites et deux araseurs. Queue cylindrique.

Type 711.0 - Qualité HSS-C

Références en stock :

Réf.	D (mm)	L	d1	Z	Qual.
711.015	20	100	9	4 (2+2)	HSS-C
711.020	25	100	9	4 (2+2)	HSS-C
711.026	30	100	9	4 (2+2)	HSS-C
711.031	35	100	9	4 (2+2)	HSS-C

Type 711.0 - Qualité carbure

Références en stock :

Réf.	D (mm)	L	d1	Z	Qual.
711.065	20	100	9	4 (2+2)	HM
711.070	25	100	10	4 (2+2)	HM
711.076	30	100	10	4 (2+2)	HM
711.081	35	100	10	4 (2+2)	HM

Type 712.0

Exécution extra longue sur demande.

Programme ZOBO

Mèche de différents diamètres avec pointe de centrage interchangeable. Possibilité de perçage incliné jusqu'à 45° avec pointe extra longue. L'affûtage de la mèche est facilité par extraction de la pointe de centrage.

Accessoires : butées de profondeur, rallonge avec queue cylindrique ou CM1.

Sur demande, la pointe de centrage peut être remplacée par une mèche exécution standard.

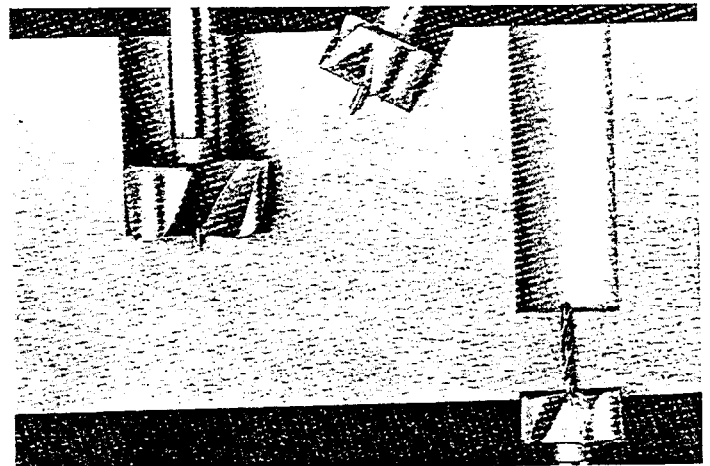

Programme ZOBO

2322	EP2	2000
2343	BEP	
Feuille : 4 / 4		