

BREVET D'ETUDES PROFESSIONNELLES
MAINTENANCE DES VEHICULES AUTOMOBILES

C . A . P
MAINTENANCE DES VEHICULES AUTOMOBILES

EPREUVE EP1 1 ère partie Ecrit
Coefficient CAP : 1 BEP : 1 Durée 1 heures 30

DOSSIER RESSOURCE

Ce dossier contient les documents :
1/2 , 2/2

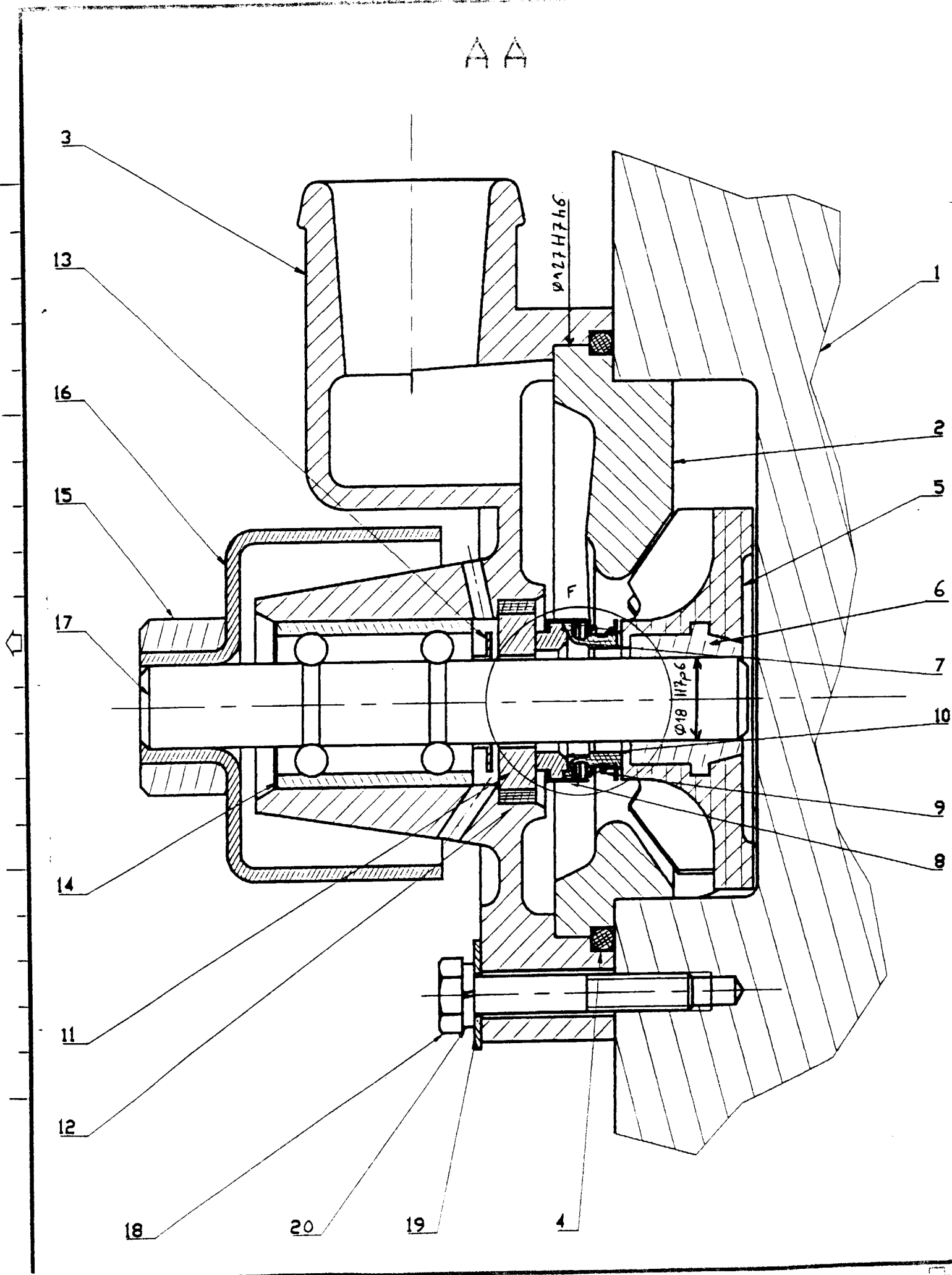

F (Echelle 2:1)

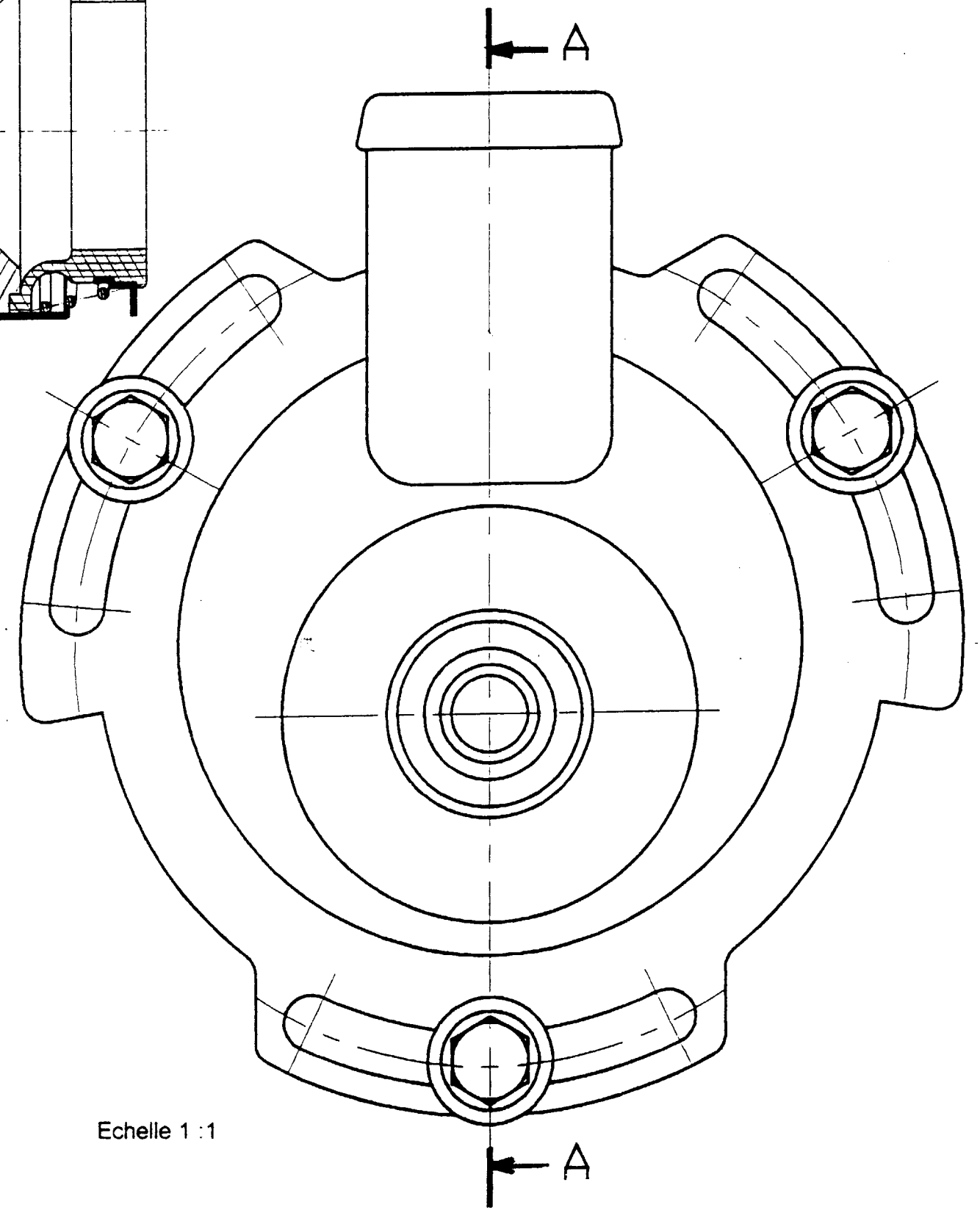
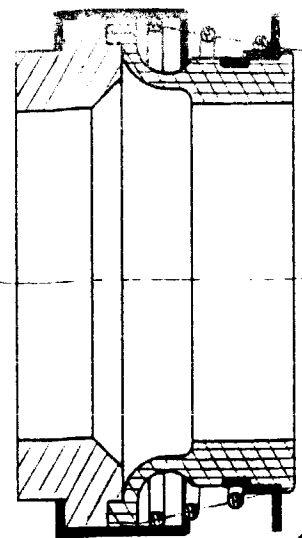

Echelle 1:1

	EXAMEN : C.A.P. B.E.P.	SESSION 2000	RESSOURCE
SPECIALITE :	M.V.A.	E P 1 - 1 ^{ère} partie	
Temps alloué : 1 h 30	Coefficient : 1	Document	1 / 2

D

C

B

A

2

1

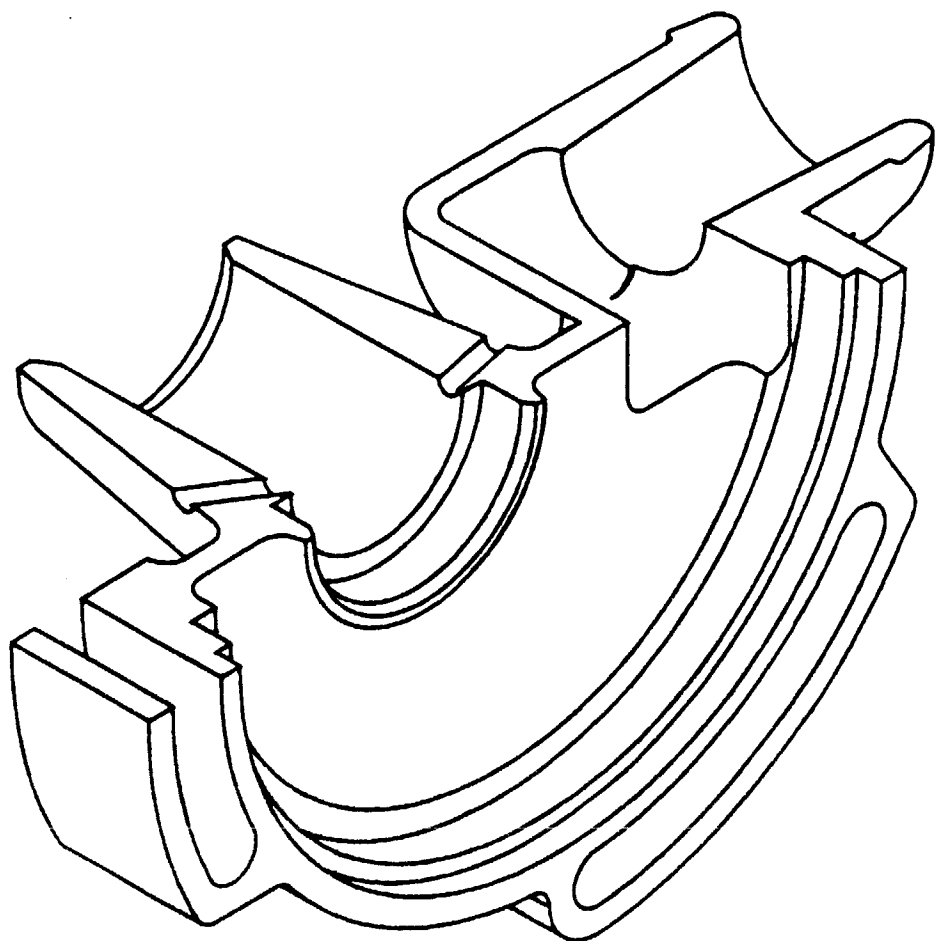
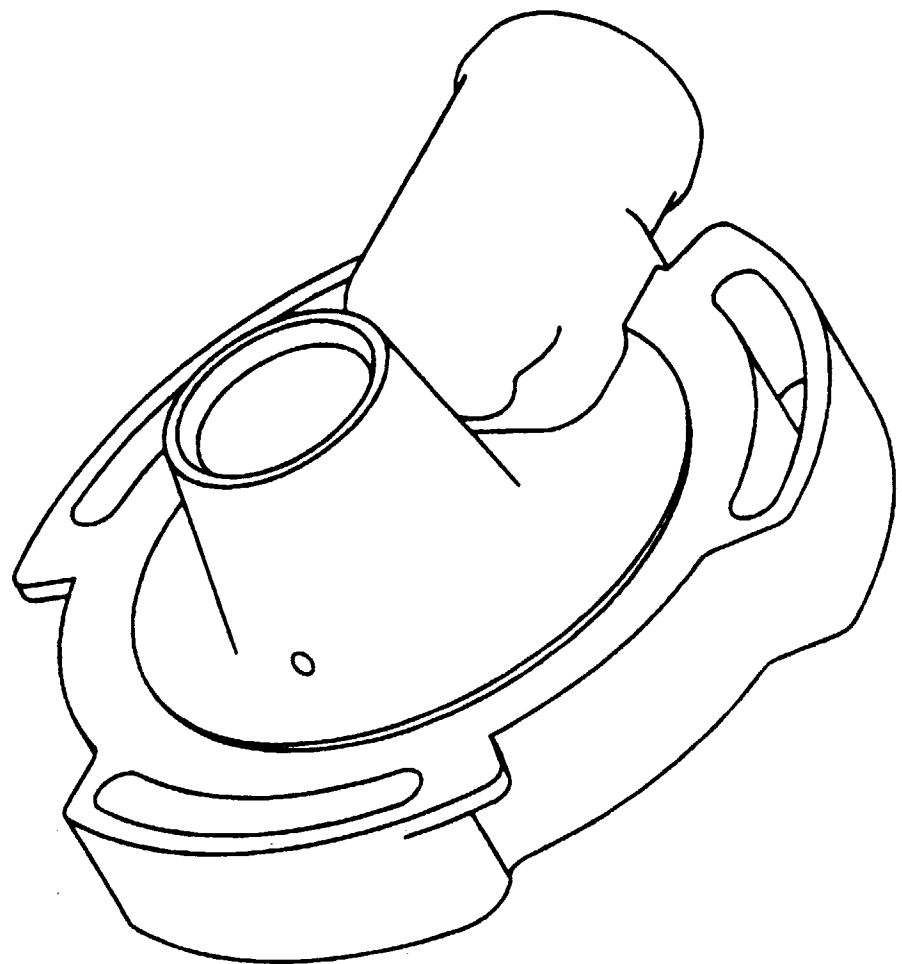

20		Rondelle		Série COURANTE
19		Rondelle		Série MOYENNE
18		Vis M, M8-50		
17	1	Arbre	15 Cr Ni 16	
16	1	Galet		
15	1	Frette		
14	1	Roulement		
13	1	Défecteur		
12	1	Joint		
11	1	Contrebague		
10	1	Bague de frottement	X4 Cr Mo S 18	
9	1	Ressort	X30 Cr13	
8	1	Capsule	S235	
7	1	Membrane	Caoutchouc	
6	1	Bague	Cu Sn10 Pb10	
5	1	Turbine	Epoxyde	
4		Joint		
3	1	Corps de pompe		
2	1	Défecteur		
1	1	Bloc Moteur	AS9U3	
Rep	Nb	Désignation	Matière	Observations

	EXAMEN : C.A.P. B.E.P.	SESSION 2000	RESSOURCE
SPECIALITE :	M.V.A.		EPREUVE : E P 1 - 1 ^{ère} partie
Temps alloué : 1 h 30	Coefficient : 1	Document	2 / 2