

CHEMISE « KEVIN »

DESCRIPTIF DU MODELE

Chemisette de garçonnet :

- dos avec empiècement, pli rond et bride
- devant gauche avec patte de boutonnage et poche à coins arrondis plaquée
- col chemisier avec pied de col séparé
- manches courtes formant revers

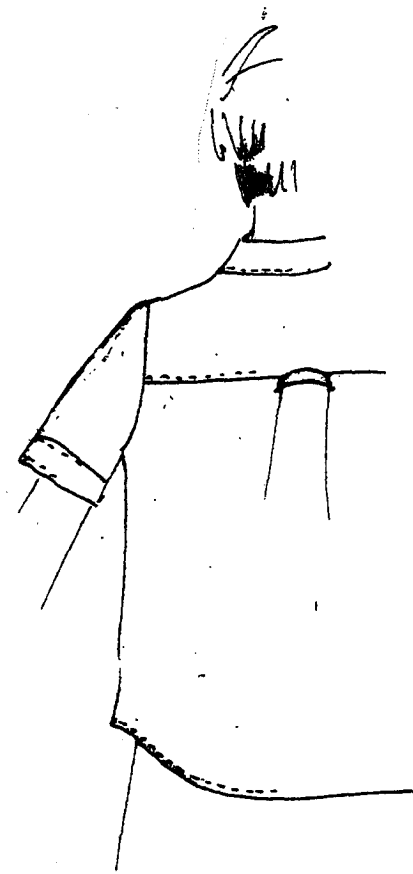

Groupement inter académique II	Session 2001	Sujet N° 1 0118
CAP PRET A PORTER		
EP2 Réalisation d'un produit		
Durée : 8 h	Coefficient : 6	N° de page : S 1/9

SUJET

Dans le cadre de la réalisation d'une pré-série, vous êtes chargé de réaliser le montage d'une chemisette « KEVIN »

TRAVAIL DEMANDE

Régler le matériel

Réaliser toutes les opérations de fabrication consignées sur la gamme de fabrication

Contrôler la conformité des parties col et poche

RESSOURCES

Figurine et descriptif du modèle

Nomenclature

Gamme de fabrication

Fiche de contrôle

COMPETENCES EVALUEES

C 1.2 Lire et analyser les documents

C 2.2 Organiser le poste de travail

C 3.3 Régler et mettre en œuvre le matériel

C 3.4 Effectuer les opérations de montage, d'assemblage et de repassage

C 3.5 Contrôler la qualité en cours et en fin de fabrication

EXIGENCES

- Le produit doit être réalisé dans le respect des instructions techniques
- Le produit doit être entièrement réalisé et conforme à la qualité demandée
- L'auto-contrôle doit être pertinent

CAP PRET A PORTER	Sujet N° 1 0118
EP2 Réalisation d'un produit	Page S 2/9





NOMENCLATURE

14	1	Thermocollant pied de col
13	1	Thermocollant col
12	1	Bride dos
11	1	Dessous pied de col
10	1	Dessus pied de col
9	1	Dessous col
8	1	Dessus col
7	1	Poche
6	1	Manche gauche
5	1	Manche droite
4	1	Devant gauche
3	1	Devant droit
2	1	Empiècement dos
1	1	Dos
RP	NB	DESIGNATION

CAP PRET A PORTER	Sujet N° 1 0118
EP2 Réalisation d'un produit	Page S 3/9

GAMME DE FABRICATION

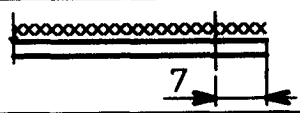
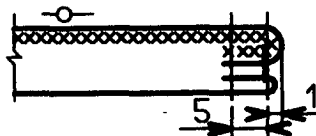
CONDITIONS TECHNOLOGIQUES

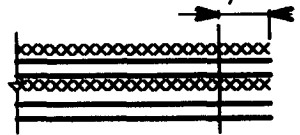
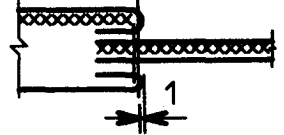
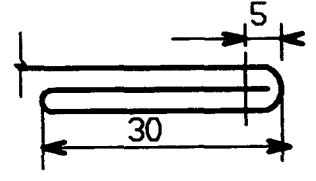
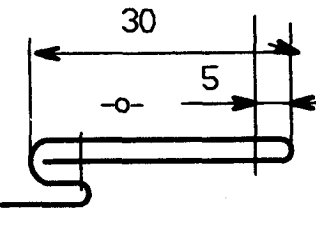
Matière d'oeuvre	Machine	Type de point	Nombre pts/cm	Equipement	Outillages divers	Temps
		301	4 pts/cm			
Coton						
		504				
N°	Opérations			Schémas	Directives C	
1	Coulisser col					
2	Dégarnir , retourner col					
3	Surpliquer col					
4	Remplir pled de col Intérieur					
5	Assembler col et pled de col				En bloquant col aux crans pled de col	
6	Dégarnir, retourner pled de col					
7	Surpliquer pled de col				sur la longueur du col et sans point d'arrêt	
8	Ourler devant gauche				en plantant aux crans	
9	Surpliquer devant gauche					

CAP PRET A PORTER

EP2 Réalisation d'un produit

Sujet N° 1 0118

Page S 4/9

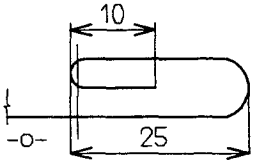
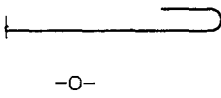
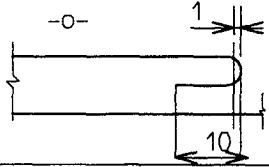
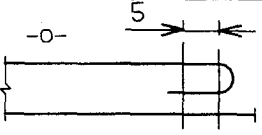
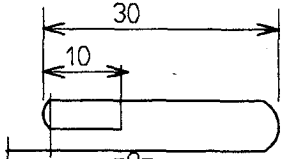
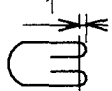
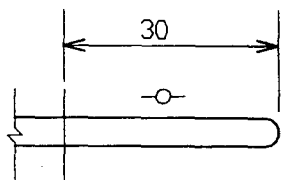
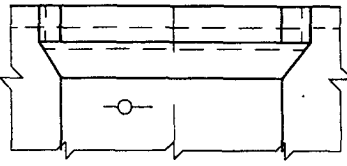
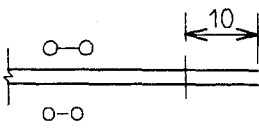
10	Ourler haut de poche		en pliant aux crans
11	Préformer contour poche		à l'aide du gabarit
12	Plaquer poche sur devant gauche		aux pointages
13	Surpiquer poche devant gauche		
14	Ourler devant droit		
15	Remplir bride dos		
16	Assembler fond de pli dos		aux crans sur 1cm5
17	Glacer bride dos et pli rond milieu dos		en ouvrant le pli
18	Assembler empiècement dos / dos		

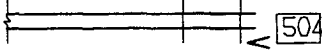
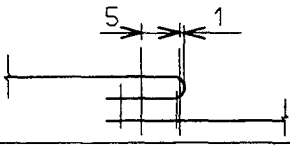
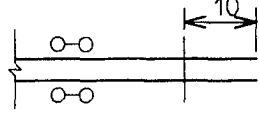
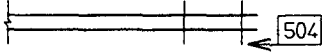
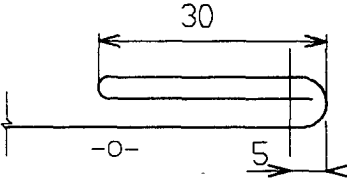
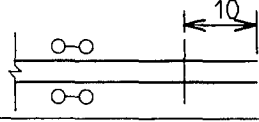
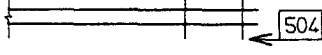
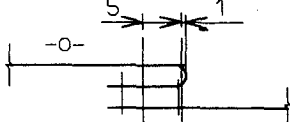
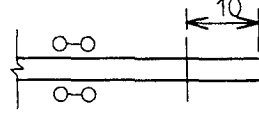
19	Surfiler empiement dos		
20	Surpiquer empiement dos		
21	Assembler épaules		
22	Surfiler épaules		
23	Ourler bas de manches		
24	Assembler manches sur vêtement		en couchant couture épaule vers le dos
25	Surfiler emmanchures		
26	Surpiquer emmanchures		
27	Assembler cotés et dessous de manches		mettre à plat bas de manche
28	Surfiler cotés et dessous de manches	idem à 25	

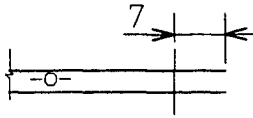
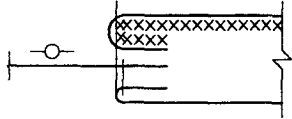
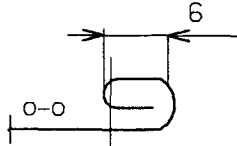
29	Assembler col sur vêtement		en respectant les crans d'épaules
30	Rabattre pied de col et surpiquer les arrondis du pied de col		en croisant les piqures sur 1 cm
31	Ourler bas vêtement		en couchant coutures coté vers le dos
32	Controler Repasser		

FICHE DE CONTROLE DE CONFORMITE

(document à rendre avec la grille d'évaluation)

TRAVAIL DEMANDE

Contrôler la conformité du col et de la poche, et compléter la fiche en mettant une croix dans la case correspondante selon votre appréciation.

Points à contrôler	Tol. en mm	Col		poche	
		+ ou -	C	NC	C
Qualité du point	0				
Respect du nombre de points	0				
Régularité des surpiqûres					
Ecart entre les 2 piqûres	1 mm				
Symétrie des pointes de col	1 mm				
Régularité de la hauteur de l'ourlet de poche					
Respect de la valeur de l'ourlet	1 mm				
Symétrie des arrondis de la poche et du pied de col	1 mm				

C : conforme

NC : non conforme

CAP PRET A PORTER	Sujet N° 1 0118
EP2 Réalisation d'un produit	Page S 8/9

N° Anonymat :

NOM : Prénom.....

Centre d'examen :

SPECIALITE : CAP PRET A PORTER
EPREUVE EP2 Réalisation d'un produit

SESSION 2001

Partie à découper

Partie à coudre au bas du dos de la chemise avec la fiche de contrôle

N° Anonymat :

Critères	Respect des instructions		Aspect qualitatif du résultat		Aspect quantitatif du résultat		TOTAL BAREME
	Pts	Note	Pts	Note	Pts	Note	
Compétences							
C 12 Décoder les documents techniques	2						2
C 33 Régler et mettre en œuvre le matériel			2				2
C 34 Effectuer les opérations de fabrications			13		1		14
C 35 Contrôler la qualité du travail			2				2
TOTAL CANDIDAT	NOTE / 20						

CAP PRET A PORTER

EP2 Réalisation d'un produit

Sujet N° 1 0118

Page S 9/9