

SUJET N°1

- Repasser deux blouses de cuisine.
- Réaliser 2 pliages différents.
- Confectionner deux torchons de cuisine.
- Coudre une attache à 3 cm du bord.

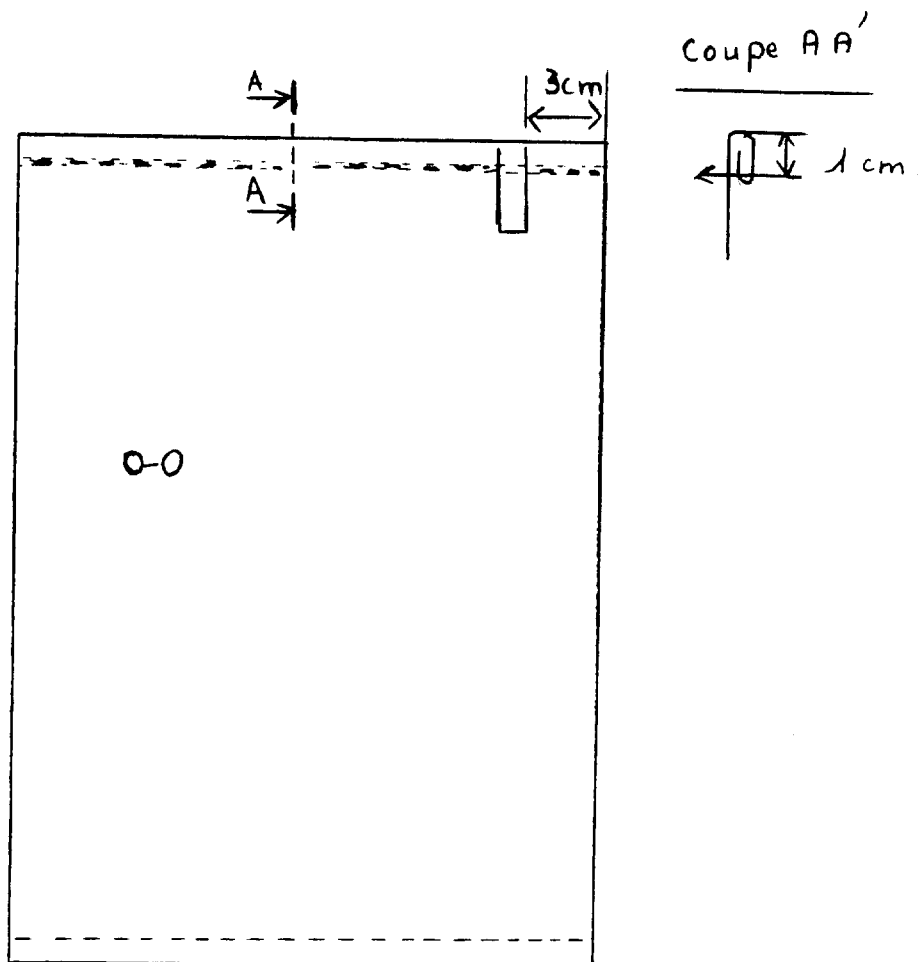

Question orale : Indiquer l'emplacement et le but du marquage sur : torchon, blouse, ...etc.

EMPLOYE TECHNIQUE DE COLLECTIVITÉ	Code 50 334 05	Durée : 1 h 30	SESSION 2001
EPREUVE : ENTRETIEN DU LINGE ET DES VETEMENTS	SUJET 1	Coef. : 1,5	Page : 1/1

SUJET N°2

- Trier un lot de linge coton blanc et assurer la mise en service du lave linge.
- Repasser une chemise d'homme et la présenter sur cintre.
- Réparer l'accroc sur une blouse.
- Recoudre le bouton.

Question orale : Donner les températures maximales de lavage des textiles suivants :

- coton blanc,
- laine,
- coton couleur,
- synthétique.

EMPLOYE TECHNIQUE DE COLLECTIVITÉ	Code 50 334 05	Durée : 1 h 30	SESSION 2001
EPREUVE : ENTRETIEN DU LINGE ET DES VETEMENTS	SUJET 2	Coef. : 1,5	Page : 1/1

SUJET N°3

- Frauder, repasser, plier 4 torchons et 2 pantalons de travail.
- Laver un lainage à la main.
- Recoudre une poche appliquée sur un tablier de cuisinier.

Question orale : Donner les températures maximales de lavage des textiles suivants :

- coton blanc,
- laine,
- coton couleur,
- synthétique.

EMPLOYE TECHNIQUE DE COLLECTIVITÉ	Code 50 334 05	Durée : 1 h 30	SESSION 2001
EPREUVE : ENTRETIEN DU LINGE ET DES VETEMENTS	SUJET 3	Coef. : 1,5	Page : 1/1

SUJET N°4

- Laver à la main un lainage.
- Frauder, repasser à la calandre 6 torchons.
- Remettre en état un drap troué, appliquer une pièce au point de zig-zag. (voir schéma ci-dessous)

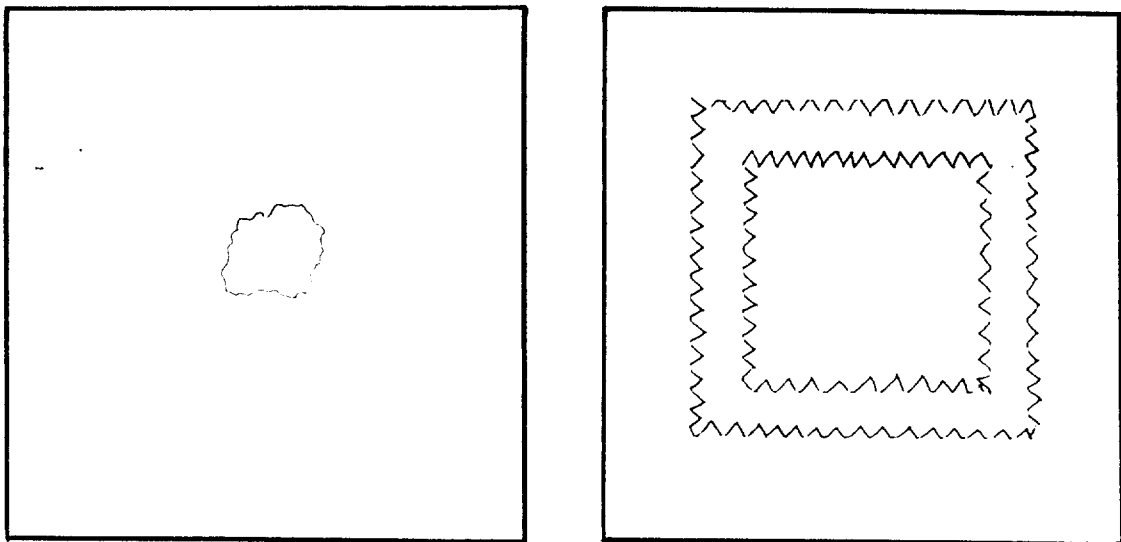

Question orale : Donner le code d'entretien d'un lainage

SUJET N°5

- Eliminer une tache de café sur une serviette (coton blanc).
- Repasser et plier deux vestes de cuisinier.
- Remettre en état deux torchons dont :
 - 1 torchon avec ourlet décousu,
 - 1 torchon avec attache manquante.

Question orale : Quelles sont les propriétés de l'eau de Javel ?

EMPLOYE TECHNIQUE DE COLLECTIVITÉ	Code 50 334 05	Durée : 1 h 30	SESSION 2001
EPREUVE : ENTRETIEN DU LINGE ET DES VETEMENTS	SUJET 5	Coef. : 1,5	Page : 1/1

SUJET N°6

- Sécher un lot de linge.
- Frauder, repasser à la calandre et plier une nappe et 6 serviettes de table.
- Poser les liens sur un tablier (voir fiche ci-dessous).

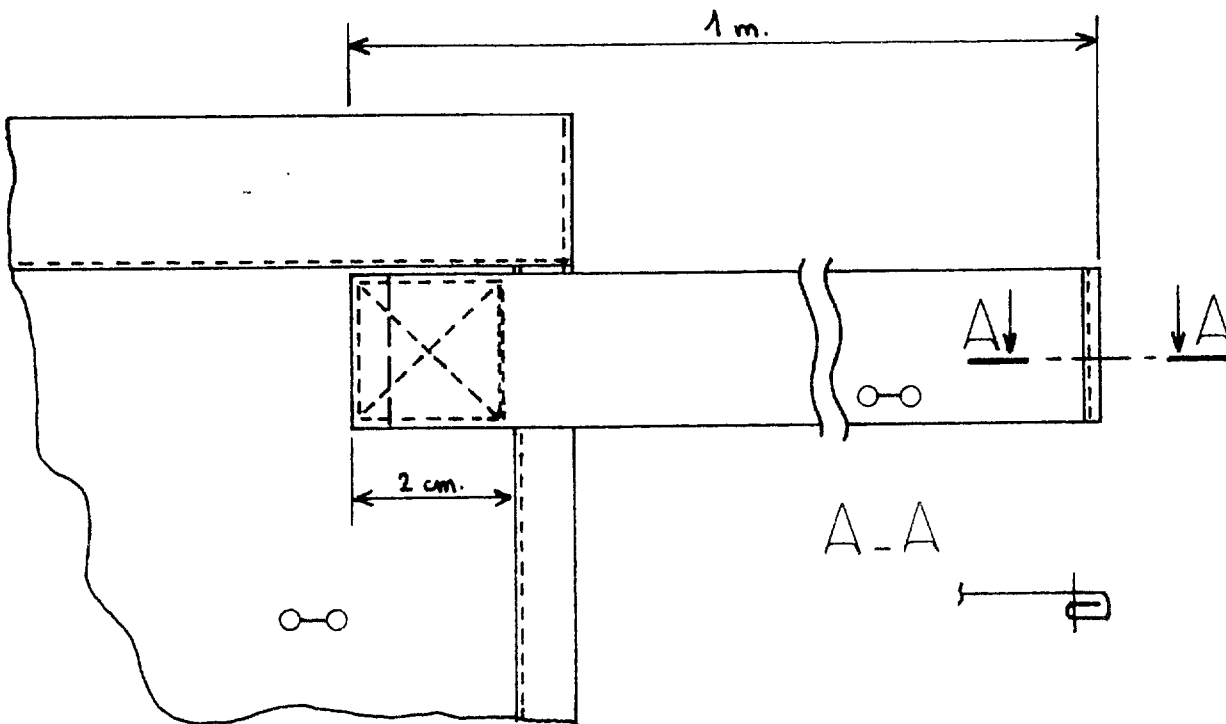

Question orale : Donner les différentes étapes du circuit du linge.

EMPLOYE TECHNIQUE DE COLLECTIVITÉ	Code 50 334 05	Durée : 1 h 30	SESSION 2001
EPREUVE : ENTRETIEN DU LINGE ET DES VETEMENTS	SUJET 6	Coef. : 1,5	Page : 1/1

SUJET N°7

- Frauder, repasser et plier : – 2 tabliers de cuisine,
– 2 blouses.
- Réparer un torchon déchiré.

- Réparer un torchon déchiré.

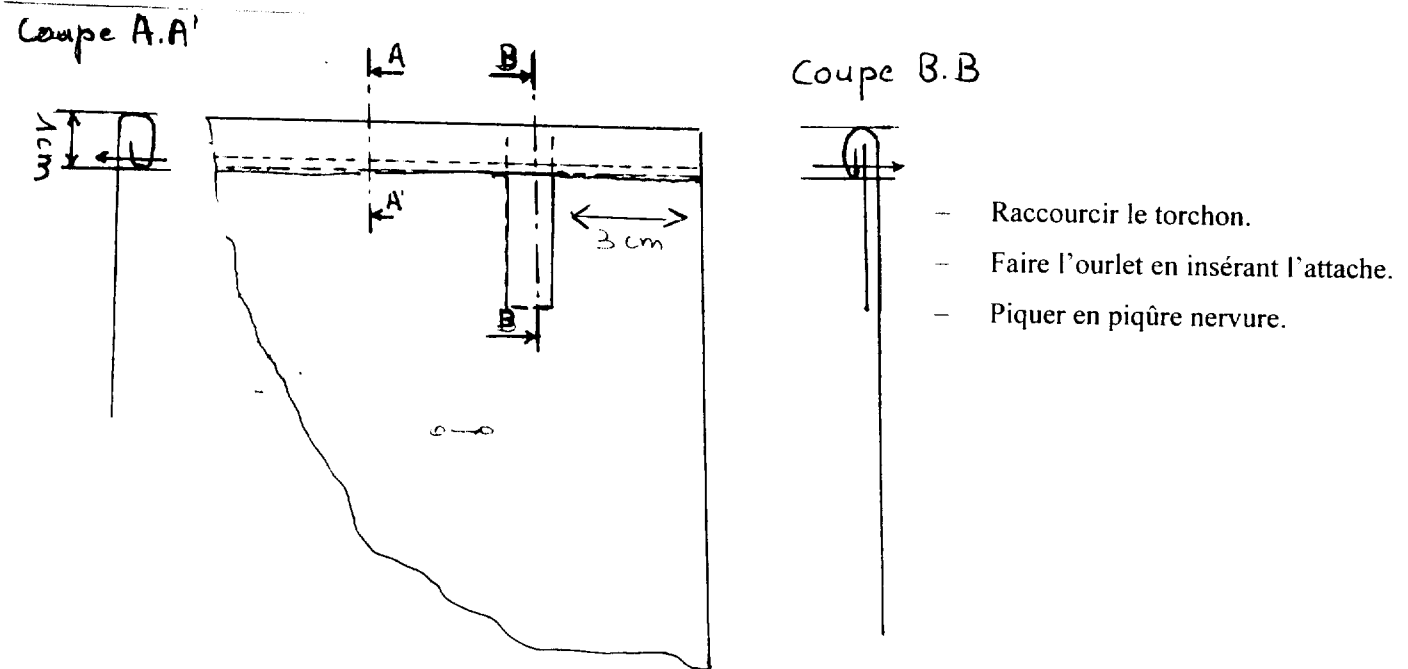

Question orale : Donner les significations des symboles de l'étiquette ci-dessous :

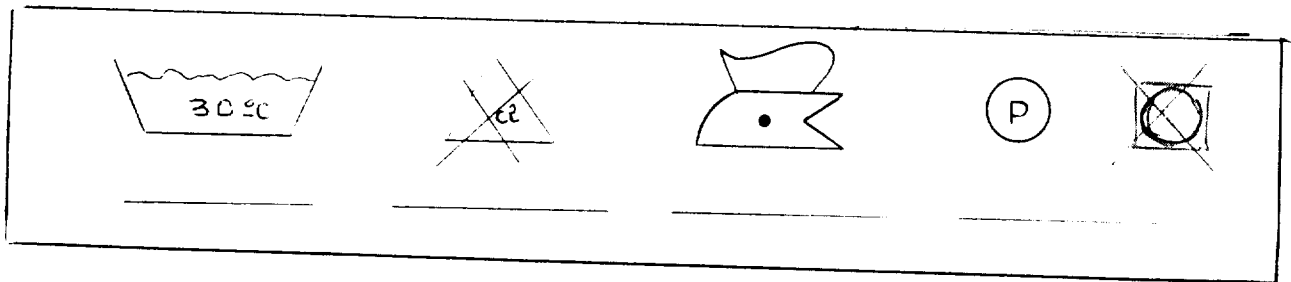

EMPLOYE TECHNIQUE DE COLLECTIVITE	Code 50 334 05	Durée : 1 h 30	SESSION 2001
EPREUVE : ENTRETIEN DU LINGE ET DES VETEMENTS	SUJET 7	Coef. : 1,5	Page : 1/1

SUJET N°8

- Trier un lot de linge sale.
- Repasser à la calandre 10 torchons et les plier.
- Remplacer le biais d'un bavoir.

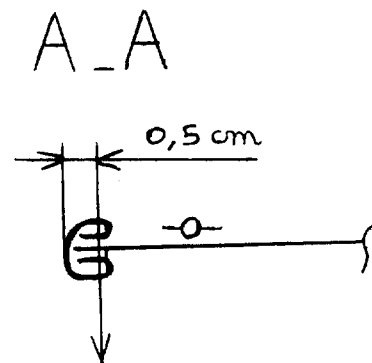
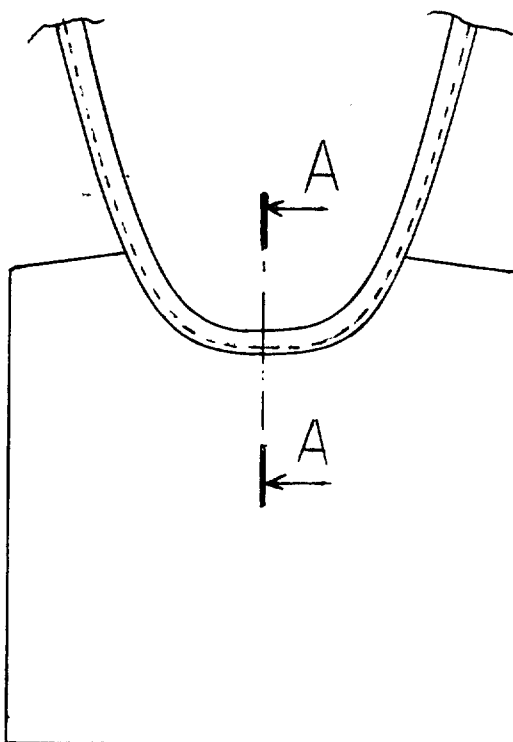

Question orale : Citer les différentes températures maximales de lavage du linge en fonction de la nature du textile.

EMPLOYE TECHNIQUE DE COLLECTIVITE	Code 50 334 05	Durée : 1 h 30	SESSION 2001
EPREUVE : ENTRETIEN DU LINGE ET DES VETEMENTS	SUJET 8	Coef. : 1,5	Page : 1/1

SUJET N°9

- Repasser à la calandre et plier :
 - 3 tabliers,
 - 10 torchons,
 - 2 nappes.
- Réparer une taie d'oreiller décousue sur un côté.

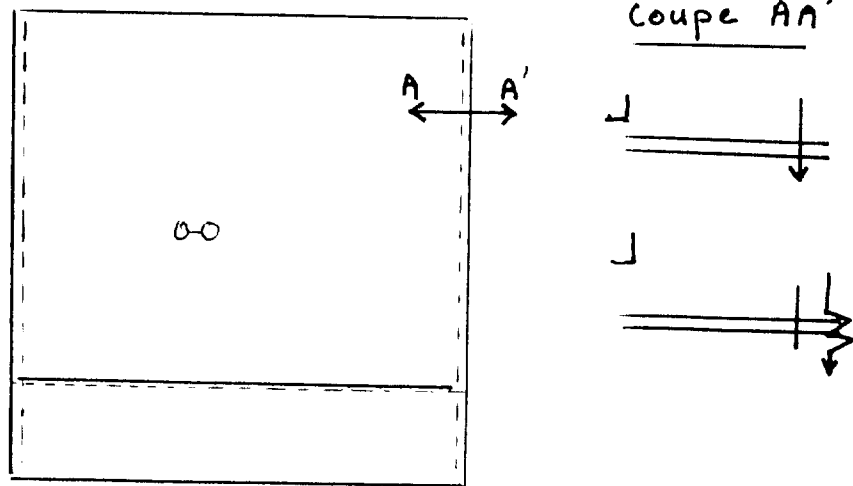

Question orale : Indiquer la signification des symboles d'entretien.

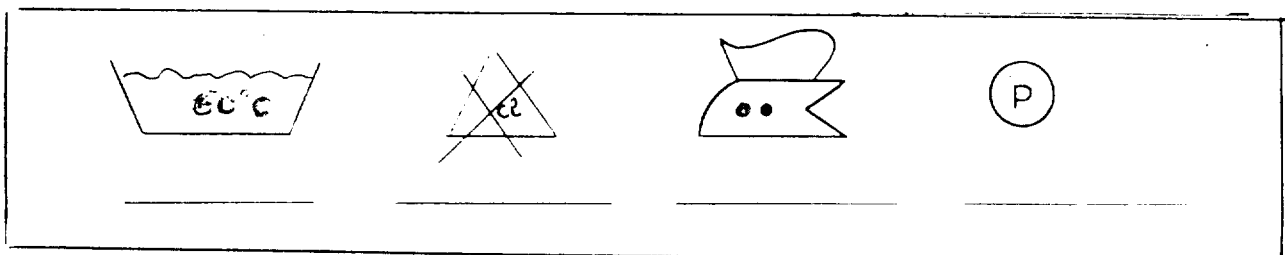

SUJET N°10

- Réaliser le séchage d'un lot de linge essoré.
- Repasser une veste et un pantalon de cuisinier (faire un pli au pantalon).
- Remettre en état une blouse dont un bouton a été arraché et un autre décousu.

1°) Réparer l'accroc.

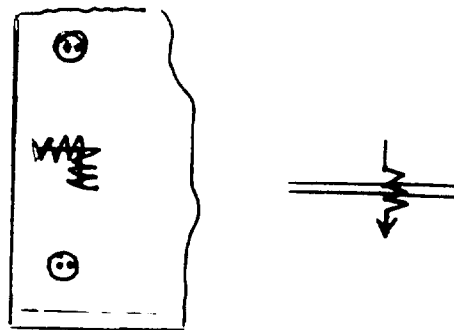

2°) Coudre les boutons.

Question orale : Citer d'autres moyens pour réparer un accroc sur une blouse ou un vêtement.

EMPLOYE TECHNIQUE DE COLLECTIVITE	Code 50 334 05	Durée : 1 h 30	SESSION 2001
EPREUVE : ENTRETIEN DU LINGE ET DES VETEMENTS	SUJET 10	Coef. : 1,5	Page : 1/1

SUJET N°11

- Trier un lot de linge sale et assurer la mise en service du lave-linge.
- Repasser et plier 6 torchons.
- Confectionner un torchon avec la pose d'une attache (ci-dessous).

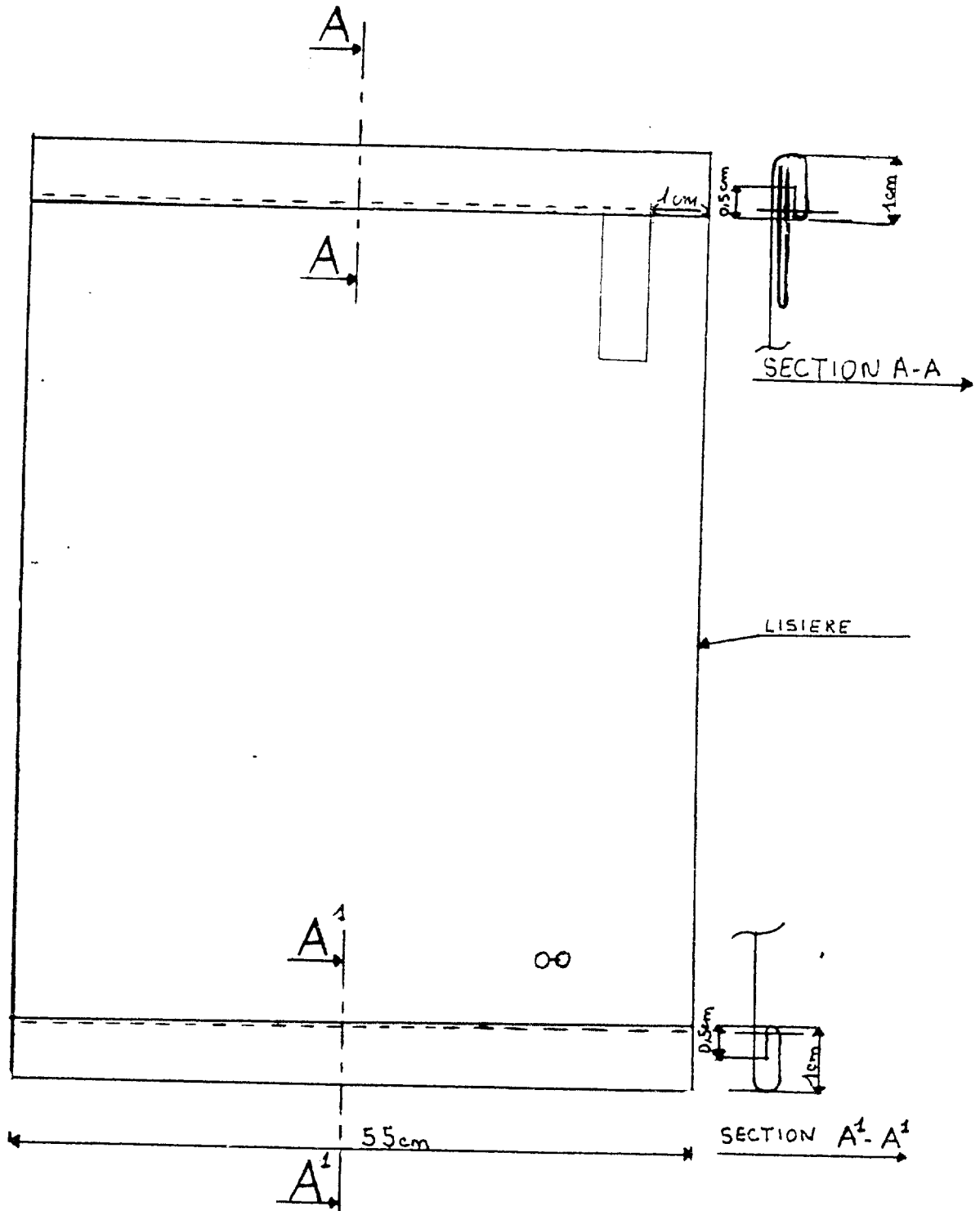

Question orale : Quelles sont les règles d'hygiène à respecter lors d'un tri du linge sale ?

EMPLOYE TECHNIQUE DE COLLECTIVITÉ	Code 50 334 05	Durée : 1 h 30	SESSION 2001
EPREUVE : ENTRETIEN DU LINGE ET DES VETEMENTS	SUJET 11	Coef. : 1,5	Page : 1/1

SUJET N°12

- Repasser au fer et plier : – 10 torchons,
– 2 tabliers à bavettes.
- Recoudre à la machine un ourlet sur un torchon.
- Laver en machine un lot de tenues de cuisine en coton blanc.

Question orale : – Indiquer la nature du textile utilisé pour un torchon.
– Compléter le code d'entretien pour des torchons blancs.

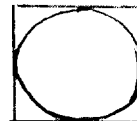
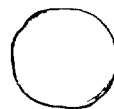

SUJET N°13

- Recoudre l'ourlet d'un pantalon de cuisine.
- Repasser et plier selon la collectivité, 2 taies d'oreiller et 5 torchons.
- Sécher un lot de serviettes éponge et les plier.

Question orale : – Citer la nature du textile utilisé pour les pantalons de cuisinier.
– Indiquer les propriétés de ce textile.

EMPLOYE TECHNIQUE DE COLLECTIVITÉ	Code 50 334 05	Durée : 1 h 30	SESSION 2001
EPREUVE : ENTRETIEN DU LINGE ET DES VETEMENTS	SUJET 13	Coef. : 1,5	Page : 1/1

SUJET N°14

- Trier un lot de linge. Assurer le lavage d'une partie de ce lot.
- Repasser une chemise d'homme et 2 blouses, les présenter sur cintre.
- Réparer une blouse au niveau de la poche.
 - a) Appliquer une pièce thermocollante sur le trou.
 - b) Repiquer la poche.

Question orale : Quelles sont les différentes techniques pour supprimer le trou ?

EMPLOYE TECHNIQUE DE COLLECTIVITÉ	Code 50 334 05	Durée : 1 h 30	SESSION 2001
EPREUVE : ENTRETIEN DU LINGE ET DES VETEMENTS	SUJET 14	Coef. : 1,5	Page : 1/1

SUJET N°15

- Trier un lot de linge et mettre en service le lave-linge.
- Repasser et plier 2 blouses et 2 pantalons.
- Détacher une blouse (coton et polyester) blanc ayant reçu de la sauce tomate.

Question orale : Justifier la technique et le choix du produit de détachage pour éliminer cette tache.

EMPLOYE TECHNIQUE DE COLLECTIVITÉ	Code 50 334 05	Durée : 1 h 30	SESSION 2001
EPREUVE : ENTRETIEN DU LINGE ET DES VETEMENTS	SUJET 15	Coef. : 1,5	Page : 1/1

SUJET N°16

- Sortir le linge en fin de cycle de lavage et sécher en sèche-linge.
- Assurer la mise en service de la machine à laver pour un lot de linge blanc.
- Repasser et plier une tenue complète de cuisinier : (veste, pantalon, tablier) et une chemise d'homme.
- Recoudre deux boutons manquants à une blouse.

Question orale : Expliquer le circuit du linge.

EMPLOYE TECHNIQUE DE COLLECTIVITÉ	Code 50 334 05	Durée : 1 h 30	SESSION 2001
EPREUVE : ENTRETIEN DU LINGE ET DES VETEMENTS	SUJET 16	Coef. : 1,5	Page : 1/1

SUJET N°17

- Sortir un lot de linge du lave-linge.
- Réaliser le séchage de ce lot de linge.
- Recoudre un ourlet de tablier de cuisine.
- Repasser 12 torchons à la calandre, les plier.

Question orale : Quelles sont les conditions de sécurité à respecter pour l'utilisation de la calandre ?

EMPLOYE TECHNIQUE DE COLLECTIVITE	Code 50 334 05	Durée : 1 h 30	SESSION 2001
EPREUVE : ENTRETIEN DU LINGE ET DES VETEMENTS	SUJET 17	Coef. : 1,5	Page : 1/1

SUJET N°18

- Trier un lot de linge sale. Assurer la mise en service d'une machine à laver.
- Repasser et plier 2 taies d'oreiller, 1pyjama d'homme.
- Retirer un chewing-gum collé au fond de la poche d'une blouse.

Question orale : Quelles sont les techniques employées pour effectuer un détachage ?

EMPLOYE TECHNIQUE DE COLLECTIVITÉ	Code 50 334 05	Durée : 1 h 30	SESSION 2001
EPREUVE : ENTRETIEN DU LINGE ET DES VETEMENTS	SUJET 18	Coef. : 1,5	Page : 1/1

SUJET N°19

- Frauder, repasser et plier 4 torchons et un pyjama d'homme.
- Recoudre la couture décousue sur le côté d'une blouse.
Remplacer deux boutons manquants.
- Réaliser le séchage d'un lot de linge.

Question orale : Quelles sont les conditions de sécurité à respecter dans une lingerie ?

EMPLOYE TECHNIQUE DE COLLECTIVITÉ	Code 50 334 05	Durée : 1 h 30	SESSION 2001
EPREUVE : ENTRETIEN DU LINGE ET DES VETEMENTS	SUJET 19	Coef. : 1,5	Page : 1/1

SUJET N°20

- Trier un lot de linge sale.
- Assurer le lavage en machine du linge supportant un lavage à 60°C.
- Repasser et plier 2 tabliers de cuisine.
- Recoudre à la machine l'ourlet d'une blouse et recoudre un fond de poche de pantalon.

Question orale : Quelles sont les règles d'hygiène à respecter lors du tri du linge ?

EMPLOYE TECHNIQUE DE COLLECTIVITE	Code 50 334 05	Durée : 1 h 30	SESSION 2001
EPREUVE : ENTRETIEN DU LINGE ET DES VETEMENTS	SUJET 20	Coef. : 1,5	Page : 1/1

SUJET N°21

- Trier un lot de linge et assurer la mise en service du lave-linge pour le linge couleur.
- Repasser à la calandre et plier :
 - 12 serviettes,
 - 2 nappes.
- Réparer une taie d'oreiller décousue sur un côté.

Question orale : Quelles sont les précautions que vous devez prendre avant de procéder au lavage du linge en machine ?

EMPLOYE TECHNIQUE DE COLLECTIVITÉ	Code 50 334 05	Durée : 1 h 30	SESSION 2001
EPREUVE : ENTRETIEN DU LINGE ET DES VETEMENTS	SUJET 21	Coef. : 1,5	Page : 1/1

SUJET N°22

- Sortir du sèche-linge et plier un lot de 6 serviettes éponge.
- Repasser à la calandre et plier 2 nappes et 12 serviettes de table.
- Marquer un torchon et un tablier de cuisine avec les étiquettes textiles proposées.

Question orale : Quels types d'informations figurent sur cette étiquette ?

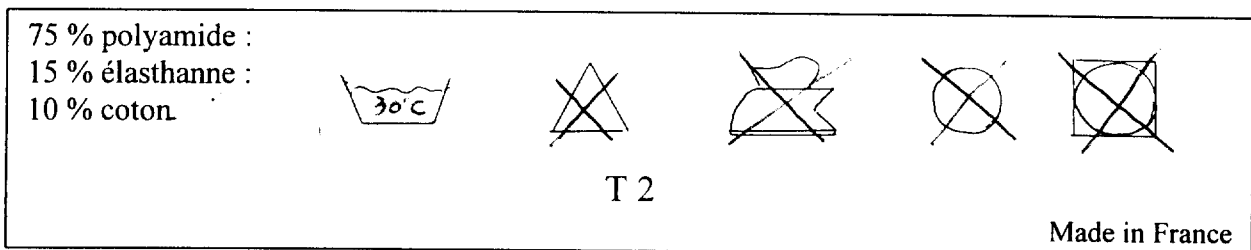

EMPLOYE TECHNIQUE DE COLLECTIVITE	Code 50 334 05	Durée : 1 h 30	SESSION 2001
EPREUVE : ENTRETIEN DU LINGE ET DES VETEMENTS	SUJET 22	Coef. : 1,5	Page : 1/1

SUJET N°23

- Retirer une tache de bougie sur une nappe.
- Réaliser le marquage d'une blouse à l'aide d'une bande thermocollante ou d'une bande tissée.
- Repasser et plier une blouse en coton, une chemise de nuit et un tablier de service de table.

Question orale : Quels sont les règles générales de sécurité à appliquer pour effectuer un détachage ?

EMPLOYE TECHNIQUE DE COLLECTIVITÉ	Code 50 334 05	Durée : 1 h 30	SESSION 2001
EPREUVE : ENTRETIEN DU LINGE ET DES VETEMENTS	SUJET 23	Coef. : 1,5	Page : 1/1

SUJET N°24

- Repassage et pliage de 6 torchons.
- Rangement d'un stock de linge (linge de table, vêtements professionnels).
- Confectionner une serviette de table pour une maison de retraite (voir fiche ci-contre).

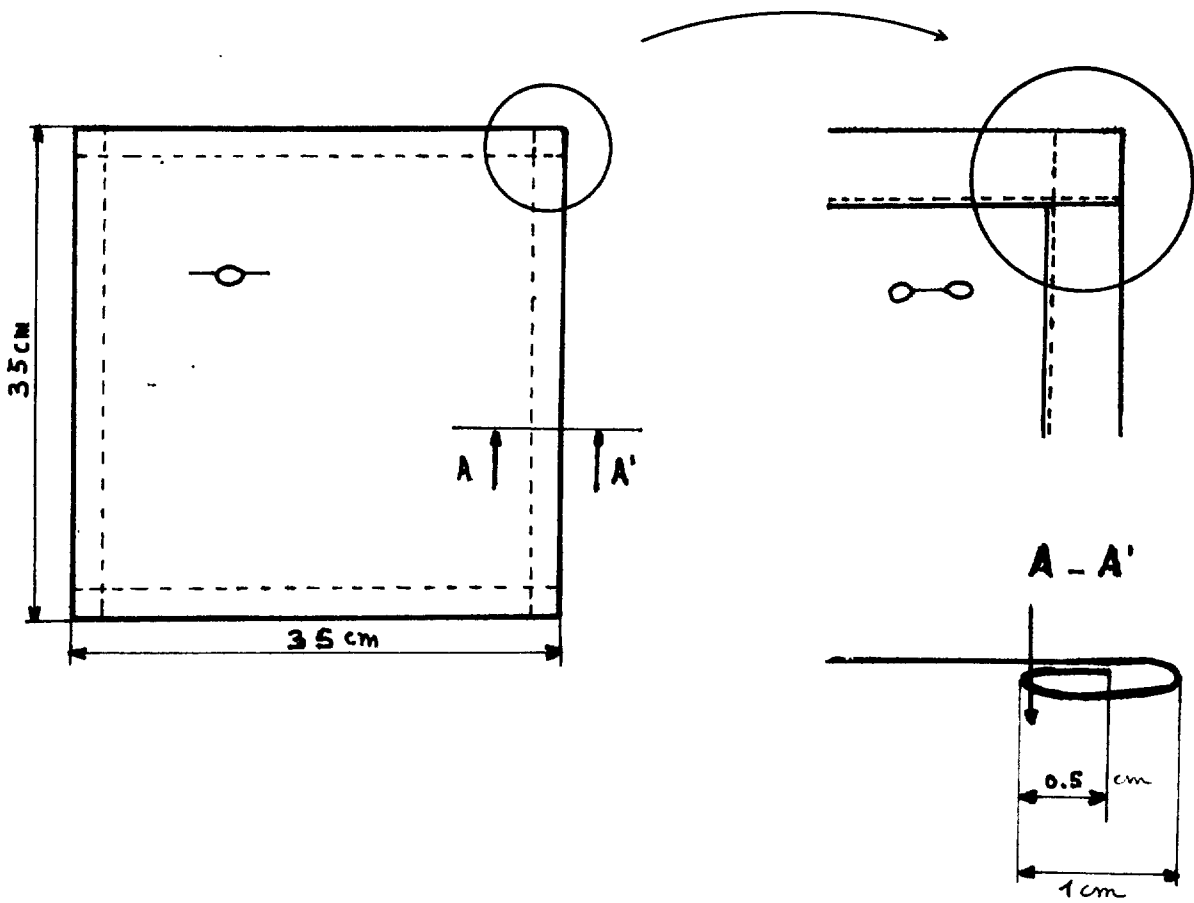

Question orale : Donner la signification des symboles ci-dessous :



EMPLOYE TECHNIQUE DE COLLECTIVITE	Code 50 334 05	Durée : 1 h 30	SESSION 2001
EPREUVE : ENTRETIEN DU LINGE ET DES VETEMENTS	SUJET 24	Coef. : 1,5	Page : 1/1

EPREUVE ENTRETIEN DES LOCAUX

SUJET N° 1

- Assurer l'entretien journalier d'un escalier et d'un palier, avec lavage manuel du sol.

QUESTION ORALE

- Justifier votre organisation.
- Citer les risques liés à cet entretien.
- Indiquer les moyens de prévention.

SUJET N° 1 / CAP EMPLOYE TECHNIQUE DE COLLECTIVITES	Code 50 33 405	SESSION 2001
EPREUVE : ENTRETIEN DES LOCAUX	Durée : 1h30	Coef. : 1,5
		Page : 1/1

EPREUVE ENTRETIEN DES LOCAUX

SUJET N° 2

- Effectuer l'entretien, par la méthode spray, d'un couloir.

QUESTION ORALE

- Justifier votre organisation.
- Indiquer l'intérêt d'une méthode spray.

SUJET N° 2 / CAP EMPLOYE TECHNIQUE DE COLLECTIVITES	Code 50 33 405	SESSION 2001
EPREUVE : ENTRETIEN DES LOCAUX	Durée : 1h30	Coef. : 1,5
		Page : 1/1

EPREUVE ENTRETIEN DES LOCAUX

SUJET N° 3

- Assurer l'entretien journalier d'une salle de classe, avec lavage manuel du sol.
- Assurer l'entretien complet de 2 tables et 4 chaises.

QUESTION ORALE

- Justifier le choix du lavage manuel.
- Expliquer l'action d'un détergent.

SUJET N° 3 / CAP EMPLOYE TECHNIQUE DE COLLECTIVITES	Code 50 33 405	SESSION 2001
EPREUVE : ENTRETIEN DES LOCAUX	Durée : 1h30	Coef. : 1,5
		Page : 1/1

EPREUVE ENTRETIEN DES LOCAUX

SUJET N° 4

- Assurer l'entretien du sol et des équipements d'un bureau administratif.

QUESTION ORALE

- Justifier votre organisation.
- Citer les matériels pouvant être utilisés pour l'entretien des revêtements textiles.

SUJET N° 4 / CAP EMPLOYE TECHNIQUE DE COLLECTIVITES	Code 50 33 405	SESSION 2001
EPREUVE : ENTRETIEN DES LOCAUX	Durée : 1h30	Coef. : 1,5
		Page : 1/1

EPREUVE ENTRETIEN DES LOCAUX

SUJET N° 5

- Assurer l'entretien de 6 brocs en acier inoxydable, l'entretien complet de la plonge et de l'environnement immédiat.

QUESTION ORALE

- Justifier votre organisation.
- Donner 2 raisons de l'emploi de l'acier inoxydable pour les équipements en cuisine collective.

SUJET N° 5 / CAP EMPLOYE TECHNIQUE DE COLLECTIVITES	Code 50 33 405	SESSION 2001
EPREUVE : ENTRETIEN DES LOCAUX	Durée : 1h30	Page : 1/1

EPREUVE ENTRETIEN DES LOCAUX

SUJET N° 6

- Assurer l'entretien journalier d'un secteur sanitaire comprenant 3 WC et les lavabos.

QUESTION ORALE

- Justifier votre organisation.
- Expliquer l'action d'un détergent désinfectant.

SUJET N° 6 / CAP EMPLOYE TECHNIQUE DE COLLECTIVITES	Code 50 33 405	SESSION 2001
EPREUVE : ENTRETIEN DES LOCAUX	Durée : 1h30	Coef. : 1,5
		Page : 1/1

EPREUVE ENTRETIEN DES LOCAUX

SUJET N° 7

- Assurer la remise en état d'une salle de réunion (mobilier et sol).

QUESTION ORALE

- Justifier votre organisation.
- Justifier le choix du produit.
- Indiquer son PH.

SUJET N° 7 / CAP EMPLOYE TECHNIQUE DE COLLECTIVITES	Code 50 33 405	SESSION 2001
EPREUVE : ENTRETIEN DES LOCAUX	Durée : 1h30	Coef. : 1,5
		Page : 1/1

EPREUVE ENTRETIEN DES LOCAUX

SUJET N° 8

- Remettre en état la banque de distribution des entrées froides après le service.

QUESTION ORALE

- Justifier votre organisation.
- Indiquer l'action d'un détergent désinfectant.

SUJET N° 8 / CAP EMPLOYE TECHNIQUE DE COLLECTIVITES	Code 50 33 405	SESSION 2001
EPREUVE : ENTRETIEN DES LOCAUX	Durée : 1h30	Page : 1/1

EPREUVE ENTRETIEN DES LOCAUX

SUJET N° 9

- Assurer l'entretien et le rangement des rayonnages d'une réserve (produits d'entretien ou produits alimentaires).

QUESTION ORALE

- Justifier votre organisation.
- Justifier le choix des produits.

SUJET N° 9 / CAP EMPLOYE TECHNIQUE DE COLLECTIVITES	Code 50 33 405	SESSION 2001
EPREUVE : ENTRETIEN DES LOCAUX	Durée : 1h30	Page : 1/1

EPREUVE ENTRETIEN DES LOCAUX

SUJET N° 10

- Assurer l'entretien complet d'une porte et le lavage manuel d'un couloir.

QUESTION ORALE

- Justifier votre organisation.
- Citer d'autres techniques de lavage de sol.

SUJET N° 10 / CAP EMPLOYE TECHNIQUE DE COLLECTIVITES	Code 50 33 405	SESSION 2001
EPREUVE : ENTRETIEN DES LOCAUX	Durée : 1h30	Page : 1/1

EPREUVE ENTRETIEN DES LOCAUX

SUJET N° 11

- Assurer l'entretien d'un four de collectivité et de la zone de sol correspondante.

QUESTION ORALE

- Justifier l'organisation du travail.
- Justifier l'emploi d'un dégraissant pour l'entretien du four.
- Justifier les précautions d'emploi de ce produit.

SUJET N° 11 / CAP EMPLOYE TECHNIQUE DE COLLECTIVITES	Code 50 33 405	SESSION 2001
EPREUVE : ENTRETIEN DES LOCAUX	Durée : 1h30	Page : 1/1

EPREUVE ENTRETIEN DES LOCAUX

SUJET N° 12

- Assurer l'entretien d'un vaisselier et remettre en place la vaisselle.

QUESTION ORALE

- Justifier votre organisation.
- Indiquer les risques liés à la manipulation des objets lourds.
- Indiquer les moyens de prévention.

SUJET N° 12 / CAP EMPLOYE TECHNIQUE DE COLLECTIVITES	Code 50 33 405	SESSION 2001
EPREUVE : ENTRETIEN DES LOCAUX	Durée : 1h30	Page : 1/1

EPREUVE ENTRETIEN DES LOCAUX

SUJET N° 13

- Assurer l'entretien d'un bloc sanitaire comprenant un lavabo, un WC, porte et sol.

QUESTION ORALE

- Citer et justifier les précautions à prendre lors de l'entretien des sanitaires.
- Indiquer la fonction des produits que vous avez utilisés.

SUJET N° 13 / CAP EMPLOYE TECHNIQUE DE COLLECTIVITES	Code 50 33 405	SESSION 2001
EPREUVE : ENTRETIEN DES LOCAUX	Durée : 1h30	Coef. : 1,5
		Page : 1/1

EPREUVE ENTRETIEN DES LOCAUX

SUJET N° 14

- Assurer l'entretien des vitres et encadrements dans une salle de restaurant.

QUESTION ORALE

- Justifier votre organisation.
- Justifier la méthode que vous avez mise en oeuvre.

SUJET N° 14 / CAP EMPLOYE TECHNIQUE DE COLLECTIVITES	Code 50 33 405	SESSION 2001
EPREUVE : ENTRETIEN DES LOCAUX	Durée : 1h30	Page : 1/1

EPREUVE ENTRETIEN DES LOCAUX

SUJET N° 15

- Effectuer la remise en ordre et en état d'une partie de la salle de restaurant après la distribution (6 tables et 24 chaises, sol).

QUESTION ORALE

- Justifier votre organisation.
- Justifier le choix des produits utilisés.

SUJET N° 15 / CAP EMPLOYE TECHNIQUE DE COLLECTIVITES	Code 50 33 405	SESSION 2001
EPREUVE : ENTRETIEN DES LOCAUX	Durée : 1h30	Page : 1/1

EPREUVE ENTRETIEN DES LOCAUX

SUJET N° 16

- Assurer l'entretien de 4 vitres hautes d'un couloir.
- Assurer la propreté de la zone après les travaux.

QUESTION ORALE

- Justifier le choix du matériel.
- Justifier la méthode que vous avez mise en œuvre.

SUJET N° 16 / CAP EMPLOYE TECHNIQUE DE COLLECTIVITES	Code 50 33 405	SESSION 2001
EPREUVE : ENTRETIEN DES LOCAUX	Durée : 1h30	Page : 1/1

EPREUVE ENTRETIEN DES LOCAUX

SUJET N° 17

- Assurer l'entretien complet d'une armoire froide positive ou d'un réfrigérateur dégivré. Remettre l'appareil en fonction.

QUESTION ORALE

- Justifier votre organisation.
- Citer les mesures de prévention des risques mises en œuvre (sécurité, ergonomie)

SUJET N° 17 / CAP EMPLOYE TECHNIQUE DE COLLECTIVITES	Code 50 33 405	SESSION 2001
EPREUVE : ENTRETIEN DES LOCAUX	Durée : 1h30	Coef. : 1,5
		Page : 1/1

EPREUVE ENTRETIEN DES LOCAUX

SUJET N° 18

- Assurer la désinfection d'une échelle à pâtisserie (maximum 10 grilles) et d'un chariot de service.
- Assurer la remise en état du poste de travail.

QUESTION ORALE

- Justifier la désinfection de ce matériel.
- Expliquer l'organisation mise en oeuvre.

SUJET N° 18 / CAP EMPLOYE TECHNIQUE DE COLLECTIVITES		Code 50 33 405	SESSION 2001
EPREUVE : ENTRETIEN DES LOCAUX	Durée : 1h30	Coef. : 1,5	Page : 1/1

EPREUVE ENTRETIEN DES LOCAUX

SUJET N° 19

- Eliminer les traces et taches éventuelles sur les portes et interrupteurs.
- Réaliser le lustrage d'un couloir (environ 20 m²).

QUESTION ORALE

- Justifier le choix du disque.
- Citer trois opérations de nettoyage réalisables avec une monobrosse.

SUJET N° 19 / CAP EMPLOYE TECHNIQUE DE COLLECTIVITES	Code 50 33 405	SESSION 2001
EPREUVE : ENTRETIEN DES LOCAUX	Durée : 1h30	Page : 1/1

EPREUVE ENTRETIEN DES LOCAUX

SUJET N° 20

- Assurer la désinfection d'un plan de travail en acier inoxydable, du lave-mains d'une cuisine de collectivité et le lavage de la zone sol correspondante.
- Assurer l'approvisionnement en savon bactéricide et essuie main jetable.

QUESTION ORALE

- Justifier l'organisation suivie.
- Expliquer l'intérêt de la désinfection des plans de travail et du lave mains.

SUJET N° 20 / CAP EMPLOYE TECHNIQUE DE COLLECTIVITES	Code 50 33 405	SESSION 2001
EPREUVE : ENTRETIEN DES LOCAUX	Durée : 1h30	Page : 1/1

EPREUVE ENTRETIEN DES LOCAUX

SUJET N° 21

Réaliser la remise en ordre et en état d'une salle de restaurant (mobilier et sol correspondant).

QUESTION ORALE

- Justifier votre organisation.
- Indiquer les risques liés à la manipulation et à l'entretien des chaises.
- Indiquer les moyens de prévention.

SUJET N° 21 / CAP EMPLOYE TECHNIQUE DE COLLECTIVITES	Code 50 33 405	SESSION 2001
EPREUVE : ENTRETIEN DES LOCAUX	Durée : 1h30	Page : 1/1

EPREUVE ENTRETIEN DES LOCAUX

SUJET N° 22

- Assurer l'entretien du sol et des équipements d'un bureau administratif.

QUESTION ORALE

- Expliquer l'intérêt du balayage humide.
- Justifier votre organisation.

SUJET N° 22 / CAP EMPLOYE TECHNIQUE DE COLLECTIVITES	Code 50 33 405	SESSION 2001
EPREUVE : ENTRETIEN DES LOCAUX	Durée : 1h30	Coef. : 1,5
		Page : 1/1

EPREUVE ENTRETIEN DES LOCAUX

SUJET N° 23

- Assurer le lavage mécanisé d'un sol en un grès cérame (travail par 2).

QUESTION ORALE

- Justifier votre organisation.

Monobrosse → Candidat 1

- Indiquer les précautions à prendre pour utiliser la monobrosse en toute sécurité.

Aspirateur à eau → Candidat 2

- Indiquer le rôle du flotteur dans un aspirateur à eau.

Note aux jurys : chaque candidat utilise en alternance la monobrosse et l'aspirateur à eau.

SUJET N° 23 / CAP EMPLOYE TECHNIQUE DE COLLECTIVITES	Code 50 33 405	SESSION 2001
EPREUVE : ENTRETIEN DES LOCAUX	Durée : 1h30	Page : 1/1
	Coef. : 1,5	

EPREUVE ENTRETIEN DES LOCAUX

SUJET N° 24

- Assurer l'entretien des équipements et du sol de l'infirmierie (lit fait et non occupé).

QUESTION ORALE

- Justifier la tenue professionnelle pour la réalisation des travaux.
- Indiquer l'action d'un détergent désinfectant.

SUJET N° 24 / CAP EMPLOYE TECHNIQUE DE COLLECTIVITES	Code 50 33 405	SESSION 2001
EPREUVE : ENTRETIEN DES LOCAUX	Durée : 1h30	Coef. : 1,5
		Page : 1/1