

BTS ART CERAMIQUE

CALCULATRICE AUTORISÉE

THEME : EPI DE FAÎTAGE

L'**épi de faîtage** repose, à cheval, sur l'arête du toit afin de lui assurer une **parfaite étanchéité** en son sommet.

L'épi de faîtage, avait donc, à l'**origine** un rôle uniquement **utilitaire** : une marmite était, par exemple, placée renversée ou simplement posée sur ses pieds.

Au **cours du temps**, l'épi de faîtage a pris une **valeur symbolique** : cosmique ou religieuse.

Et **progressivement**, il est devenu un **ornement** : girouette, ou figurations diverses (oiseaux, métiers, etc.).

A la suite des doléances de l'architecte des bâtiments de France, la POTERIE DE CAEN commande à des **plasticiens** d'actualiser la collection des **épis de faîtage** dans le cadre de la rénovation des toitures de la Basse Normandie.

Il vous est demandé de **concevoir un épi de faîtage**.

CONTRAINTES FORMELLES

- Formes emboîtables ou monobloc
- Hauteur d'encombrement : maximum 100 centimètres
- Diamètre de l'emboîtement (pour la mise en place de l'épi de faîtage) : 25 centimètres
- Stabilité
- Surfaces : possibilités d'être agrémentées par des reliefs, des gravures ou ajourées.

CONTRAINTES TECHNIQUES

- Série limitée à 300 exemplaires
- Matériau : grès de Noron la Poterie
coloration brune
retrait 8 %
- Processus de fabrication
estampage
coulage
- Mono cuisson : température 1 150°C
- Atmosphère
oxydante
ou réductrice
- Coloration :
engobe
ou émail de grand feu

BTS ART CÉRAMIQUE		
Session 2002	Sous-épreuve : Projet – recherche et développement	Coefficient 9
Code : ARE4PRO	Durée : 48h20	Unité U4.1
		Page 1/7

- Collage des éléments par :
mortier
ou ciment colle
- Maintenance des différentes pièces de l'épi par une tige en inox les traversant de part en part y compris le socle.

On vous demande :

A. RECHERCHE Durée : 8 heures Coefficient 2

- 1) **Analyse écrite** du contexte de l'élément architectural
 - de la fonction
 - et de la symbolique
 - (1 planche, format A2)
- 2) **Série de croquis** dégagant le caractère propre de l'épi de faitage dans son contexte ainsi que des propositions colorées
(2 planches, format A2)

Nota : les esquisses seront tamponnées par les surveillants à la fin de la première journée.

B . DÉVELOPPEMENT Durée : 40 heures Coefficient : 5

- 1) **Mettre au point le choix définitif** à l'échelle 1/2
(1 planche, format A2)
- 2) **Réaliser une maquette** à l'échelle 1/2 permettant d'apprécier les qualités
 - plastiques
 - et fonctionnelles de l'épi de faitage
 - (matériau au choix : plâtre, terre à modelage ...)
- 3) **Etablir un dessin technique pour la fabrication** des modèles en plâtre à l'échelle 1/2 avec
 - coupes
 - élévations
 - cotes précises
 - (2 planches, format A2)
 - (lavis technique ou calque)
- 4) **Présenter une mise en situation colorée** de la pièce architecturale en montrant plus particulièrement les qualités de
 - matière
 - texture
 - et couleur
 - (1 planche, format A2)

C. PRÉSENTATION ET DISCUSSION DU PROJET Durée : 20 minutes Coefficient :2

Critères d'évaluation :

A. Recherche :

- Qualité de l'analyse de la problématique :
- pertinence de l'analyse fonctionnelle
- variétés des solutions envisagées (formes, couleurs)
- cohérence du choix définitif.

B. Développement :

- Qualité plastique de la maquette.
- Lisibilité des intentions graphiques.
- Adéquation de l'ambiance colorée retenue en fonction du lieu.

C. Présentation et discussion du projet :

- Qualité de
- l'expression orale
- l'organisation du propos
- Logique de l'argumentation.
- Prise en compte des contraintes techniques.

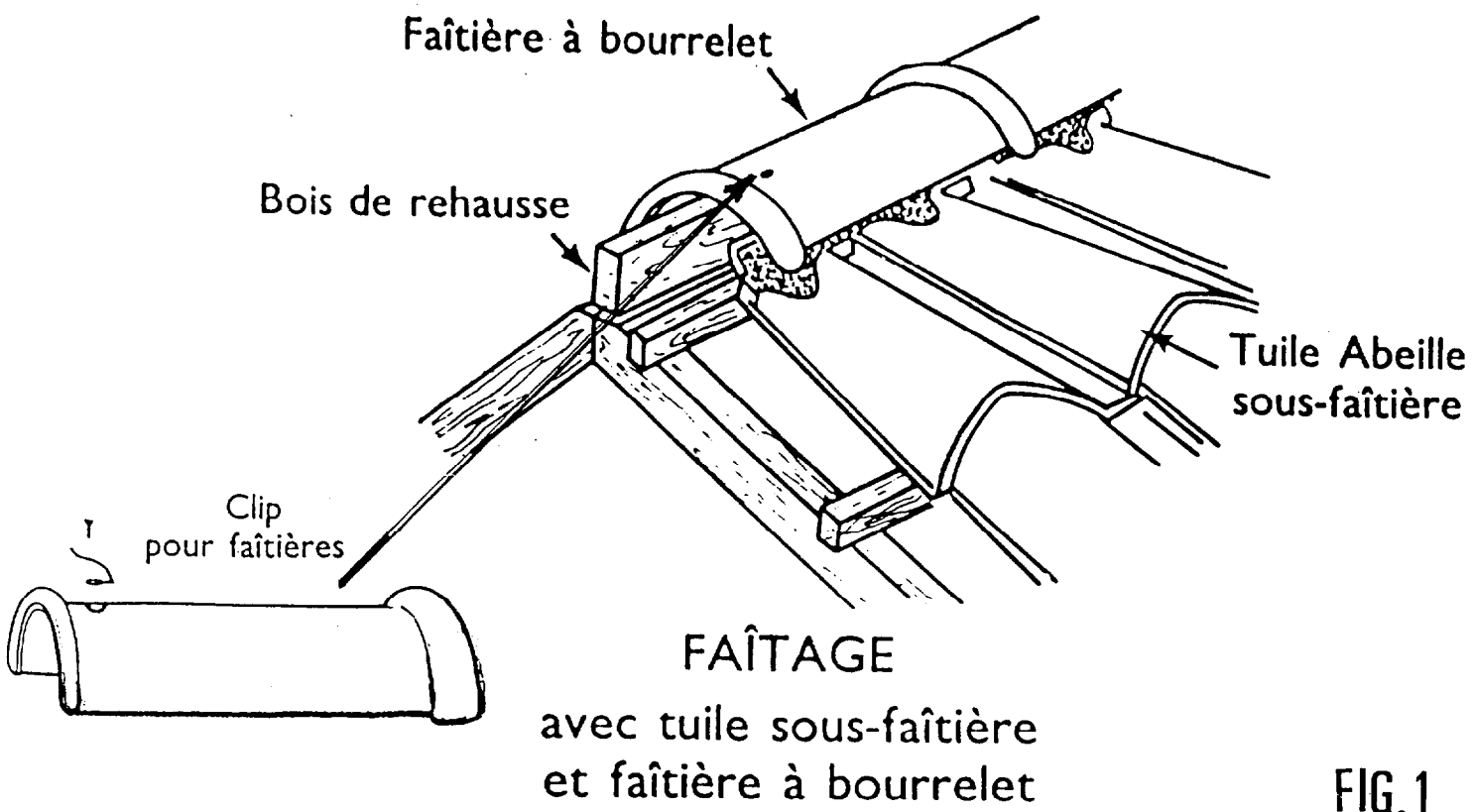

FIG.1

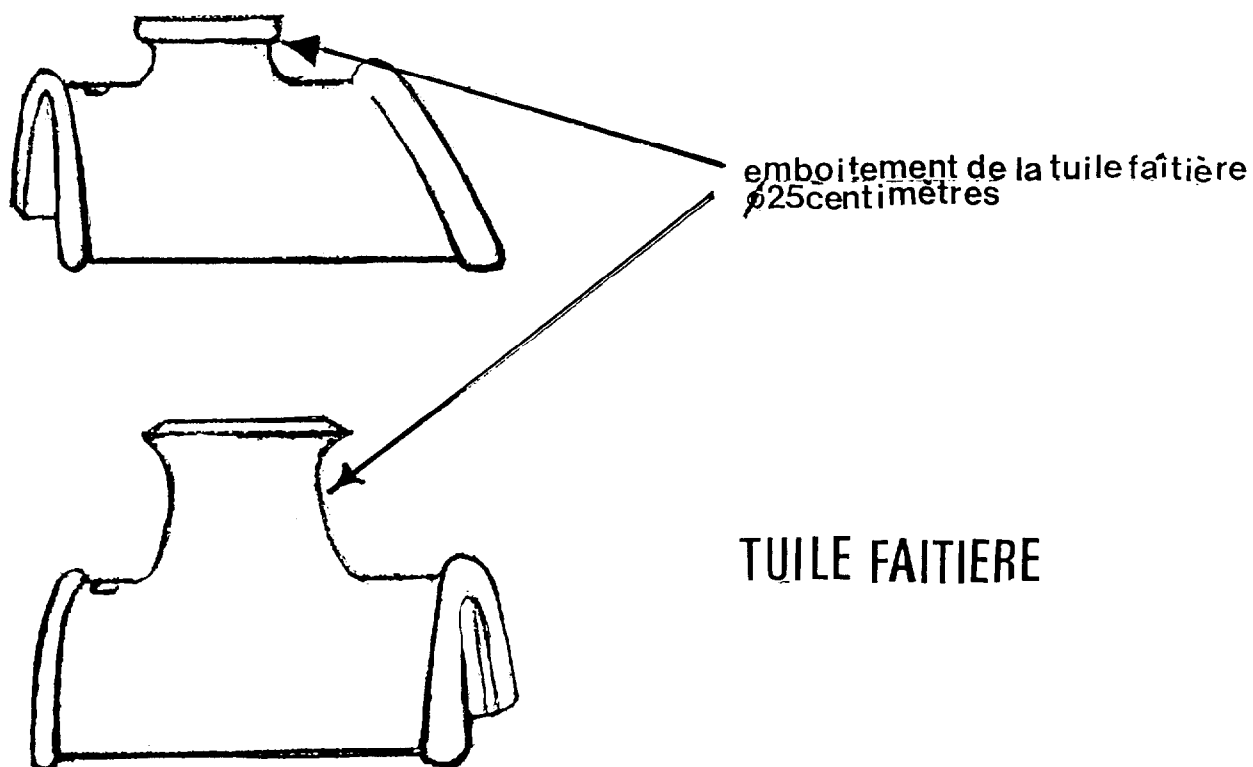

FIG.2