

-SUJET-

Cette épreuve d'une durée de 8 heures, se déroulera sur deux demi-journées non consécutives afin de permettre le raffermissment des pièces réalisées dans la première demi-journée et d'effectuer toutes reprises nécessaires (tournassage, garnissage...) dans le cadre de la deuxième demi-journée.

Toutes les pièces doivent être marquées d'une manière ineffaçable, de la lettre ou du chiffre qui est attribué au début des épreuves.

TOUTE PIECE NON IDENTIFIABLE SERA ELIMINEE

En vous référant aux différents croquis des feuilles 2/3 et 3/3 qui sont aux dimensions d'exécution, vous ébaucherez par tournage :

1°) Epreuve QUANTITE

Une série de VINGT petits bols (croquis n° 2)

2°) Epreuve QUALITE

TROIS verseuses avec couvercle et anse (croquis n° 1)

La pose de l'anse devra être conforme au croquis. Le profil est laissé au choix du candidat. La technique d'exécution du bouton de couvercle conforme au croquis, est libre.

Pour les deux épreuves, vous réaliserez toutes les opérations nécessaires à l'obtention d'un produit conforme et de qualité, permettant son enfournement sans aucune autre retouche.

NOTE : Les candidats sont tenus de rester à l'atelier la demi-journée suivant la première partie des épreuves pour assurer le suivi du raffermissment de leurs pièces. Le nettoyage du matériel, des outils utilisés, la remise en ordre des postes de travail, des équipements collectifs et du recyclage de la pâte seront réalisés au terme de l'épreuve. Ce temps n'est pas à comptabiliser dans la durée de l'épreuve.

GROUPEMENT INTERACADEMIQUE IV		Session 2002	SUJET 1/3
CAP	TOURNAGE EN CERAMIQUE		
EP2 - Mise en oeuvre et réalisation			
Durée: 8h		Coef.: 8	
5022421			

-SUJET-

Croquis n° 2

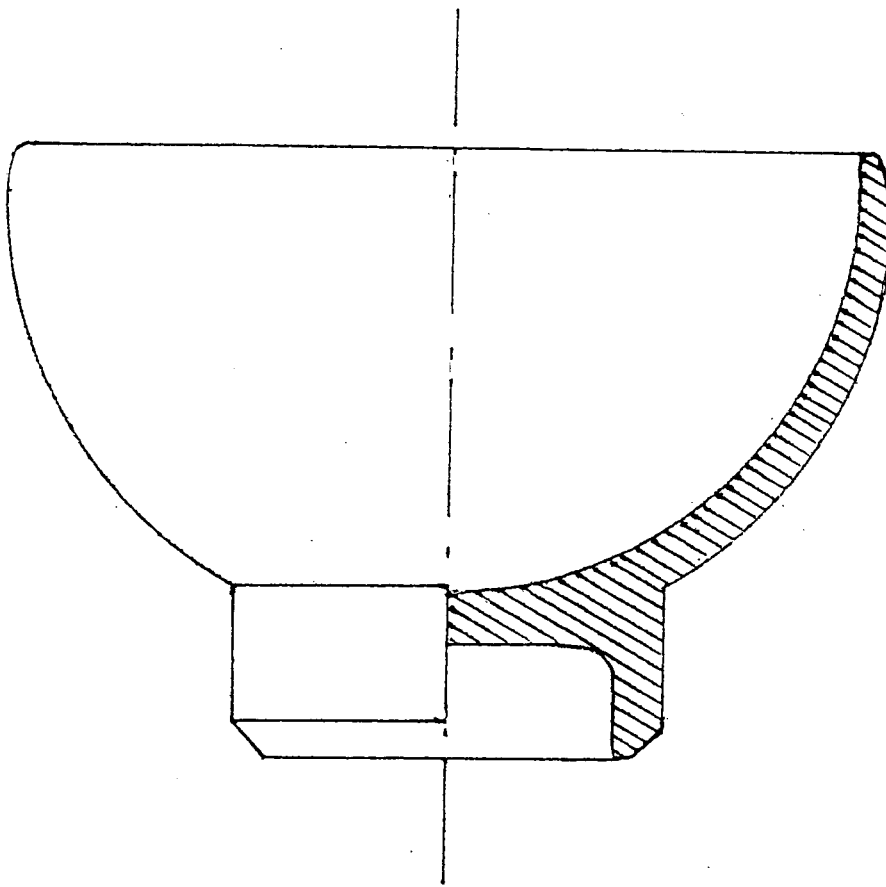

GROUPEMENT INTERACADEMIQUE IV	Session 2002	SUJET 2/3
CAP	TOURNAGE EN CERAMIQUE	
EP2 - Mise en oeuvre et réalisation		
Durée: 8h	Coef.: 8	

5022421

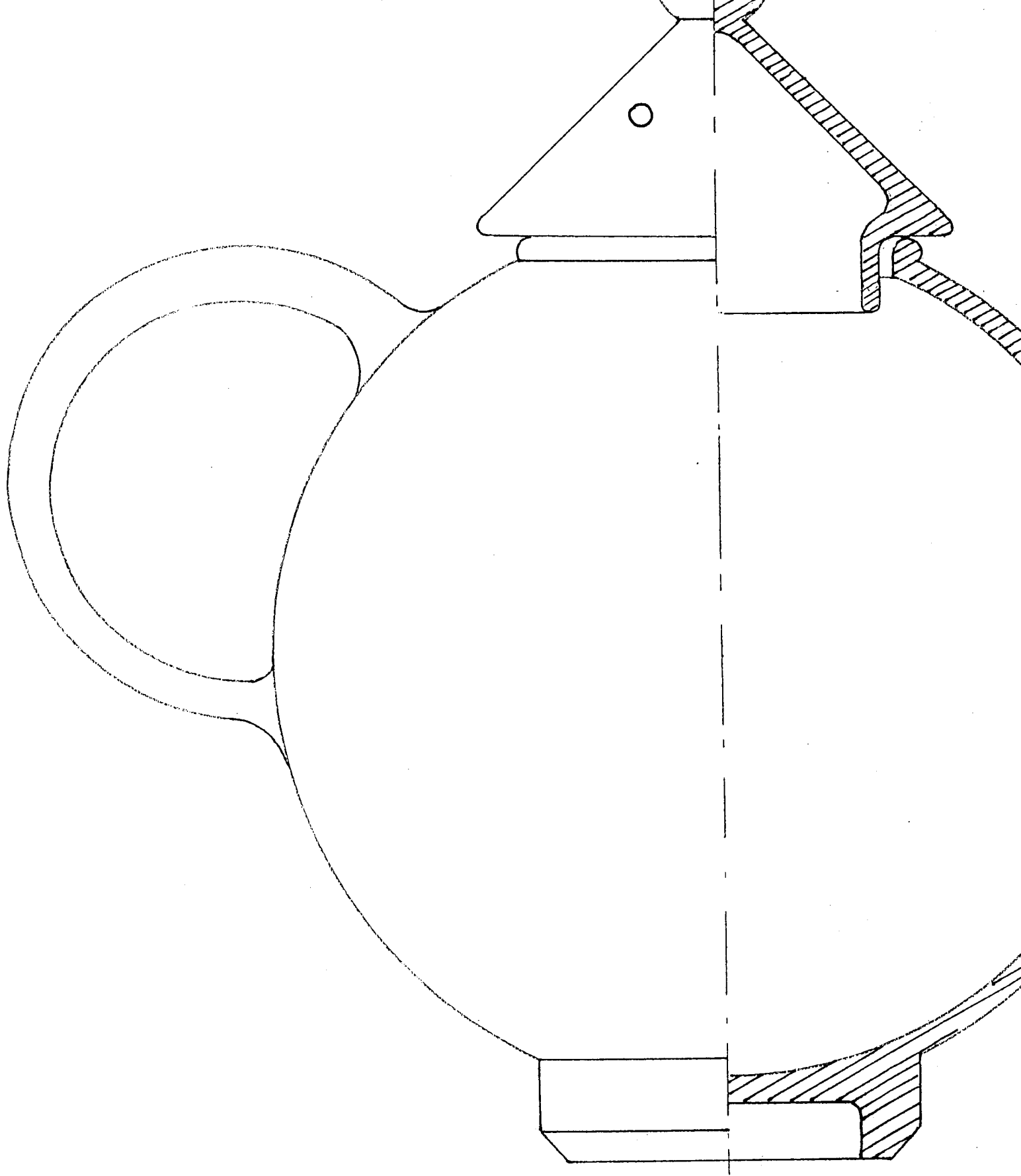

GROUPEMENT INTERACADEMIQUE IV		Session 2002	SUJ
CAP	TOURNAGE EN CERAMIQUE		
EP2 - Mise en oeuvre et réalisation			
Durée: 8h		Coef.: 8	
50			