

46	1	Arbre moteur électrique	
45	2	Joint	
44	1	Couronne	
43	1	Rondelle	
42	1	Noix	
41	1	Rondelle	
40	1	Ressort	
39	1	Bague	
38	1	Rondelle	
37	1	Ressort	
36	1	Contact	
35	1	Axe	
34	1	Fourchette	
33	1	Ecrou frein	
32	2	Borne	Tête rectangulaire 15 x 12
31	2	Ecrou	
30	2	Cosse	
29	2	Ecrou	
28	2	Rondelle	
27	1	Boîtier	
26	1	Ecrou frein	Vissé à fond de filet
25	1	Rondelle	
24	1	Bague guide	
23	1	Rondelle	
22	1	Ressort	
21	1	Ressort	
20-c	1	Support réaldae fourchette	Vissé à fond de taraudage et collé
20-b	1	Support de contact	Vissé et collé
20-a	1	Noyau	
19	1	Butée	Sertie
18	1	Coussinet	
17	1	Enroulement	
16	1	Embout	
15	1	Support d'enroulement	
14	1	Embout	
13	1	Armature	
12	1	Enveloppe	
11	1	Support de fixation	
10	3	Rondelle	
9	3	Vis	
8	1	Joint plat	
7	1	Bouchon	
6	1	Joint plat	
5	1	Lanceur	
4	1	Anneau élastique	
3	1	Coussinet	
2	1	Carter support du moteur électrique	
1	1	Nez du démarreur	
Rep	Nb	Désignation	Observation

BEP MAINTENANCE DE VÉHICULES AUTOMOBILES dominante A

CAP MÉCANICIEN EN MAINTENANCE DE VÉHICULES option A

Véhicules Particuliers

EP1-1

Communication technique

DOSSIER TECHNIQUE

Ces documents sont à rendre en fin d'épreuve

Session 2002		Épreuve EP1 : Communication technique	
		Durée : 1h30 pour EP1 1	Coef : CAP 4, BEP 4
		Page 1 / 2	

Détail à l'échelle 2:1

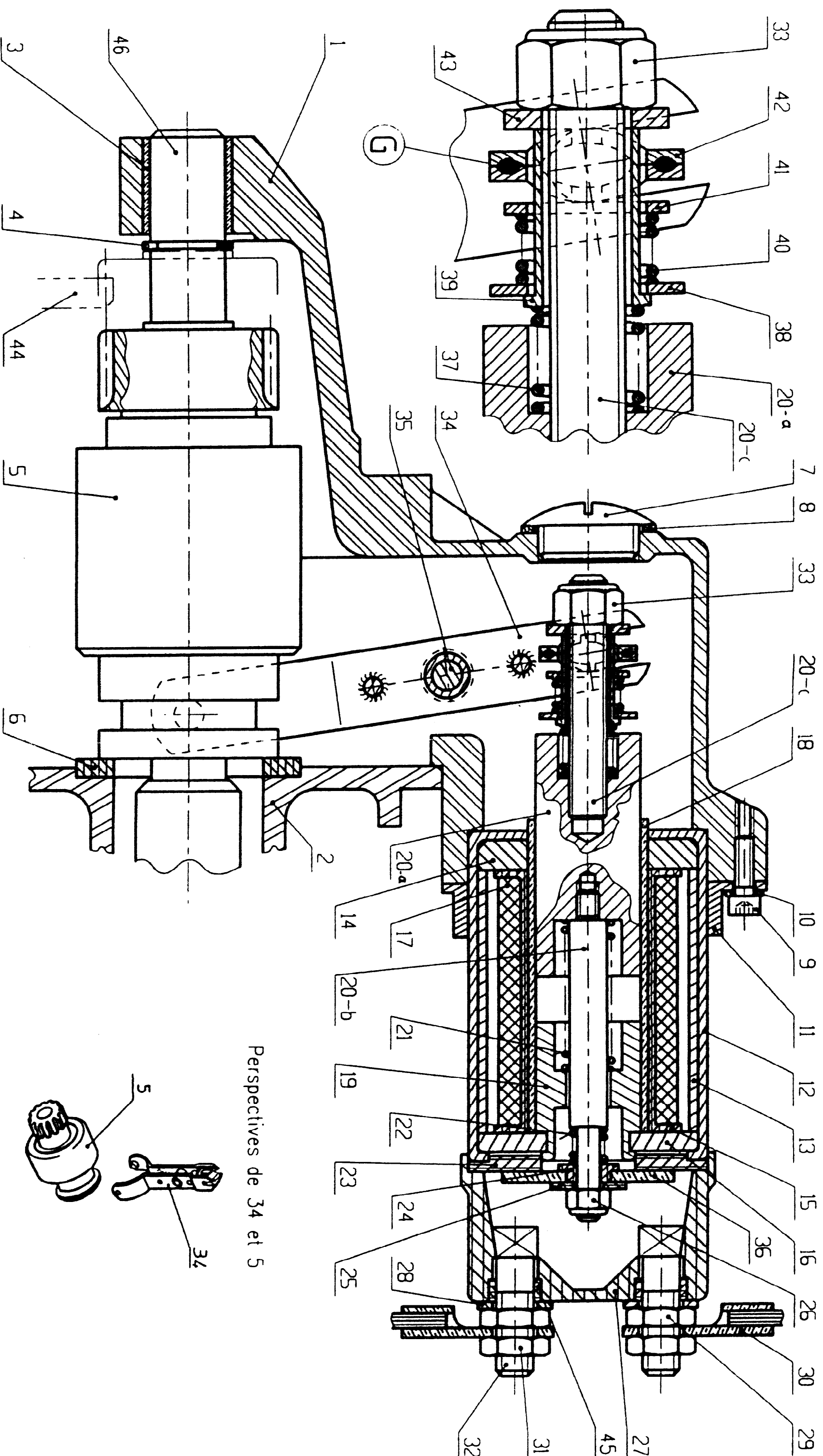

Perspectives de 34 et 5

