

VUE DE FACE ECH: 1/2

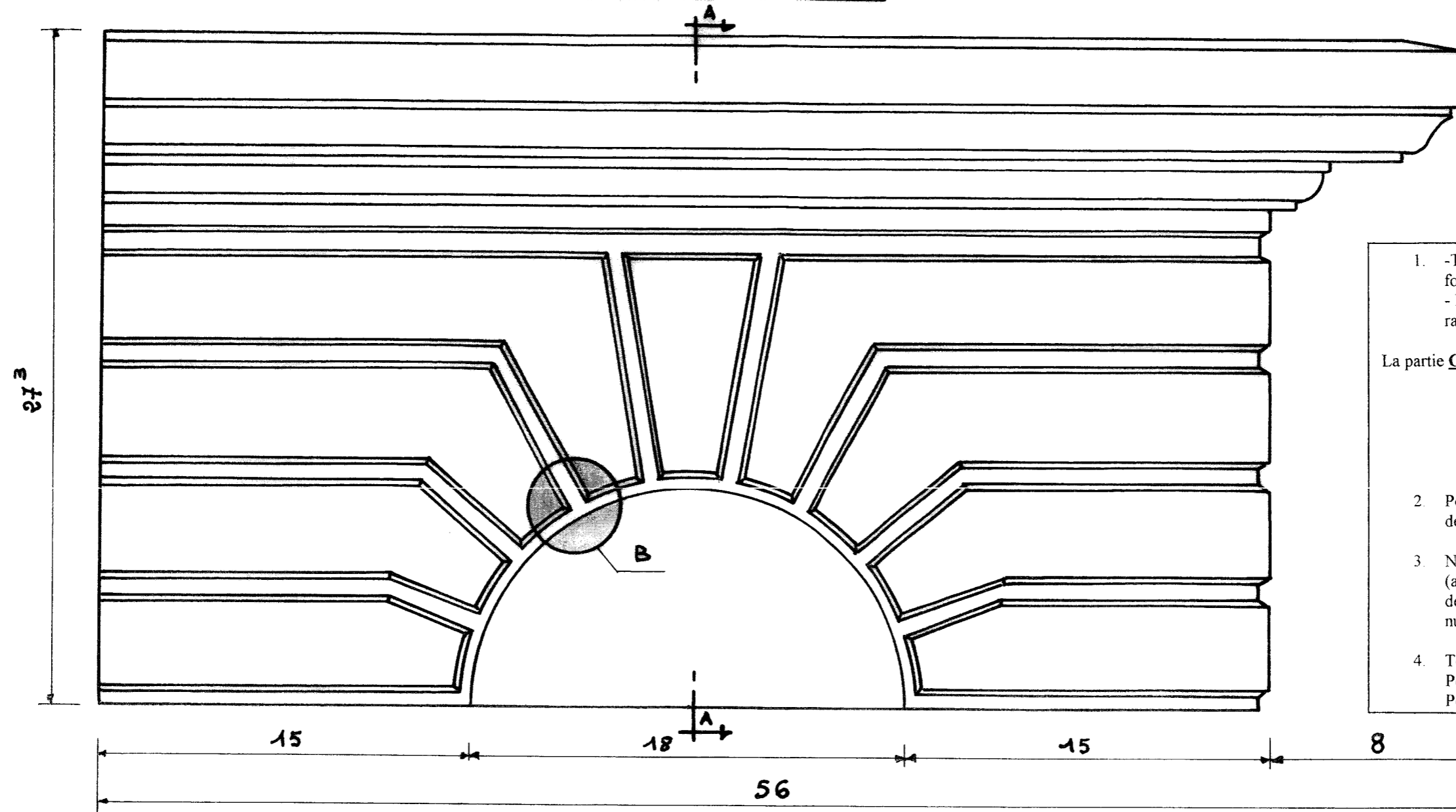

1. - Traîner les différents éléments formant le moule de la façade.
- Les sceller et coller puis raccorder.
- La partie C peut être obtenue soit :
- a) en rajoutant une plaque de staff etc... sur le moule ;
 - b) après le moulage de l'épreuve.
- 2 Poser l'épreuve à l'endroit déterminé et raccorder.
 - 3 Nettoyer les emplacements (atelier et pose) et déposer à côté de l'exercice exécuté les calibres numérotés.
 4. Temps estimé :
Pour la fabrication = 16 h
Pour la pose = 4 h

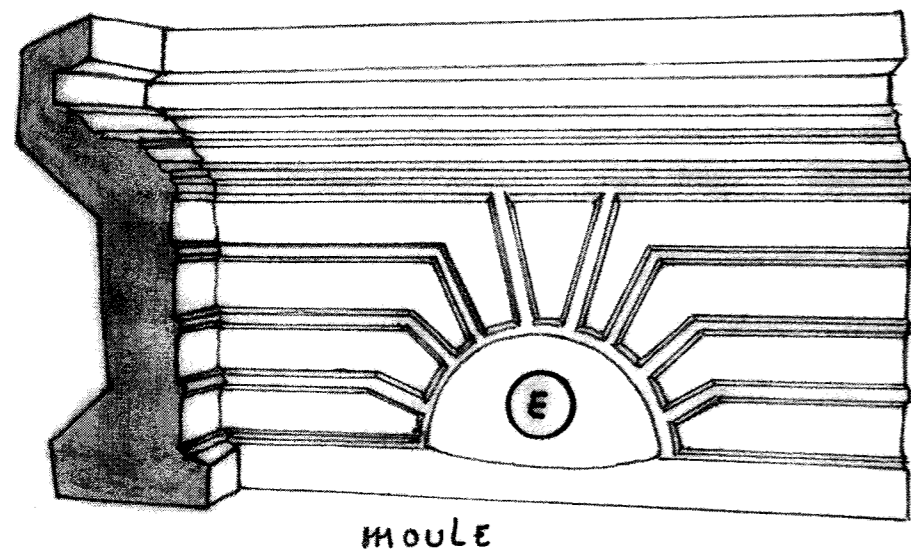

FAÇADE
+ CORNICHE ET
COUPOLE AVEC
RETOUR

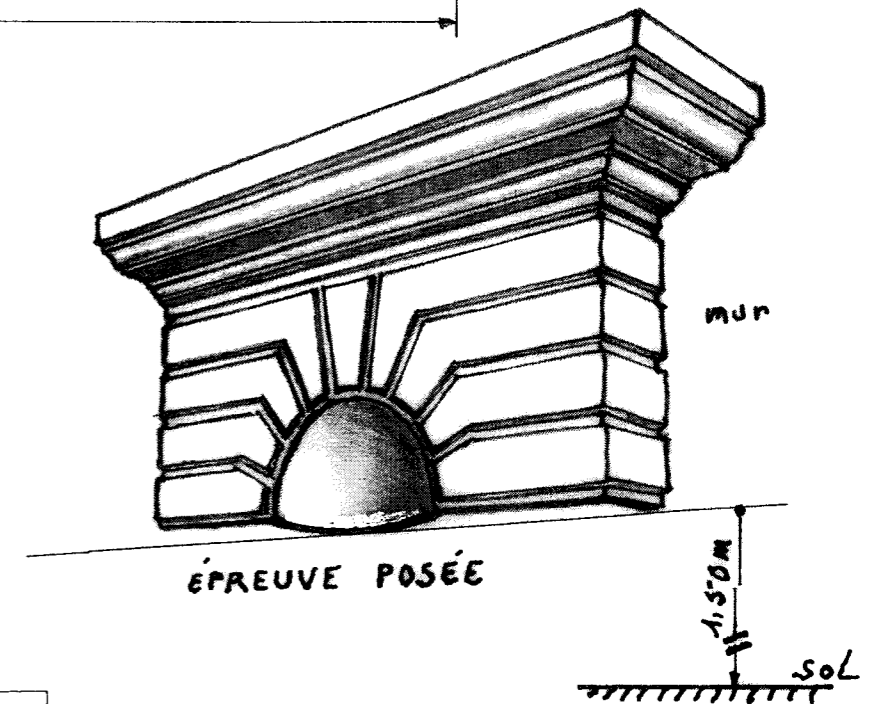

Examen : CAP. : STAFFEUR ORNEMANISTE	Code : 5023311	SUJET	SESSION 2002
Epreuve : EP I. REALISATION. PRATIQUE	Durée : 20 H	Coéf : 12	Page 1/4

LEGENDE



baguettes rapportées
et collées (colle scotch
en gel ou à bois à prise
rapide).

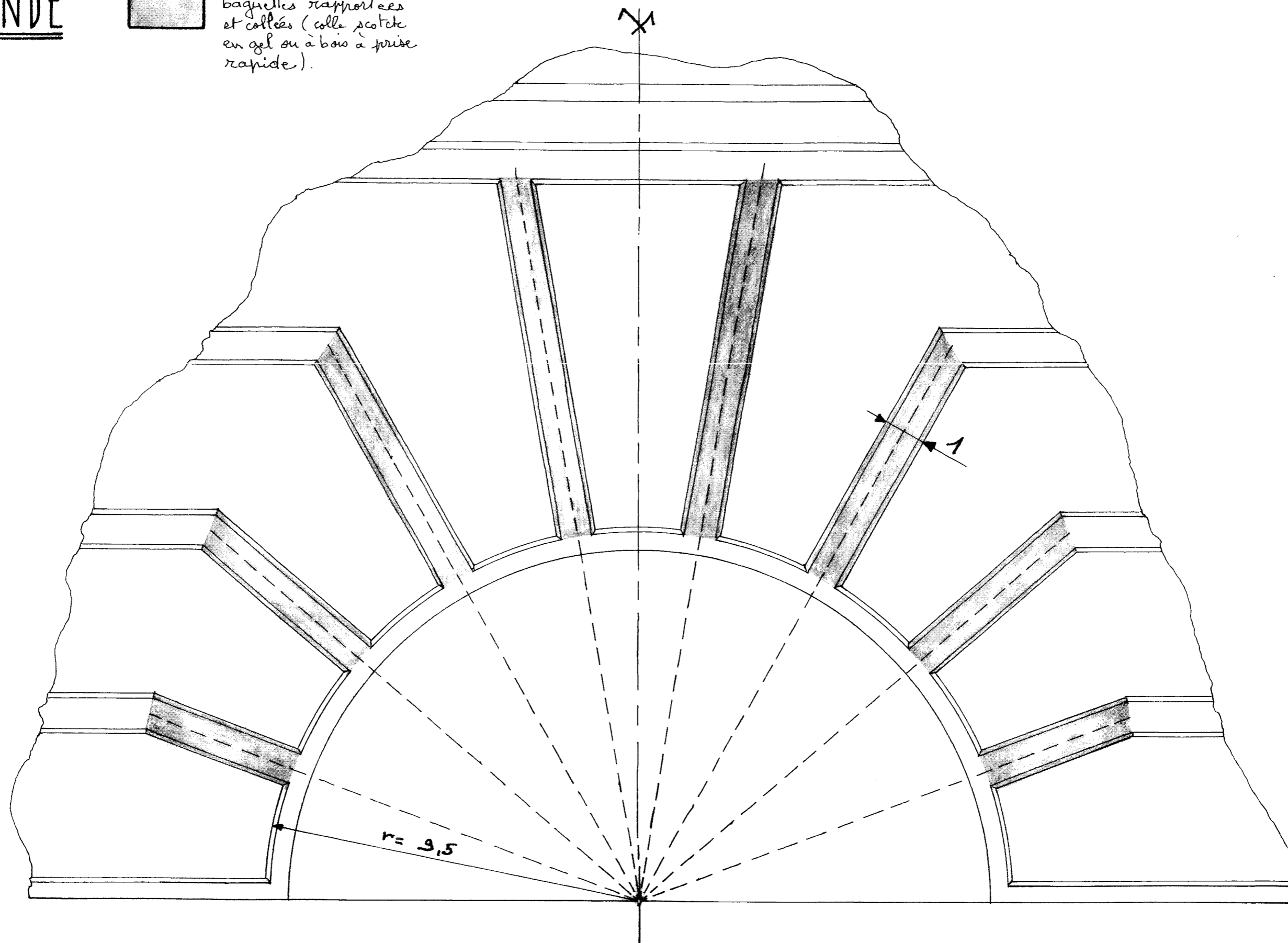

DETAIL B ÉCH: 1/1

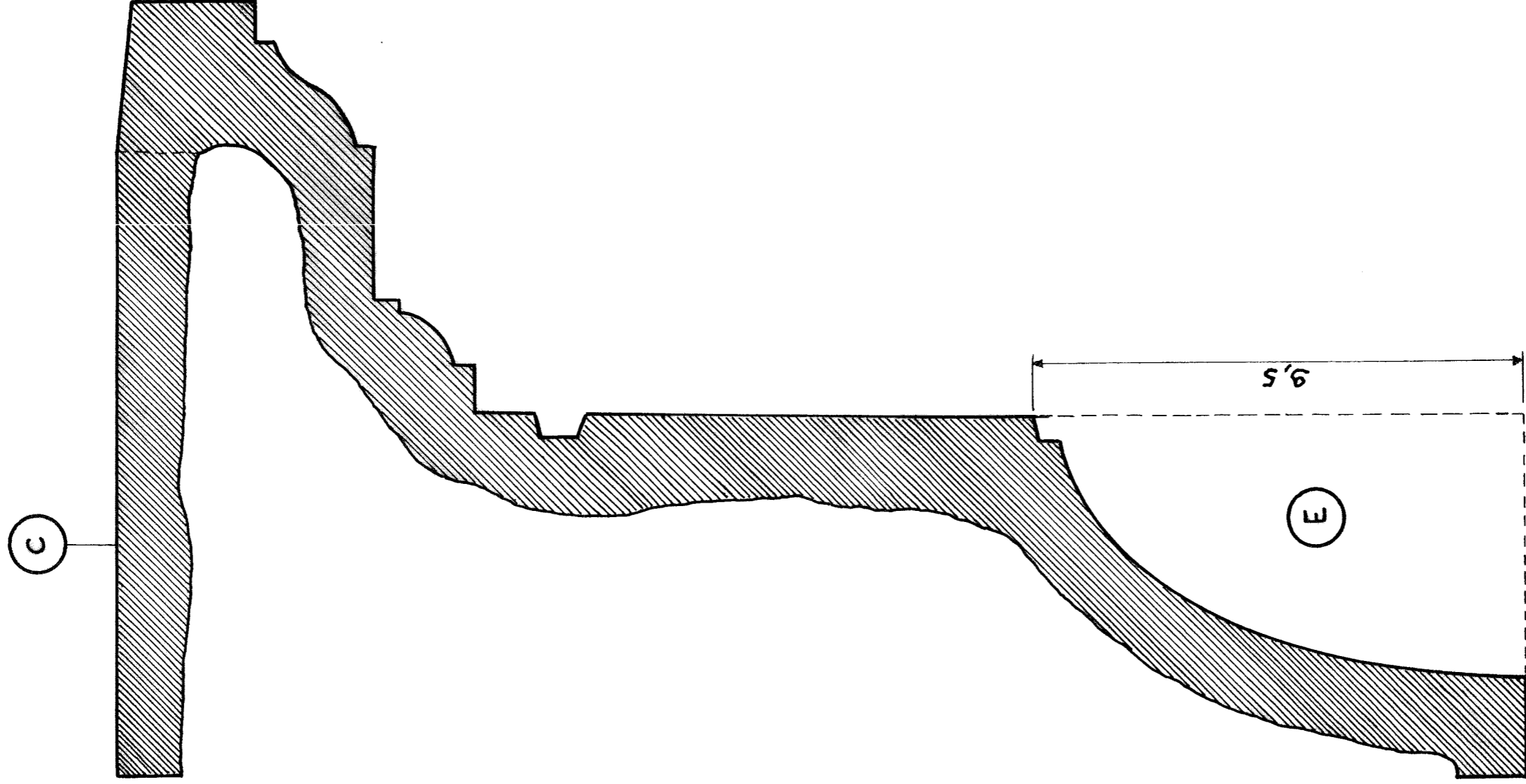

Examen : CAP. : STAFFEUR ORNEMANISTE	Code : 5023311	SUJET	SESSION 2002
Epreuve : EP 1. REALISATION. PRATIQUE	Durée : 20 H	Coéf : 12	Page 2/4



SECTION AA (éch. 1/1)

Examen : CAP. : STAFFEUR ORNEMANISTE	Code : 5023311	SUJET	SESSION 2002
Epreuve : EP 1. REALISATION. PRATIQUE	Durée : 20 H	Coéf : 12	Page 3/4

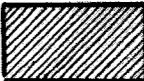
LEGENDE

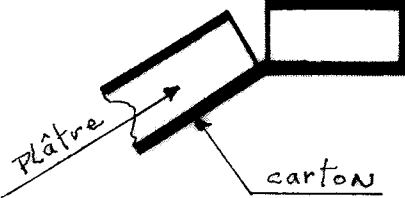
-  plâtre à modeler
-  noyau d'approche profil (plâtre à maçon)
-  plaque de plâtre cartonnée

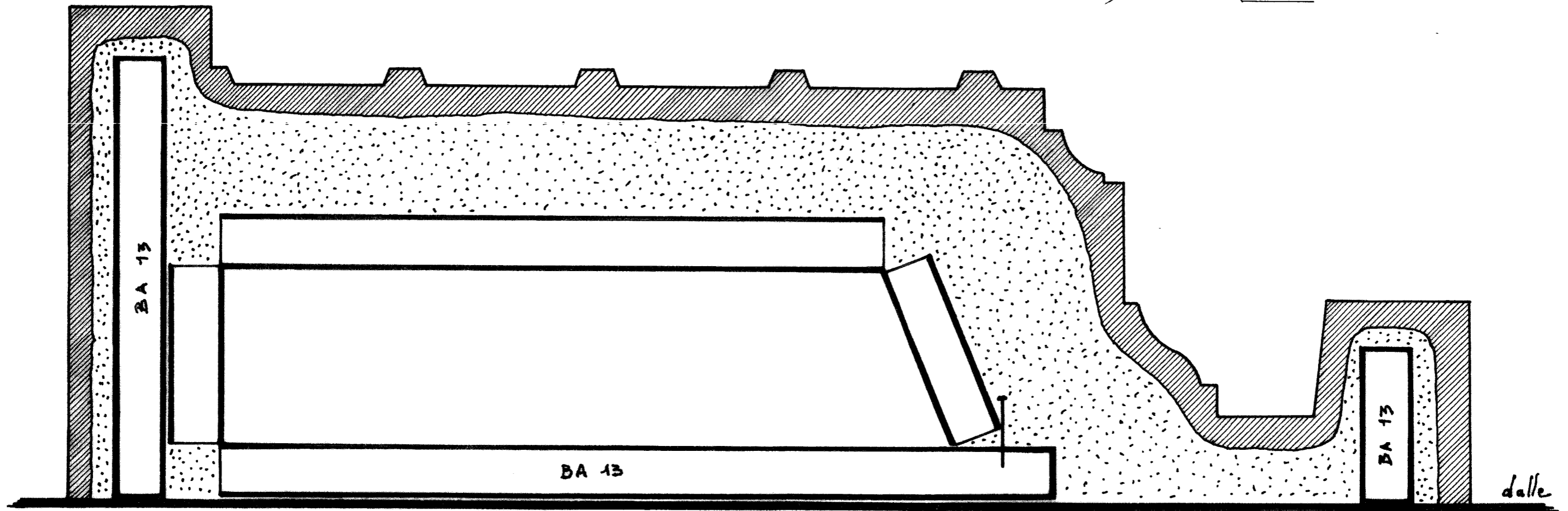

SECTION DU MOULE TRÂINÉ ÉCH: 1/1

Examen : CAP. : STAFFEUR ORNEMANISTE	Code : 5023311	SUJET	SESSION 2002
Epreuve : EP 1. REALISATION. PRATIQUE	Durée : 20 H	Coéf : 12	Page 4/4