

- CORRIGE -

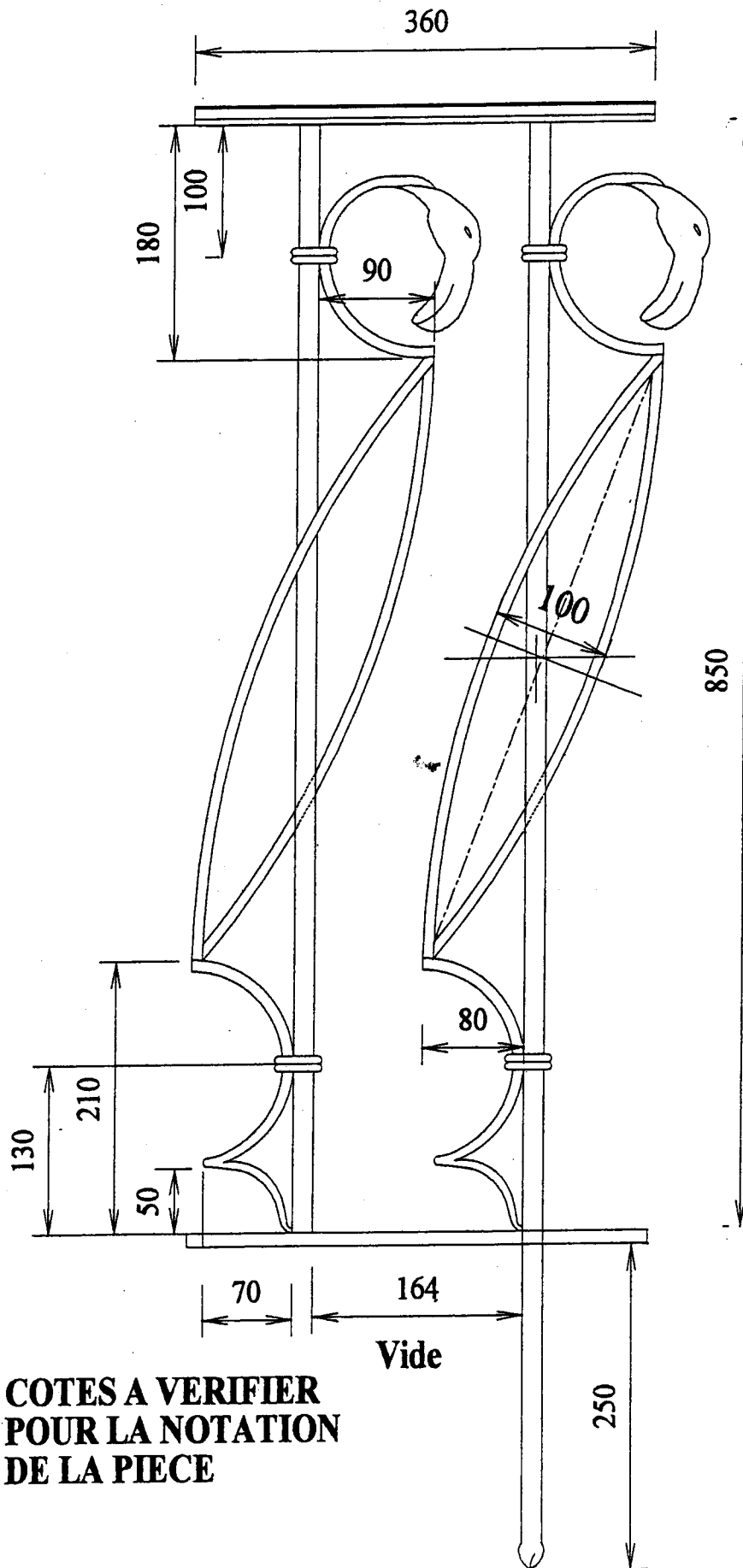

N° CANDIDAT

* Cotes à respecter + - 1 mm (Voir plan)

| | |
|--|---|
| _ Colliers 100 et 130 | 2 |
| _ Têtes 180 et 90 | 2 |
| _ Corps 100 | 4 |
| _ Pattes 210 - 80 - 50 - 70 | 4 |
| _ Hauteur 850 intérieur | 2 |
| _ Pattes à scellement 250 | 1 |
| _ Vide entre barreaux 164 + - 1 mm | 2 |
| _ Équerrage de la pièce | 4 |
| _ Gauche (alignement) | 4 |

Qualités du travail de forge aspect :

| | |
|-----------------------------|---|
| _ Têtes | 4 |
| _ Pieds | 2 |
| _ Trou renflé | 3 |
| _ Patte de scellement | 1 |

Conformation du garde corps sur l'épure :

| | |
|---|----|
| _ Qualité de précision du travail | 10 |
| (vérification des courbes) | |

Qualité des assemblages :

| | |
|--|---|
| _ Par vis | 1 |
| _ Par colliers | 4 |
| _ Par soudures | 2 |
| _ Propreté et qualité du travail fourni (finition) | 8 |

TOTAL : 60

| | | | |
|-------------------------------|-------------------|--------------|------------|
| GROUPEMENT INTERACADEMIQUE IV | | Session 2003 | BAREME 1/1 |
| CAP | FERRONNIER | | |
| Exécution d'un ouvrage | | | |
| Durée: 12h | | Coef.: 6 | |