

IMPORTANT

Aucun document, autre que ceux fournis par le centre d'examen, n'est autorisé.
Tous les documents, épreuve et sujet, sont à remettre en fin d'épreuve.

OBJET A PHOTOGRAPHER : BOITE DE FILM FUJICHROME

Durée de l'épreuve : 1 Heure

Vous devez réaliser une prise de vue pour la promotion du nouveau film PROVIA 100 F 135 mm

- La boîte de film 135 sera positionnée conformément au croquis.
- La hauteur sera de 4,5 cm (+ ou - 3mm).
- Le parallélisme des verticales devra être respecté.
- Les trois films pourront être tronqués par le cadrage.

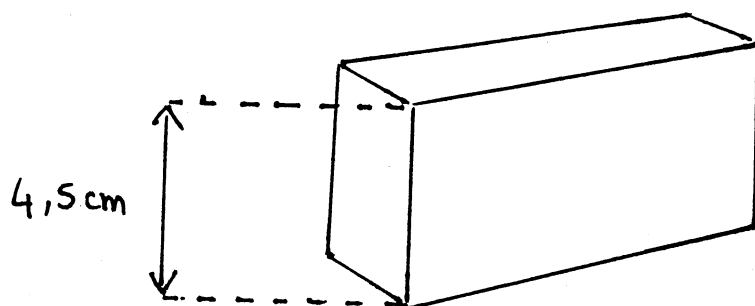

Le candidat dispose :

- Un fond gris
- 1 boîte Fuji Provia 100F pack de 20 et 3 films 135.
- 1 chambre monorail 10x12,5 et un pied.
- 1 objectif de focale comprise entre 150 et 210 mm.
- 1 châssis et deux plans-films inversibles de 100 ISO.
- 1 torche diffuse (boîte à lumière).
- 1 réflecteur.

Le candidat sera évalué sur :

- Le respect du cahier des charges (perspectives, parallélisme, dimensions).
- Utilisation des possibilités techniques de la chambre.
- Densité et contraste
- L'éclairage.

Critères de non exploitation :

- Défauts techniques manifestes (flou de bougé, voile, sujet principal coupé, film à l'envers) .

LA NOTE GLOBALE A L'APPRECIATION DU JURY N'EXCÈDERA PAS 04/20.

1

CAP PHOTOGRAPHE	Code : 50 323 09	SUJET	SESSION JUIN 2003
Épreuve : EP1 1 ^{ère} partie prises de vues en studio d'objets simples	Durée : 1h00	Coef. : 2,5	Page 1/1

Le candidat sera évalué sur :

- le respect du cahier des charges (perspectives, parallélisme, dimensions) 6 points
- utilisation des possibilités techniques de la chambre 6 points
- densité et contraste 4 points
- l'éclairage 4 points

Critères de non exploitation :

- défauts techniques manifestes
 - flou de bougé, voile, sujet principal coupé, film à l'envers
- La note globale à l'appréciation du jury n'excédera pas 04/20

CAP PHOTOGRAPHE	50 323 09	BARÈME	Session JUN 2003
Épreuve :EP1 1 ^{ère} partie prises de vues en studio d'objets simples			Page 1/1