

Construction
d'une
maison individuelle

BEP
CONSTRUCTION BATIMENT
GROS ŒUVRE

Dominante
Carrelage Mosaïque

EP2

Note : /80

Note : /20

DOSSIER SUJET

Ce dossier sera ramassé à la fin de l'épreuve

 GROUPEMENT INTERACADEMIQUE II	 BEP	 Construction Bâtiment Gros Oeuvre	 X	 SESSION 2003	 Code	 Forme	 Durée	 Analyse d'un dossier et	 Sujet	 Coef	 6
 SECTEUR 8 - BATIMENT		 Dominante Carrelage Mosaïque		 Epreuve	 EP2	 Ecrite	 4 h 00	 rédaction d'un mode opératoire		 Feuille	 0/7

C/S	TRAVAIL DEMANDE	RESSOURCES	EXIGENCES	REPONSES	BAREME
C1.2 C2.2 C2.4	<p><u>Travaux réalisés dans la salle d'eau</u></p> <p>Question N°1</p> <p>Pour réaliser l'entourage du miroir, vous devez exécuter des coupes en claveaux. A partir des indications données sur le document réponse (page 4/7).</p> <p>- Calculer les dimensions arrondies au mm des claveaux (15 claveaux, tous identiques) - Prévoir vos coupes dans un carreau, dessin à l'échelle 1/2 (le moins de chute possible)</p>	<p>Dossier ressource</p> <p>Document réponse (page 4/7)</p> <p>Périmètre d'un cercle $P = \text{Diamètre} \times \pi$</p> <p>Largeur des joints Comprise entre 1 et 2 mm.</p>	<p>Réponses exactes au mm</p> <p>Posez toutes vos opérations</p> <p>Dessin précis et pertinent des coupes.</p>	Document réponse (page 4/7)	/10
C2.4	<p>Question N°2</p> <p>Le client souhaite avoir un rendu du mur avec le miroir. Sur le document réponse (page 4/7) Réalisez le plan de pose complet. L'épaisseur des joints sera égale à l'épaisseur du trait de crayon. Les carreaux de couleurs seront grisés.</p>	<p>Dossier technique</p> <p>Dossier ressources</p> <p>Document réponse (page 4/7)</p>	<p>Une bonne disposition de la faïence</p> <p>Un dessin propre</p>	Document réponse (page 4/7)	/10
C2.3	<p>Question N°3</p> <p>Vous devez réaliser la faïence de la salle d'eau, y compris la paillasse. Sur le document réponse 5/7 : Proposer un mode opératoire détaillé de ces travaux.</p>	<p>Dossier technique</p> <p>Dossier ressource</p> <p>Document réponse (page 5/7)</p>	<p>La liste des opérations</p> <p>Un ordre chronologique</p> <p>Des renseignements techniques pertinents</p> <p>Le matériel nécessaire à ces travaux</p>	Document réponse (page 5/7)	/10

GROUPEMENT INTERACADEMIQUE II SECTEUR 8 - BATIMENT	BEP	Construction Bâtiment Gros Oeuvre	X	SESSION 2003	Code	Forme	Durée	Analyse d'un dossier et rédaction d'un mode opératoire	Sujet	Coef	6
		Dominante Carrelage Mosaïque		Epreuve	EP2	Ecrite	4 h 00			Feuille	1/7

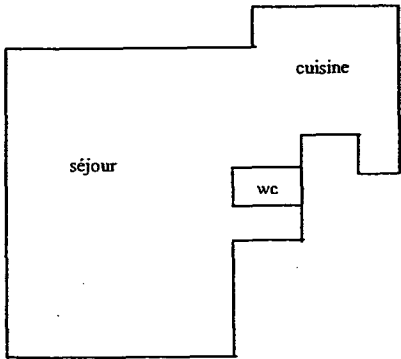
C/S	TRAVAIL DEMANDE	RESSOURCES	EXIGENCES	REponses	BAREME
C2.2	<p>Question N°4</p> <p>Sur le document réponse (page 6/7), vous devez établir le quantitatif des matériaux nécessaire à la pose de la faïence de la salle d'eau (à partir du document ressource page 1/9). Remarque : vous ne tenez pas compte des quantités indiquées sur le descriptif sommaire.</p>	<p>Dossier technique</p> <p>Dossier ressources</p> <p>Document réponse</p>	<p>Quantité à $\pm 0.1 \text{ m}^2$</p> <p>Poser toutes les opérations</p> <p>Indiquer les unités</p>	Document réponse (page 6/7)	/15
C2.2 C2.3	<p>Question N°5</p> <p>En vous aidant du dossier technique, du dossier ressources et du document réponse (page 7/7) :</p> <ul style="list-style-type: none"> - Choisir les produits. - Préparer la commande des matériaux nécessaire à la réalisation des travaux de faïence de la salle d'eau. - Justifier vos choix. - Détailler vos calculs. <p>Appliquer un coefficient de perte de 1.10 lorsque vous le jugez nécessaire.</p>	<p>Dossier technique</p> <p>Descriptif ressource</p> <p>Document réponse 7/7</p>	<p>Des choix logiques et une justification pertinente</p> <p>Quantités, conditionnement et commande logiques</p>	Document réponse (page 7/7)	/20
S1.2	<p>Revêtement de sol du rez de chaussée :</p> <p>Question N°6</p> <p>Dans le séjour et la cuisine, vous devez respecter des règles de construction pour permettre une bonne dilatation des revêtements de sol carrelés.</p> <ul style="list-style-type: none"> - Indiquer quelles sont ces règles. - Appliquer ces règles sur le croquis de mise en situation ci-contre. 	Dossier technique	Donner les deux règles à respecter pour une bonne dilatation	<p>Mise en situation :</p> 	/15

GROUPEMENT INTERACADEMIQUE II SECTEUR 8 - BATIMENT	BEP	Construction Bâtiment Gros Oeuvre	X	SESSION 2003	Code	Forme	Durée	Analyse d'un dossier et rédaction d'un mode opératoire	Sujet	Coef	6
		Dominante Carrelage Mosaïque		Epreuve	EP2	Ecrite	4 h 00			Feuille	2/7

C/S	TRAVAIL DEMANDE	RESSOURCES	EXIGENCES	REPONSES	BAREME
S8.6	<p>Question N°7</p> <p>Le carrelage du rez de chaussée est scellé sur chape fraîche. Décrire cette méthode de pose et indiquer le dosage de la chape</p>	Dossier technique	<p>Une description claire de cette méthode de pose</p> <p>Un dosage pertinent pour la chape</p>		/10

GROUPEMENT INTERACADEMIQUE II SECTEUR 8 - BATIMENT	BEP	Construction Bâtiment Gros Oeuvre	X	SESSION 2003	Code	Forme	Durée	Analyse d'un dossier et rédaction d'un mode opératoire	Sujet	Coef	6
		Dominante Carrelage Mosaïque		Epreuve	EP2	Ecrite	4 h 00			Feuille	3/7

QUESTION N° 1 Echelle 1/2

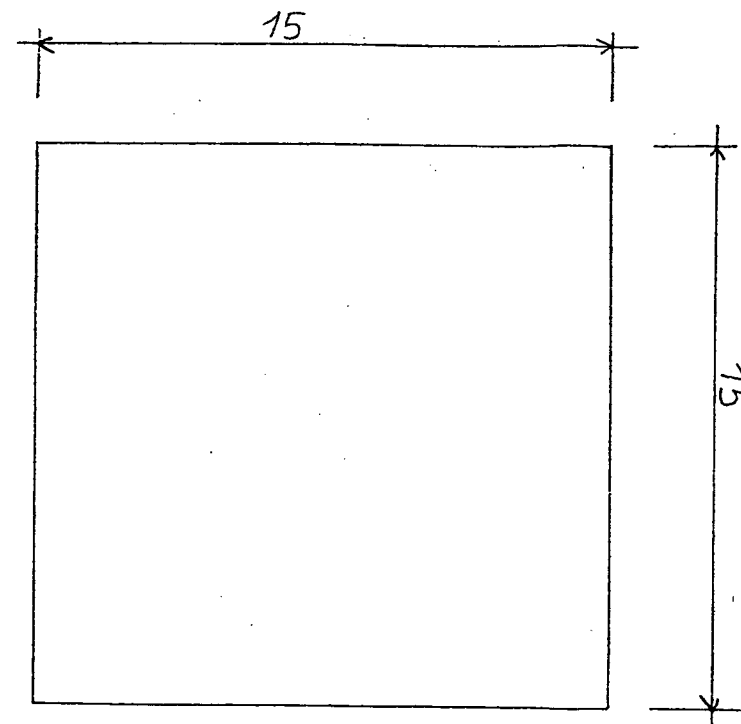
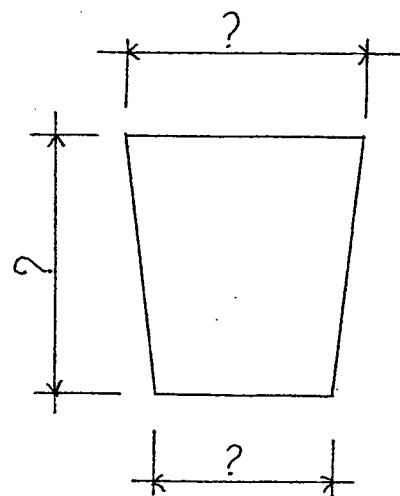
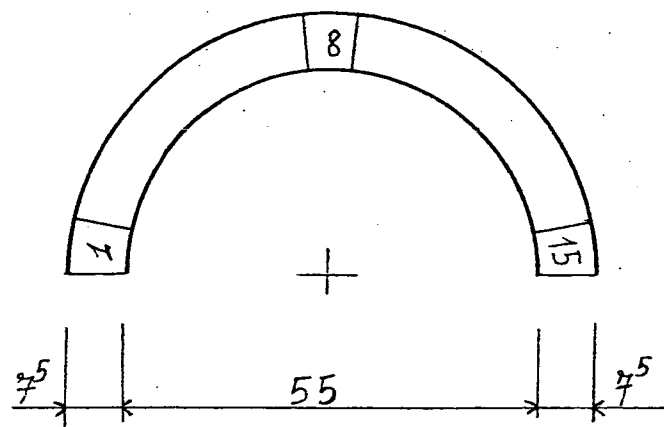

QUESTION N° 2 Echelle 1/10

+2.05 | /

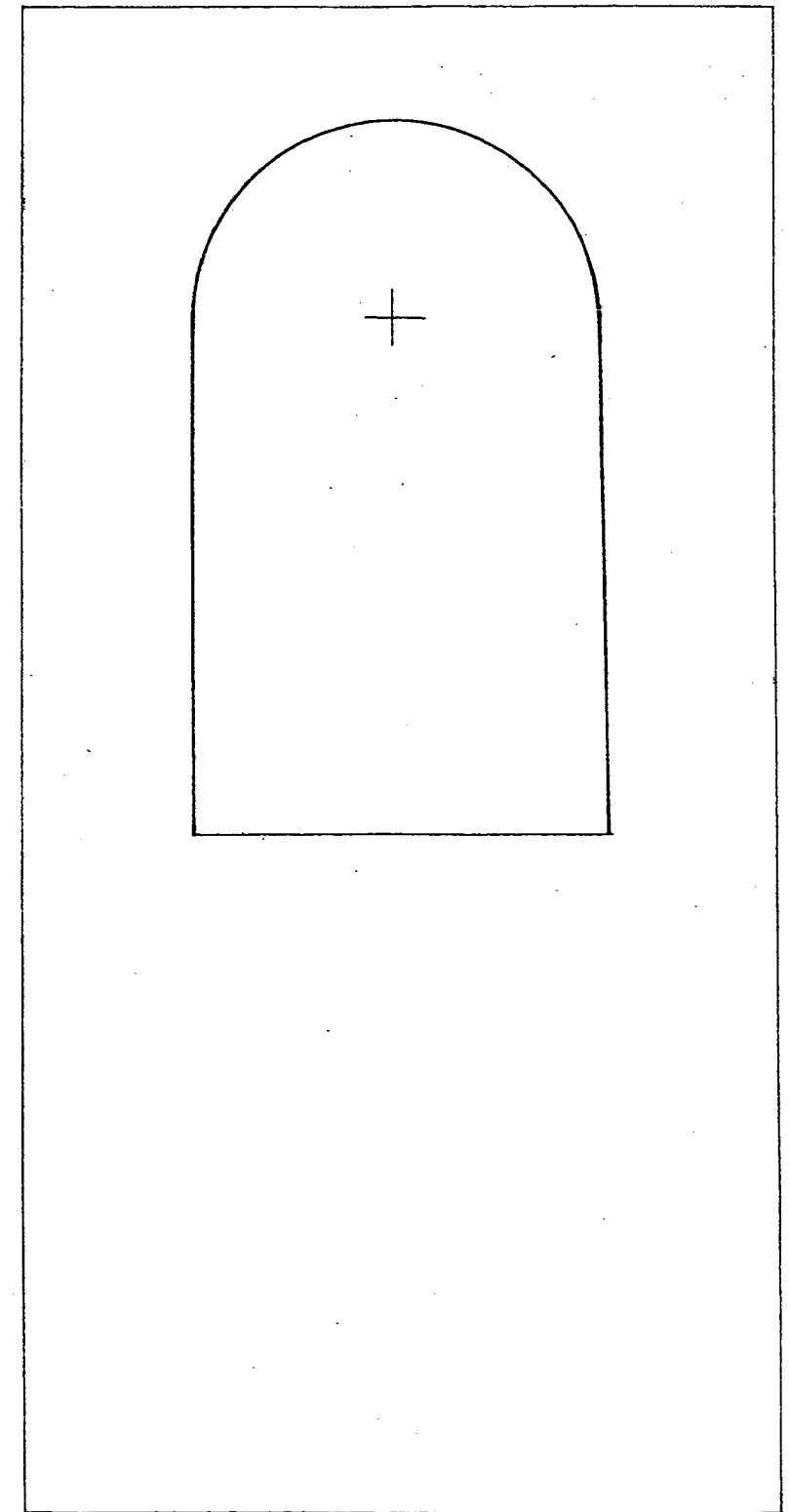

±0.00 | /

GROUPEMENT INTERACADEMIQUE II SECTEUR 8 - BATIMENT	BEP	Construction Bâtiment Gros Oeuvre	X	SESSION 2003	Code	Forme	Durée	Analyse d'un dossier et rédaction d'un mode opératoire	Sujet	Coef	6
		Dominante Carrelage Mosaïque		Epreuve	EP2	Ecrite	4 h 00			Feuille	4/7

Mode Opérateur			
N°	Opérations	Renseignements Techniques	Matériel
1	Le support a été vérifié. Il est propre, plan et prêt à recevoir la faïence.		

GROUPEMENT INTERACADEMIQUE II	BEP	Construction Bâtiment Gros Oeuvre	X	SESSION 2003	Code	Forme	Durée	Analyse d'un dossier et	Sujet	Coef	6
SECTEUR 8 - BATIMENT		Dominante Carrelage Mosaïque		Epreuve	EP2	Ecrite	4 h 00	rédaction d'un mode opératoire		Feuille	5/7

Quantitatif

N°	Désignation des travaux (calculs)	Unités	Quantités

GROUPEMENT INTERACADEMIQUE II	BEP	Construction Bâtiment Gros Oeuvre	X	SESSION 2003	Code	Forme	Durée	Analyse d'un dossier et	Sujet	Coef	6
SECTEUR 8 - BATIMENT		Dominante Carrelage Mosaïque		Epreuve	EP2	Ecrite	4 h 00	rédaction d'un mode opératoire		Feuille	6/7

Commande

N°	Produits (justifiez)	Quantités	Conditionnement	Quantités à commander

GROUPEMENT INTERACADEMIQUE II	BEP	Construction Bâtiment Gros Oeuvre	X	SESSION 2003	Code	Forme	Durée	Analyse d'un dossier et	Sujet	Coef	6
SECTEUR 8 - BATIMENT		Dominante Carrelage Mosaïque		Epreuve	EP2	Ecrite	4 h 00	rédaction d'un mode opératoire		Feuille	7/7