

BEP

CARROSSERIE

CAP

CARROSSERIE REPARATION

Session 2003

EP1

PARTIE B

DEPOSE / REPOSE D'UN MECANISME DE LEVE GLACE

Durée : 2h

GROUPEMENT INTERACADEMIQUE IV		Session 2003		SUJET 3/3	
BEP	CARROSSERIE				
CAP	CARROSSERIE REPARATION				
EP1 - Réalisation d'une production / d'une intervention					
Durée BEP : 6h		Durée CAP : 10h		Partie B	
			Coef. BEP : 8		Coef. CAP : 12

CAP CARROSSERIE REPARATION
PARTIE B
CAP uniquement
DEPOSE - REPOSE D'UN MECANISME DE LEVE-GLACE : 2h

ON DONNE :

- Un véhicule 4 portes ou une portière complète
- L'outillage nécessaire à l'intervention
- Le matériel et le nécessaire au nettoyage et à l'entretien du mécanisme
- Le nécessaire de protection pour les sièges ou de la porte si elle est déposée
- La revue technique du véhicule

ON DEMANDE :

- De dégarnir la portière
- De déposer le mécanisme de lève-glace et les pièces mentionnées sur le doc. 3
- D'effectuer les opérations d'entretien du mécanisme
- De reposer et de régler si nécessaire le mécanisme et les pièces
- De préparer la portière en vue de la livraison du véhicule

ON EXIGE :

- Une organisation rationnelle du poste de travail
- Une protection efficace du véhicule
- Le respect chronologique du processus de dépose / repose
- L'entretien systématique du mécanisme lors de sa dépose
- La conformité, la qualité et la propreté de l'intervention

CAP CARROSSERIE REPARATION
PARTIE B
CAP uniquement
DEPOSE - REPOSE D'UN MECANISME DE LEVE-GLACE : 2h

MISE EN SITUATION

DOCUMENT 3

DEPOSE / POSE D'UN MECANISME DE LEVE GLACE

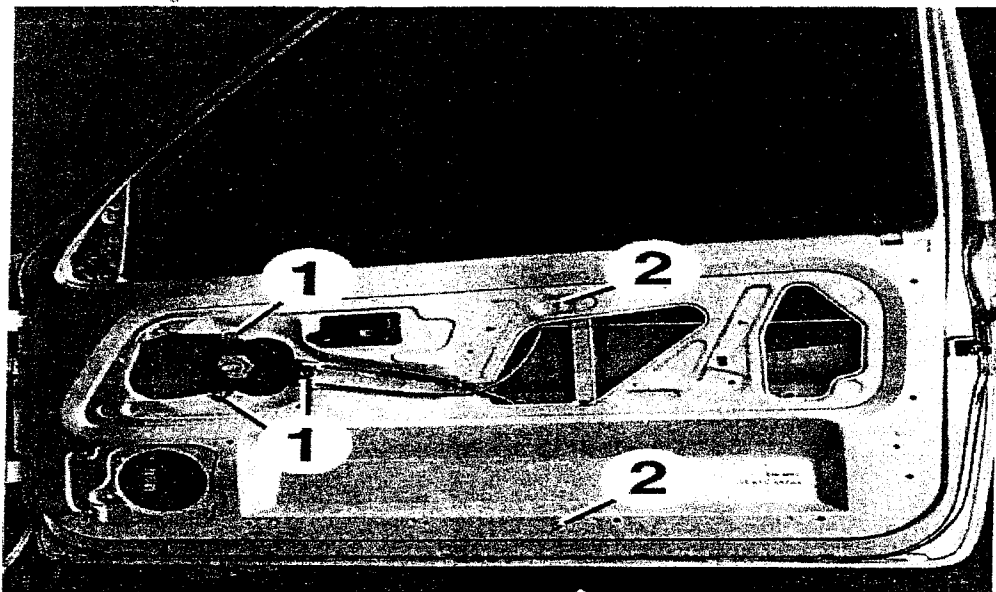

- 1. Vitre
- 2. Joint de vitre (coulisseau)
- 3. Lèche vitre
- 4. Guide vitre
- 5. Mécanisme
- 6. Manivelle ou moteur

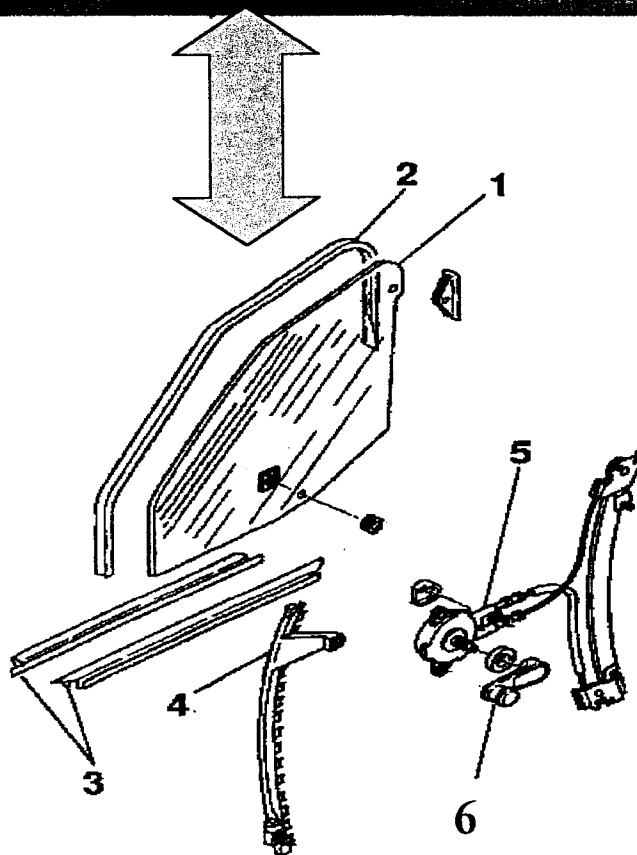

Vous devez déposer les éléments numérotés ci-dessus