

IMPORTANT : pour l'anonymat, insérer ce dossier dans une copie E.N.

C.A.P STAFFEUR-ORNEMANISTE 2003

**EPI
REALISATION**

DURÉE : 20 HEURES

COEFFICIENT : 12

BAREME	NOTE	COEFFICIENT	TEMPS
EPI REALISATION	/20	12	20 heures

Grille d'évaluation	
EXACTITUDE DES PROFILS	/50
RESPECT DE L'ÉPAISSEUR DES ELEMENTS	/20
COTES	/40
ÉQUERRAGE	/20
FINITION	/30
NIVEAU / APPLOMB	/20
TOTAL	/180
TOTAL	/20

REMARQUE : Cette grille de notation peut être modifiée par les membres du jury à leur convenance .

**CORNICHE D'ECLAIRAGE INDIRECT AVEC
APPLIQUE INCORPORÉE**

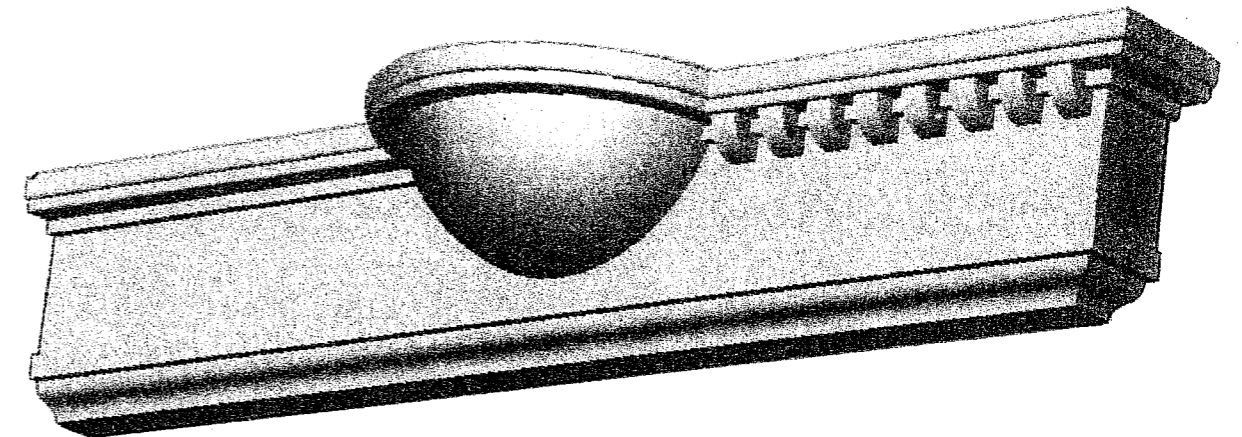

C.A.P. : STAFFEUR ORNEMANISTE	Code : 5023311	Coéf : 12 (avec l'écrit)	Durée : 20 h.
Epreuve : EP 1. REALISATION.	SUJET	SESSION JUIN 2003	Page 1/4

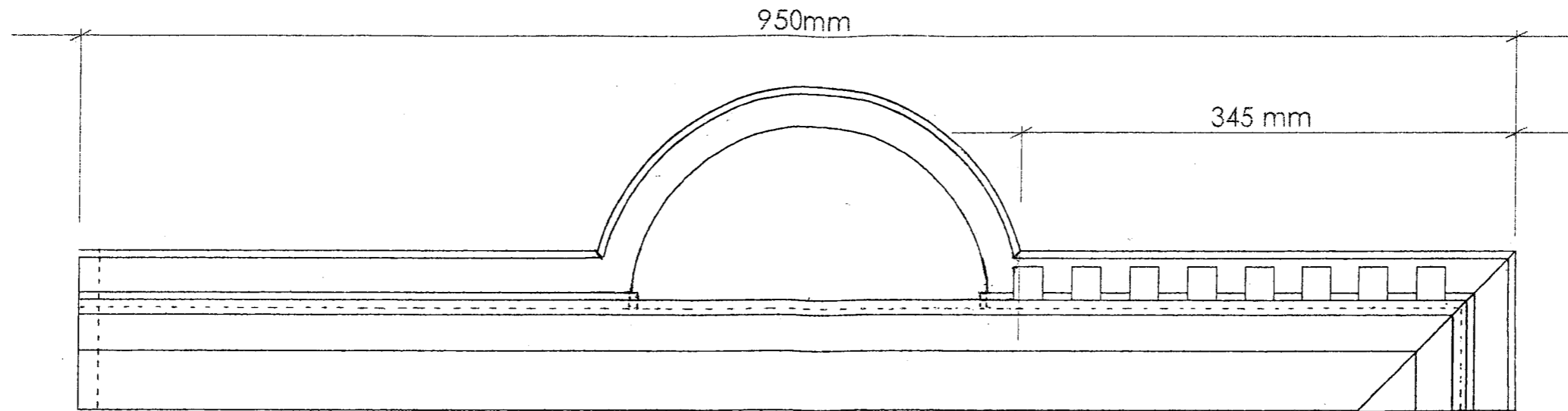

VUE DE DESSOUS

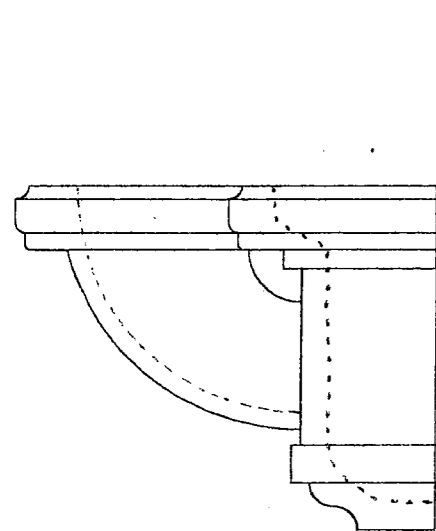

DROITE

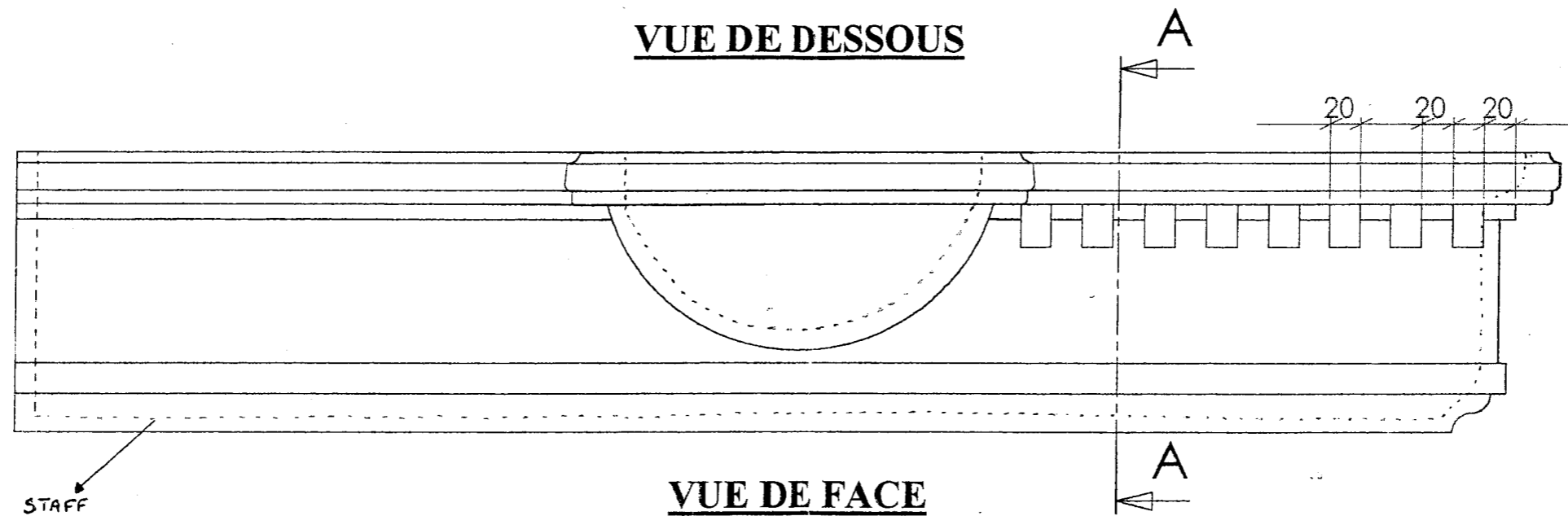

VUE DE FACE

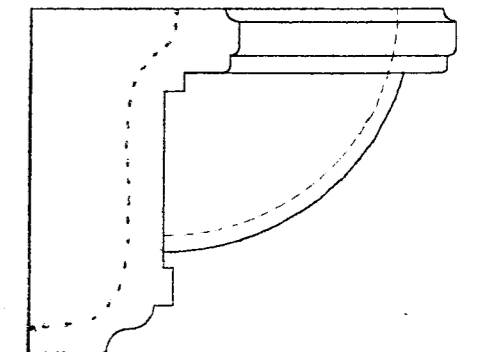

GAUCHE

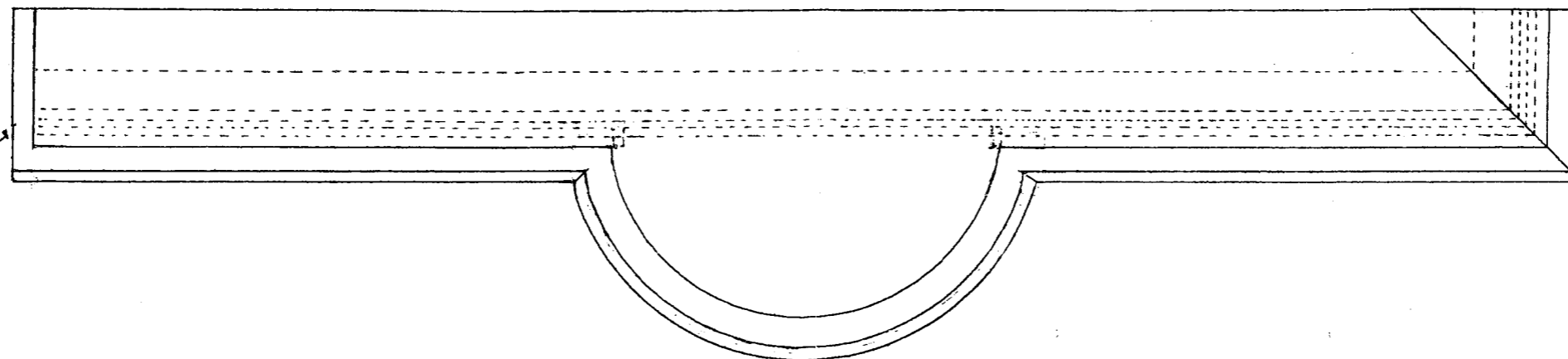

VUE DE DESSUS

Retour droit
①

Ech : 1/4

C.A.P. : STAFFEUR ORNEMANISTE	Code : 5023311	Coéf : 12 (avec l'écrit)	Durée : 20 h.
Epreuve : EP 1. REALISATION.	SUJET	SESSION JUIN 2003	Page 2/4

TEMPS ESTIMÉ : Fabrication = 16 H
Pose = 4 H

1. - Épreuves traînées en position sur noyaux lisses
2. - Coupes et assemblages des épreuves traînées
 - Corniche + applique + retour droit + denticules
 - Traînages des denticules : (page 4 /4)
 - Traînage n°1 : fixer, savonner, barbotiner
 - Traînage n°2 : à l'aide du n° 1
 - Les denticules seront collés uniquement sur la partie droite de la corniche. (Voir dessin)
- 3.- Le retour gauche de la corniche sera droit (page 2/4)
 - Vous pouvez decaler le noyau vers l'intérieur de l'épaisseur désirée après l'avoir isolé et barbotiné.
- 4.- POSE :
 - Poser l'épreuve à l'endroit déterminé, à 1.50m du point le plus bas de l'épreuve.
 - Raccorder.
- 5.- Nettoyer les emplacements (atelier + pose) et déposer à côté de l'exercice les calibres numérotés.

CONSEILS =



Faire zinc de la corniche et de l'applique en même temps.

Attention : Sur les 2 profils, la moulure du haut doit être Réalisée à l'identique.

Les phases de l'enchâssement et montage des traîneaux + traînage noyau devront être réalisés en même temps (gain de temps).

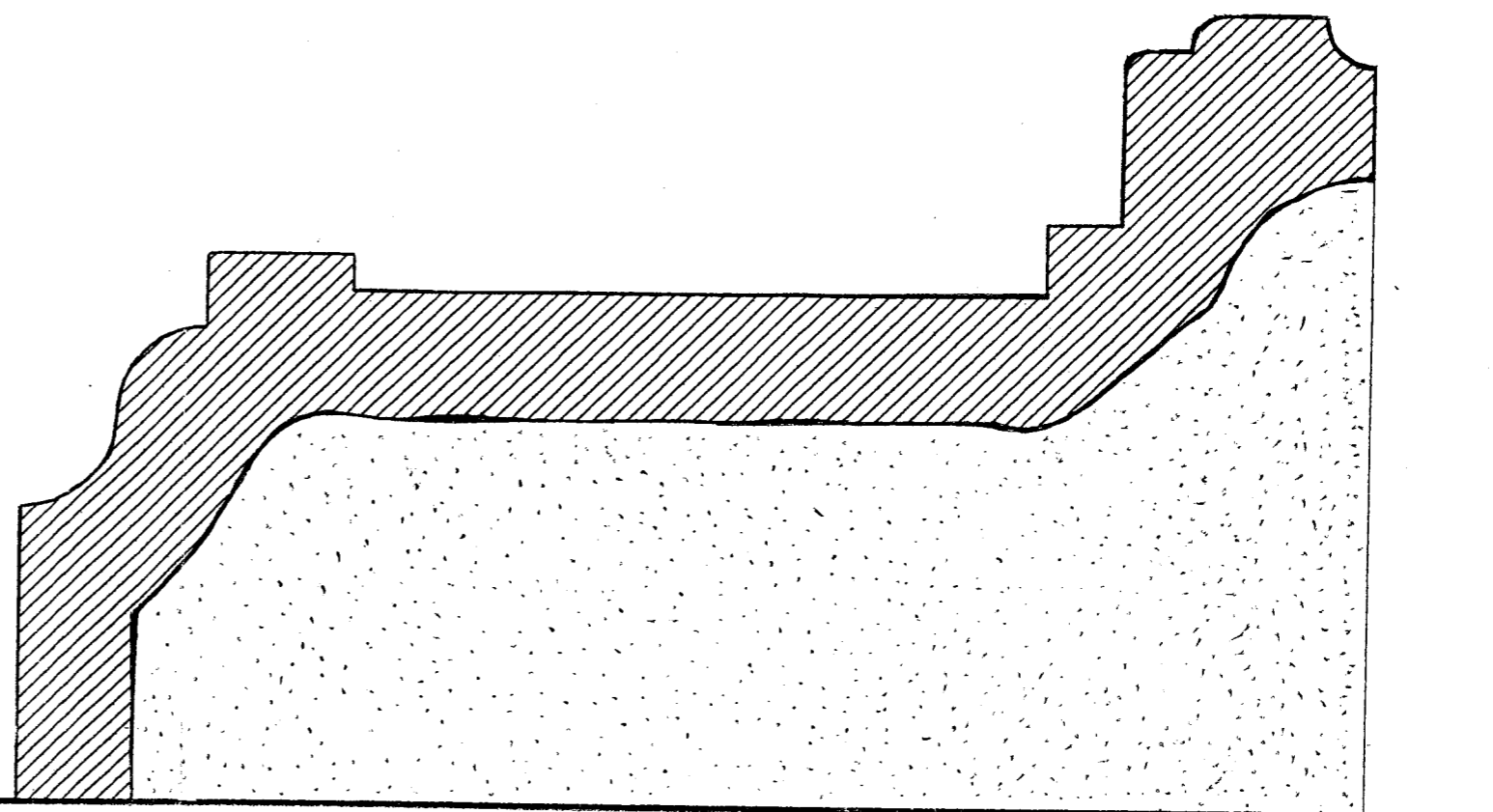

LEGENDE :

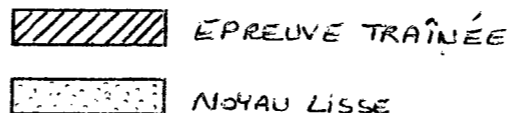

SECTION TRAÎNAGE CORNICHE (1:1)

C.A.P. : STAFFEUR ORNEMANISTE	Code : 5023311	Coéf : 12 (avec l'écrit)	Durée : 20 h.
Epreuve : EP 1. REALISATION.	SUJET	SESSION JUIN 2003	Page 3/4

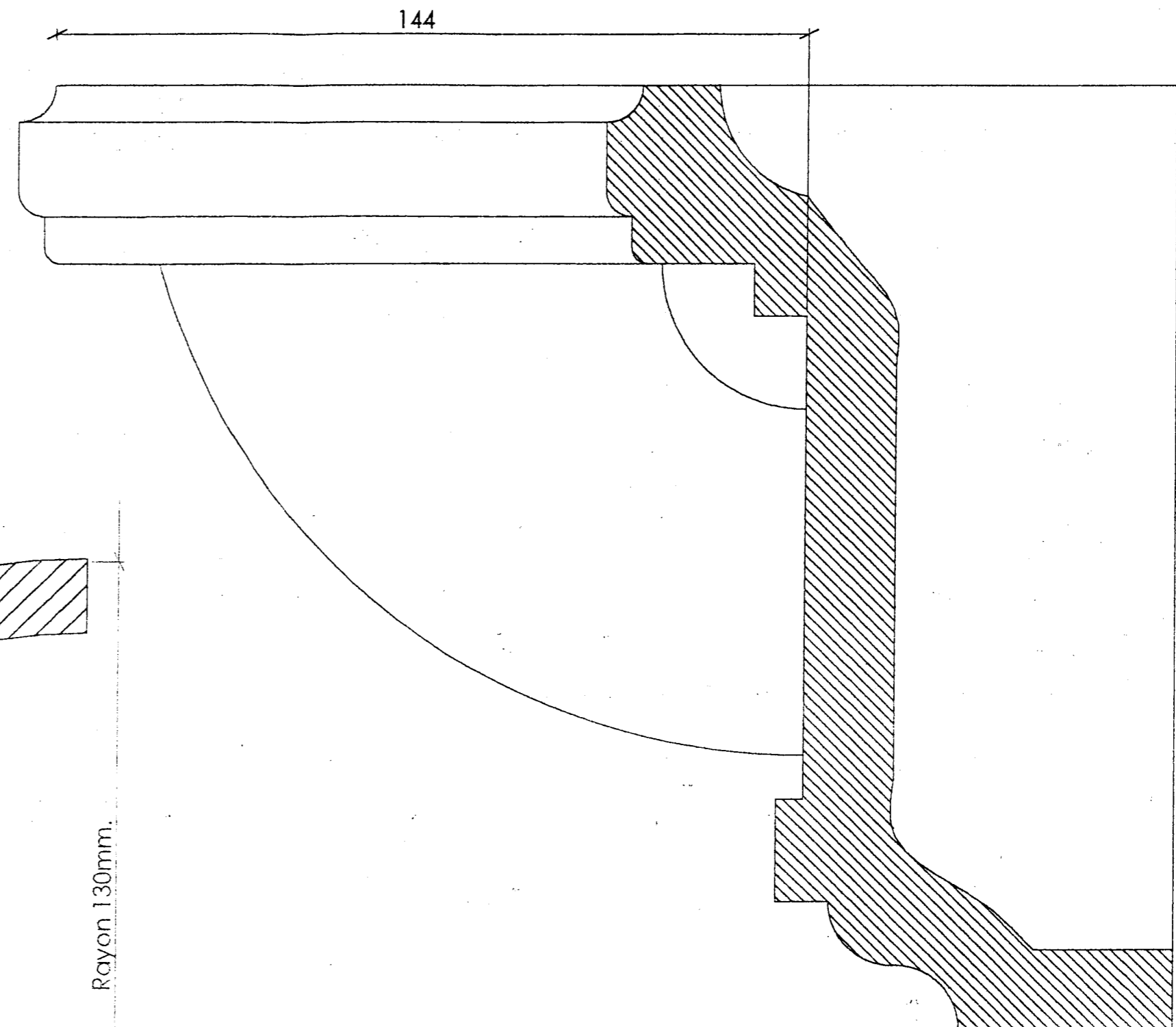
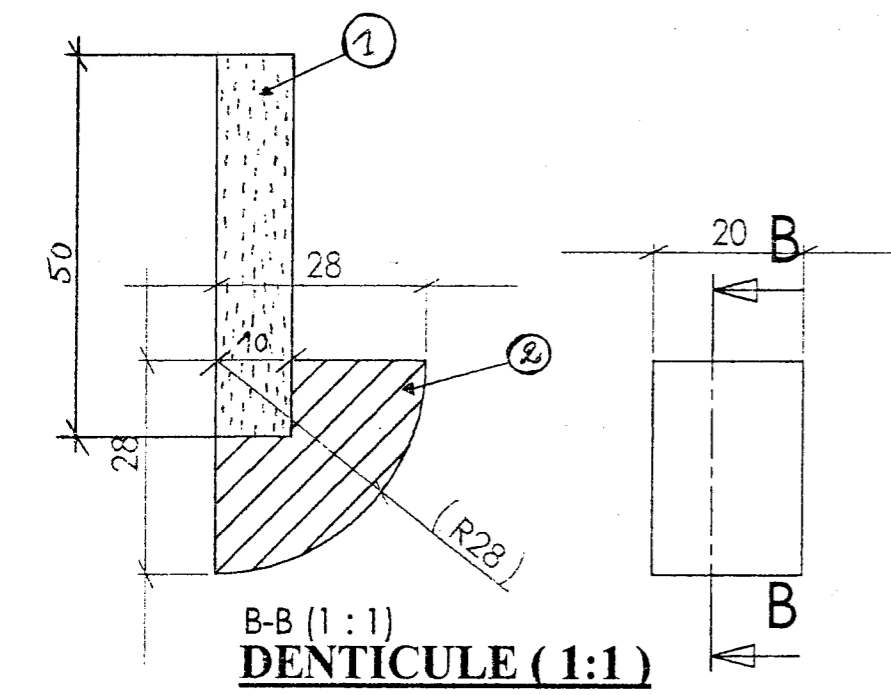

COUPE A-A (1:1)

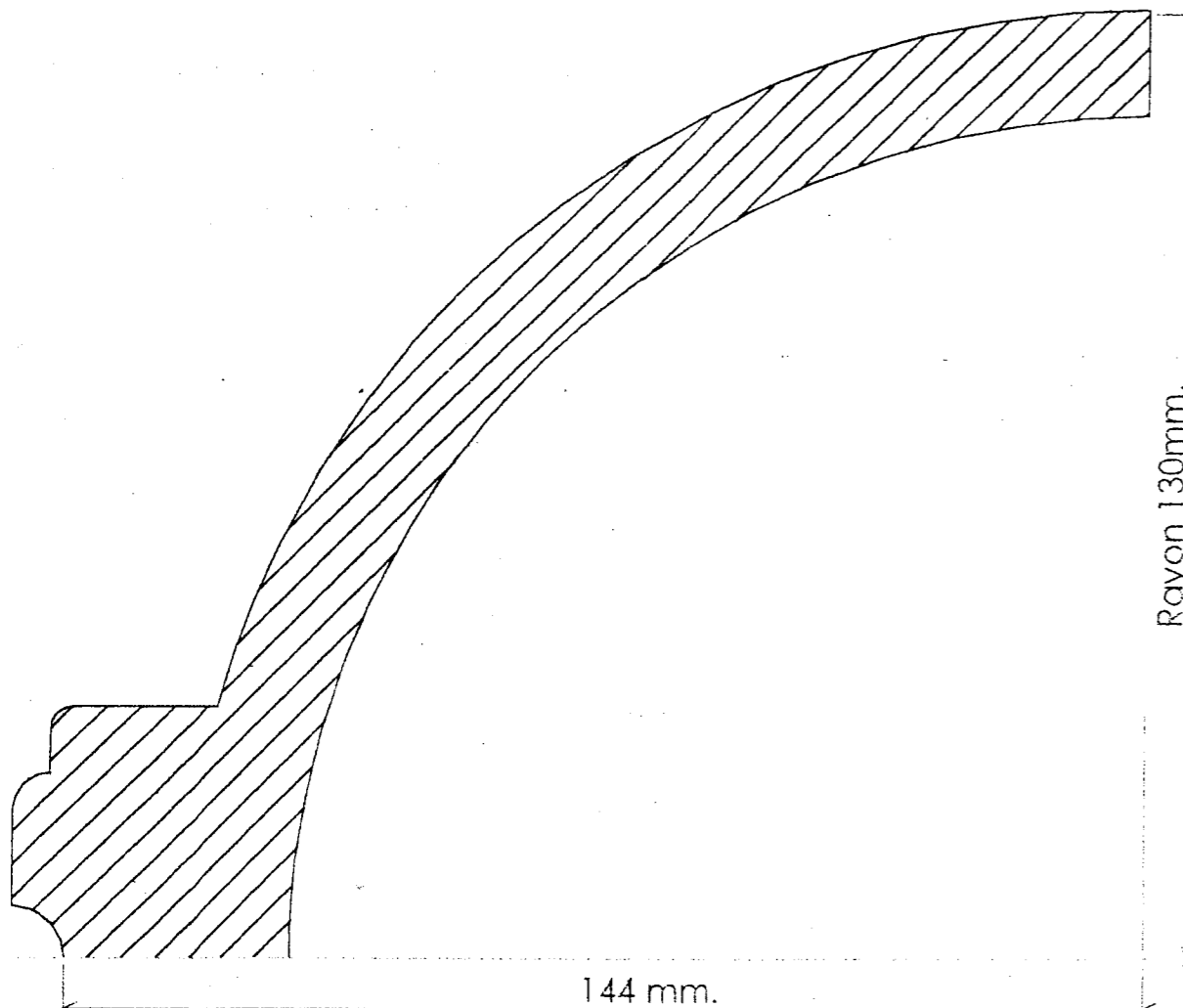

PROFIL APPLIQUE (1:1)

C.A.P. : STAFFEUR ORNEMANISTE	Code : 5023311	Coéf : 12 (avec l'écrit)	Durée : 20 h.
Epreuve : EP 1. REALISATION.	SUJET	SESSION JUIN 2003	Page 4/4