

FICHE DE CONTRÔLE N°1 DE LA GEOMETRIE DES TRAINS

IDENTIFICATION	Modèle	Fiesta
	Code carrosserie	CI
	Motorisation	
	Année	1994-96
VALEURS DE CONTRÔLE	Parallélisme (degrés-minutes)	-0°45' à 0°50'
Train avant	Carrossage (degrés-minutes)	-1°29' à 1°11'
	Chasse (degrés-minutes)	-0°23 à 2°7'
VALEURS DE REGLAGE	Parallélisme (degrés-minutes)	-0°20 (+/- 10')
Train avant	Carrossage (degrés-minutes)	-0°9' (+/- 1°20')
	Chasse (degrés-minutes)	0°20' (+/- 1°15')
	Inclinaison de pivot	-
	Angle inclus	-
	Divergence	-
VALEURS DE REGLAGE	Parallélisme (degrés-minutes)	0°12' +35' / -9'
Train arrière	Carrossage (degrés-minutes)	-1° +30' / -1°

FICHE DE CONTRÔLE N°2 DE LA GEOMETRIE DES TRAINS

IDENTIFICATION	Modèle	Fiesta
	Code carrosserie	CI
	Motorisation	
	Année	1995-99
VALEURS DE CONTRÔLE	Parallélisme (degrés-minutes)	0°50' à 0°
Train avant	Carrossage (degrés-minutes)	-2°4' à 0°44'
	Chasse (degrés-minutes)	0°5' à 2°35'
VALEURS DE REGLAGE	Parallélisme (degrés-minutes)	0°25' (+/- 0°25')
Train avant	Carrossage (degrés-minutes)	-0°40' (+/- 1°24')
	Chasse (degrés-minutes)	1°20' (+/- 1°15')
	Inclinaison de pivot	-
	Angle inclus	-
	Divergence	-
VALEURS DE REGLAGE	Parallélisme (degrés-minutes)	0°24' +/- 19'
Train arrière	Carrossage (degrés-minutes)	-1° +30' / -1°

FICHE DE CONTRÔLE N°3 DE LA GEOMETRIE DES TRAINS

IDENTIFICATION	Modèle	Fiesta
	Code carrosserie	Van
	Motorisation Année	1996-99
VALEURS DE CONTRÔLE Train avant	Parallélisme (degrés-minutes)	-0°25' à 0°25'
	Carrossage (degrés-minutes)	-2°4' à 0°44'
	Chasse (degrés-minutes)	0°3' à 2°33'
VALEURS DE REGLAGE Train avant	Parallélisme (degrés-minutes)	0° (+/- 10')
	Carrossage (degrés-minutes)	-0°40' (+/- 1°24')
	Chasse (degrés-minutes)	1°18' (+/- 1°15')
	Inclinaison de pivot	-
	Angle inclus	-
	Divergence	-
VALEURS DE REGLAGE Train arrière	Parallélisme (degrés-minutes)	0°24' +/- 19'
	Carrossage (degrés-minutes)	-1° +30' / -1°

DOCUMENT RESSOURCES 13

FICHE DE MESURE DES ANGLES DE LA GEOMETRIE DES TRAINS

IDENTIFICATION	VALEURS RELEVÉES	
Client : ROMAIN François 15 rue du parc 9400 Créteil Véhicule : Ford fiesta WF0AXXGAJAXL59614 246AA94	Gauche	Droite
<u>TRAIN Av</u> Angle de carrossage Angle de pivot Angle de chasse Parallélisme total Parallélisme partiel	-0°4' 1°20' -0°27'	-1°4' 1°40' 0°07' -0°34'
<u>TRAIN Ar</u>	-1° 10'	-1°10' 0°20' 10'

FICHE STOCK PRODUITS PEINTURE

A la date de : Fin semaine 25

Les poids relevés sont des poids NETS et exprimés en GRAMMES

BASES	CONDITIONNEMENT	STOCK	STOCK
		SEMAINE 24	SEMAINE 25
00	1 litre	214	125
101	1 litre	192	177
261	1 litre	12	990
267	1 litre	630	561
332BA	1 litre	60	60
333C	3,75 litres	3184	3102
333CC	3,75 litres	1022	144
333CS	3,75 litres	2145	2091
333DF	1 litre	55	55
333M	1 litre	853	853
333MS	1 litre	60	54
333P	1 litre	892	878
333PG	1 litre	435	435
334RA	1 litre	162	125
334YA	1 litre	326	264
335	1 litre	101	87
341	1 litre	317	201
359	1 litre	115	99
360	1 litre	270	270
361	1 litre	284	241
400	3,75 litres	1232	1127
505	1 litre	254	72
528	1 litre	411	154
533	1 litre	352	147
538	1 litre	167	145
550	1 litre	896	864
558	1 litre	247	196
568	1 litre	249	198
575	1 litre	316	52
576	1 litre	1146	1146
579	1 litre	351	351
666	3,75 litres	1768	1331
732	1 litre	536	281
744	1 litre	628	395
777	1 litre	558	211
952	1 litre	184	152
956	1 litre	32	94
971	1 litre	146	58
977	1 litre	203	128
980	3,75 litres	1903	1793

PLANNING DES LIVRAISONS DE LA SEMAINE 26

N°	VEHICULE	MARQUE	TYPE	CODE COULEUR	JOUR DE LIVRAISON	ELEMENTS A PEINDRE		VOITURE COMPLETE
						EXT.	INT.	
V1	402 BPC 92	RENAULT	TWINGO	R457	LUNDI	2	1	
V2	365 BNM 78	RENAULT	CLIO	R632	LUNDI	3	1	
V3	31 ZL 75	PEUGEOT	106	P3706	MARDI	11		
V4	3997 RT 37	CITROEN	SAXO	AC9245	MARDI	4		
V5	3849 TE 76	VOLKSWAGEN	GOLF	VWLC6N	MERCREDI	3	1	
V6	190 JV 91	RENAULT	CLIO II	R432	MERCREDI	4	3	
V7	246 AA 94	FORD	FIESTA	FEU9017	JEUDI	3	1	
V8	488 VS 75	CITROEN	XSARA	AC9178	JEUDI	5	2	
V9	1050 BZ 18	PEUGEOT	405	P1574	VENDREDI	11		
V10	5836 VD 40	RENAULT	CLIO	R941	VENDREDI	4		

RENSEIGNEMENTS COMPLEMENTAIRES

- Les produits apprêt et vernis ne sont pas pris en compte
- Le recouvrement extérieur d'un élément nécessite 100 ml de produit peinture
- Le recouvrement intérieur et extérieur d'un élément nécessite 200 ml de produit peinture

DOCUMENT REPARATION CONSTRUCTEUR

DOCUMENT RESSOURCES 14



TABLEAU DES FICHES PRODUIT PEINTURE
Le poids de chaque teinte est établi pour une fabrication de 1 litre

CODE AC9178	GRIS QUARTZ	Ecart	CODE P3706	ROUGE SEVILLAN	Ecart	CODE R941	VERT FIDJI	Ecart
BASES			BASES			BASES		
333CC	560,6	560,6	956	629,5	629,5	261	272,4	272,4
00	563,1	2,5	744	645,2	15,7	333CC	335,0	62,6
956	565,9	2,8	359	667,8	22,6	400	402,9	67,9
980	571,4	5,5	361	697,4	29,6	333MS	474,9	72
400	588,8	17,4	528	973,2	275,8	732	560,5	85,6
777	748,0	159,2				744	693,4	132,9
666	979,1	231,1				666	965,1	271,7
CODE AC9245	VERT POLYNESIEN	Ecart	CODE R432	BLEU METHYL	Ecart	CODE FEU9017	IMPERIAL BLUE	Ecart
BASES			BASES			BASES		
333P	474,5	474,5	533	548,1	548,1	533	430,9	430,9
00	479,1	4,6	528	555,0	6,9	333M	431,5	0,6
744	487,1	8	00	564,8	9,8	101	442,3	10,8
777	524,3	37,2	267	574,6	9,8	538	489,5	47,2
333CC	614,2	89,9	956	586,7	12,1	777	543,3	53,8
261	710,1	95,9	333DF	630,7	44	332BA	970,8	427,5
333C	819,9	109,8	777	684,8	54,1			
732	986,9	167	341	961,8	277			
CODE P1574	BLANC	Ecart	CODE R676	NOIR	Ecart	CODE VWLC6N	ROYAL GRUEN	Ecart
BASES			BASES			BASES		
00	1153,4	1153,4	400	426,5		341	257,7	257,7
558	1169,1	15,7	579	434,2		101	298,3	40,6
744	1173,3	4,2	333M	443,8		334RA	386,0	87,7
576	1174,3	1	971	514,4		400	482,9	96,9
			333P	587,4		334YA	595,2	112,3
			533	685,2		732	714,4	119,2
			952	810,5		666	971,3	256,9
			666	960,3				
CODE R457	BLEU OUTREMER	Ecart	CODE R727	ROUGE	Ecart	CODE R632	GRIS BOREAL	Ecart
BASES			BASES			BASES		
00	361,8	361,8	359	509,8		333CC	482,1	482,1
956	620,2	258,4	00	542,6		550	487,7	5,6
575	826,9	206,7	538	599,8		533	494,9	7,2
505	956,1	129,2	956	766,2		00	504,7	9,8
971	994,3	38,2	360	1012,5		977	559,7	55
744	1030,4	36,1				333PG	695,0	135,3
						101	997,9	302,9

- SUJET -

**DOCUMENT RESSOURCES N°10
ORGANISATION DE L'ATELIER CARROSSERIE
PLANNING DE LA JOURNEE DU LUNDI DE LA SEMAINE 25**

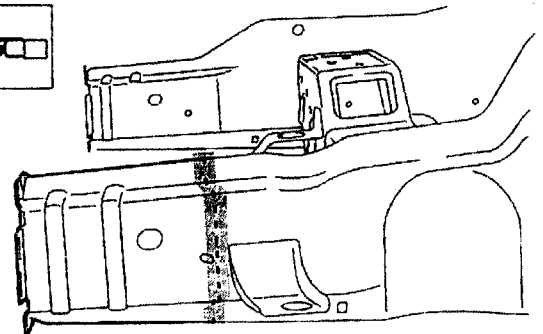
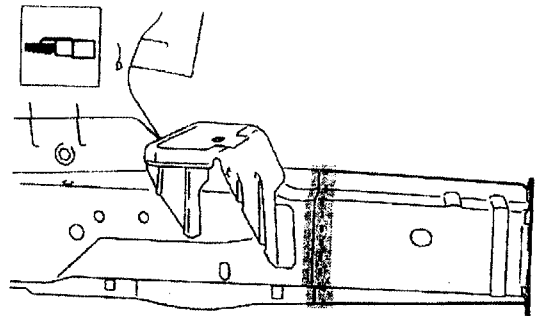
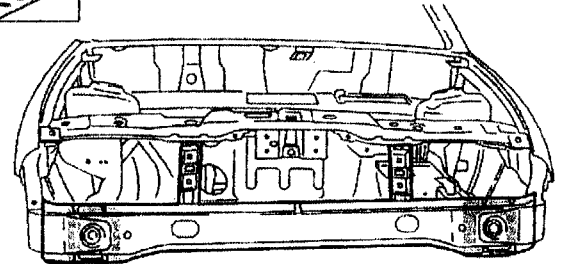
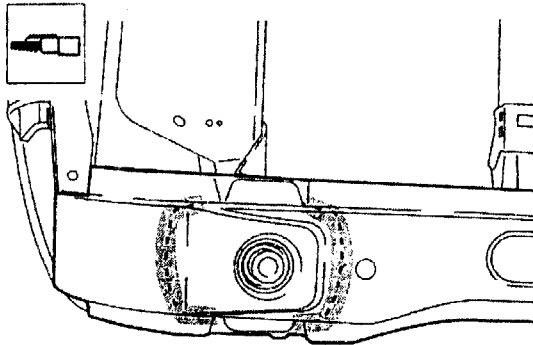
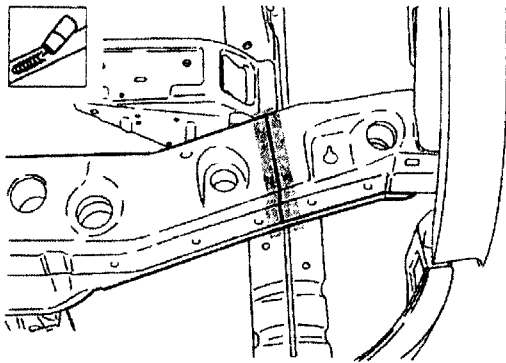
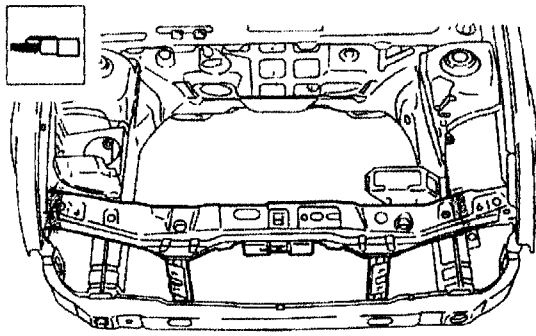
Personnel	8h	9h	10h	11h	12h	14h	15h	16h	17h	18h
Carrossier Mr Leroy			106				106		Magasin	
Carrossier Mr Leblanc	Réception		SAXO					SAXO		Nettoyage
Peintre Mr Devos			TWINGO					CLIO		
Carrossier / peintre Mr Gilles			LAGUNA					CONGES		

04-06 CAR RT

Nombre d'heures de présence
Nombre d'heures vendues
rendement

TEMPS	TOTAL
.....
.....
.....