

ON DONNE	ON DEMANDE	ON EXIGE	Note
Les matériaux	Pose d'un revêtement type tapisom aiguilleté avec un nez de marche caoutchouc sur partie C	Les coupes nettes et précises Le nez de marche est correctement posé	/ 20
Les matériaux	Pose d'un revêtement de sol en P.V.C. avec un nez de marche caoutchouc sur partie B	Les coupes nettes et précises Le nez de marche est correctement posé	/ 20
Les matériaux	Pose d'un revêtement de sol en P.V.C. avec un nez de marche métallique sur partie A	Les coupes nettes et précises Le nez de marche est correctement posé	/ 20

Les revêtements de sol seront posés et coupés sans retour sur les côtés.

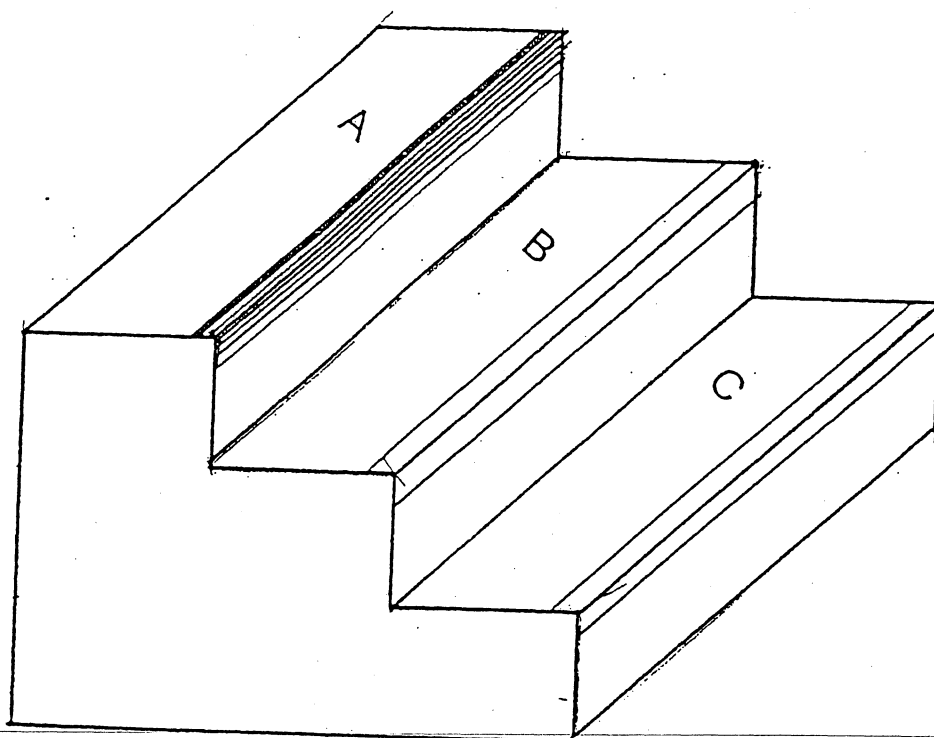

Groupement EST	Session 2004	SUJET
CAP Solier moquettiste		code examen :
Épreuve : EP3 - Réalisation d'ouvrages complexes	Durée : 4h	Coef. : 4