

QUESTION N° 6 / 10 points

Le procès verbal indique un remplacement du bas de caisse G sur le véhicule PEUGEOT 206 , on vous demande de découper et positionner les vignettes des différentes opérations en respectant la chronologie des opérations concernant le remplacement du bas de caisse , voir document ressources 10/10 ; chaque vignette sera accompagnée de commentaires précis expliquant la phase de travail ainsi que ses règles de sécurité

OPERATIONS	RENSEIGNEMENTS TECHNIQUES

Code examen : 510 25403	B.E.P. Carrosserie automobile	SUJET
		SESSION 2004
EP.3 Préparation d'une production		
Durée du BEP 4h	Coef. BEP 4	Folio 7/11

QUESTION N° 6 (suite)

OPERATIONS	RENSEIGNEMENTS TECHNIQUES

Code examen : 510 25403	B.E.P. Carrosserie automobile	SUJET
		SESSION 2004
EP.3 Préparation d'une production		
Durée du BEP 4h		Coef. BEP 4
	Folio 8 / 11	

QUESTION N° 6 (suite)

OPERATIONS	RENSEIGNEMENTS TECHNIQUES

Code examen : 510 25403	B.E.P. Carrosserie automobile	SUJET
		SESSION 2004
EP.3 Préparation d'une production		
Durée du BEP 4h		Coef. BEP 4
	Folio 9 / 11	

QUESTION N° 9 / 4 points

Vous effectuez un contrôle à la pige du soubassement du véhicule , sur le schéma du plan de soubassement , RELIER les points que vous désirez contrôler en mettant des lettres aux extrémités du segment et inscrivez l'ordre de mesure sur le segment , exemple : A ← 1 → B (TRACER quatre segments possibles)

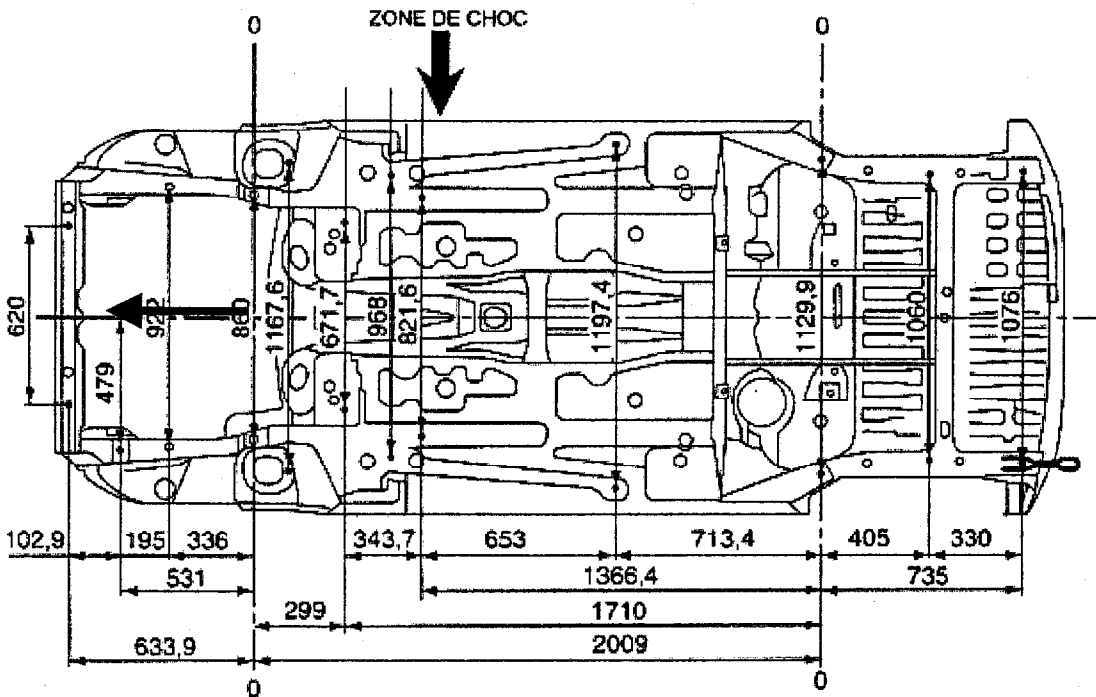

QUESTION N° 10 / 4 points

Vous allez effectuer l'assemblage du bas de caisse par soudage M.I.G. , vous faites un essai préalable , vous vous apercevez que la soudure est poreuse , quelle est l'action que vous allez entreprendre pour remédier à ce problème ?

Après avoir résolu ce problème , vous effectuez à nouveau un essai , et la ligne de fusion n'a pas pénétré sur l'épaisseur de la tôle qui est d'une épaisseur identique au bas de caisse , énumérez les paramètres sur lesquels vous allez intervenir ?

QUESTION N° 11 / 2 points

Vous allez effectuer l'assemblage du bas de caisse par S.E.R.P. , vous faites un essai préalable , vous vous apercevez que le centre des points de soudure est de la même couleur que la périphérie, quelle est l'action que vous allez entreprendre pour remédier à ce problème ?

Code examen : 510 25403	B.E.P. Carrosserie automobile		SUJET
			SESSION 2004
EP.3 Préparation d'une production			
Durée du BEP 4h		Coef. BEP 4	Folio 11 /11