

BEP BIOSERVICES

Dominante M.H.L.

EP1 – TECHNIQUES DE BIOSERVICES

SUJETS R – T - V- Y

JUIN 2004

SUJET R

1. Etude technologique : répondre aux questions du document page 3/5 (écrit de 20 à 30 minutes.)
2. Vous êtes responsable de l'entretien d'un bâtiment administratif : un cahier des charges est à votre disposition. (page 5/5)
 - 2.1 Vous devez ce jour **effectuer les tâches suivantes** :
 - A : Le lavage hebdomadaire du hall d'accueil.
 - B : Le lavage périodique des portes.
 - 2.2 Compléter la fiche de travail en (Page 4/5).
 - 2.3 Effectuer le contrôle de la qualité du travail effectué sur le revêtement de sol. Compléter la grille d'évaluation présentée sur la page 5/5
3.
 - 3.1 Justifier les techniques mises en œuvre : **Oral de 10 mn.**
 - 3.2 A l'issue de votre activité vous devez justifier oralement au jury, en référence à l'enseignement de l'OQPS et en utilisant des techniques de communication professionnelle.
 - 3.2.1 Vos choix technologiques et l'organisation de votre travail.
 - 3.2.2 Les règles d'hygiène, de sécurité, d'économie et d'ergonomie mises en œuvre.
 - 3.2.3 Vous êtes agent de propreté dans l'entreprise « Si PROP ».
 - 3.2.3.1 Nommer le non du document ci-dessous.

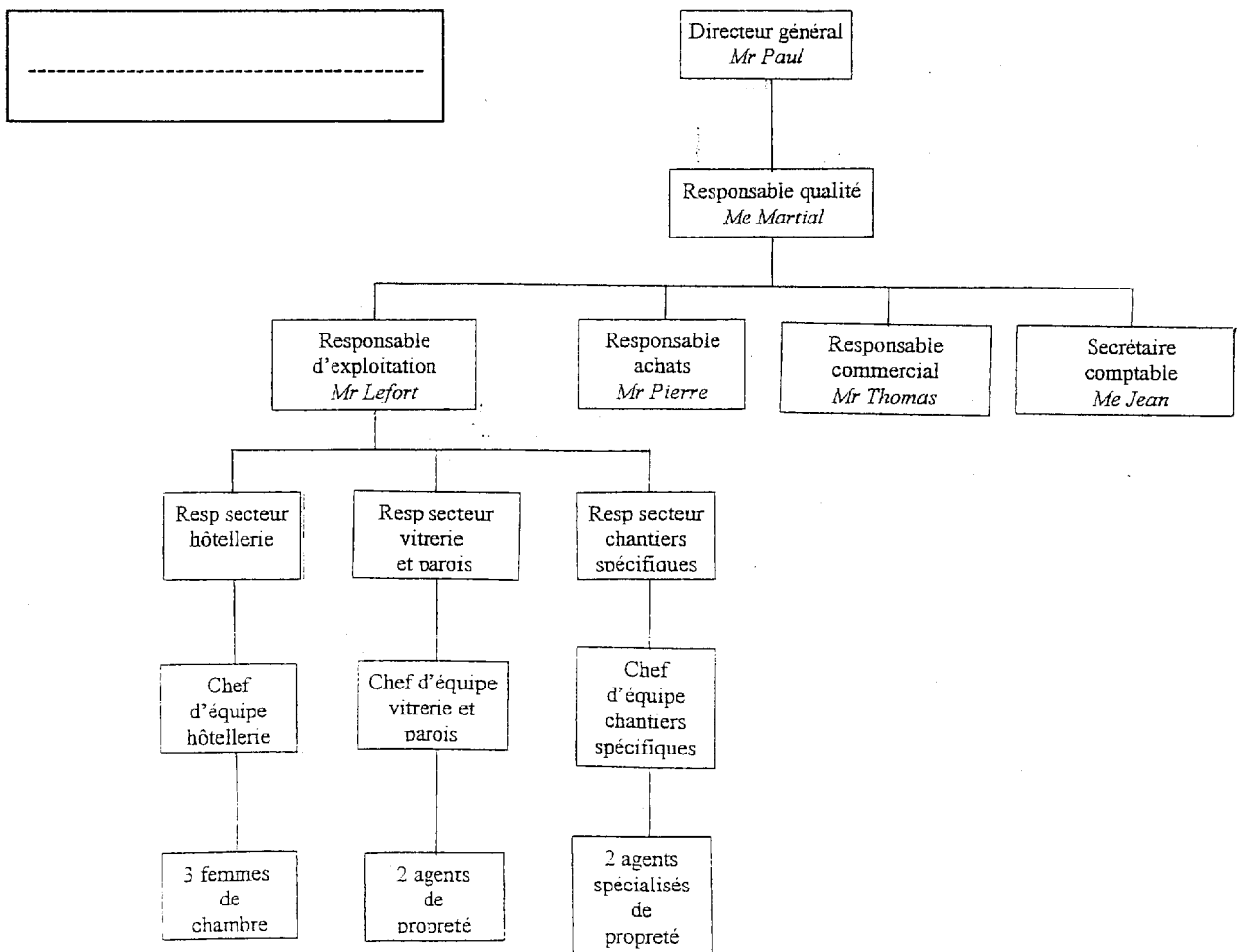

B.E.P. BIOSERVICES DOMINANTE MAINTENANCE ET HYGIENE DES LOCAUX	CODE : 5134302	DUREE : 08H00	SESSION : 2004
EP1 TECHNIQUES DE BIOSERVICES	COEFF. : 9	SUJET R	Page : 1 / 5

3.2.3.2. Préciser le nombre de niveaux hiérarchiques dans cette entreprise.

➤

3.2.3.3. Citer votre supérieur hiérarchique direct.

➤

3.2.3.4. Indiquer le nombre de personnes se trouvant sous la responsabilité directe et indirecte de Monsieur LEFORT.

➤

➤

3.2.4.

3.2.4.1. Au cours de votre activité, vous devez nettoyer des parois en hauteur. Quel est le risque professionnel relatif à cette situation ?

➤

3.2.4.2. Indiquer deux mesures de sécurité vous permettant de limiter ce risque.

➤

B.E.P. BIOSERVICES DOMINANTE MAINTENANCE ET HYGIENE DES LOCAUX	CODE : 5134302	DUREE : 08H00	SESSION : 2004
EP1 TECHNIQUES DE BIOSERVICES	COEFF. : 9	SUJET R	Page : 2 / 5

ETUDE TECHNOLOGIQUE

1.
1.1 Identifier la machine ci-dessous :

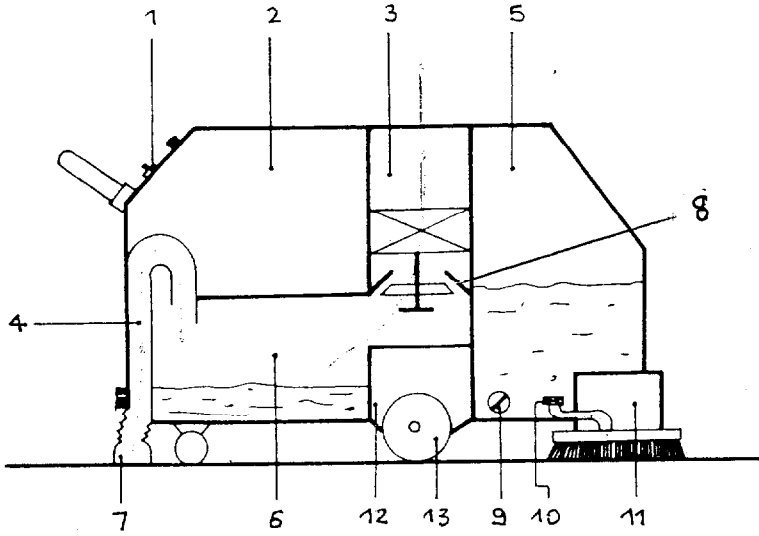

Source : *Entretien des sols de A à Z*
IREFM CTTN

13	
12	Moteur
11	-
10	Filtre
9	Bouchon dévidange
8	
7	
6	Réservoir de récupération
5	
4	
3	
2	Batteries d'alimentation
1	
Rp	DESIGNATION

1.2 Compléter la nomenclature.

1.3 Indiquer la fonction de l'élément numéro 8 :

.....

.....

.....

1.4 Expliquer la fonction globale de cette machine.

.....

2.

2.1 Citer le composant principal des produits détergents :

➤

2.2 Citer différents types de détergents : (4 réponses attendues)

.....

.....

.....

.....

2.3 Citer les inconvénients d'un mauvais dosage de produit lors de préparations de solutions de nettoyage.

2.3.1. Sous - dosage :

➤

➤

2.3.2. Sur - dosage :

➤

➤

FICHE DE TRAVAIL / ANNEXE 1

ACTIVITE : A et B

DESCRIPTION :

MATERIEL / CONSOMMABLES / EQUIPEMENTS SPECIFIQUES	Quantité	TYPE OU REFERENCE DE PRODUIT	Quantité de solution	Dosage	Quantité de produit (en ml.)

DEROULEMENT DU TRAVAIL

--

B.E.P. BIOSERVICES DOMINANTE MAINTENANCE ET HYGIENE DES LOCAUX	CODE : 5134302	DUREE : 08H00	SESSION : 2004
EP1 TECHNIQUES DE BIOSERVICES	COEFF. : 9	SUJET R	Page : 4 / 5

LOCAL	HALL 1			
TYPE DE REVETEMENT DE SOL	GRES CERAME			
DESCRIPTIF DES PRESTATIONS	FREQUENCES			
	JOURNALIER	HEBDOMADAIRE	PERIODIQUE	EXCEPTIONNEL
Eliminer les poussières et autres salissures non adhérentes sur les parois verticales.		X		
Eliminer les salissures adhérentes, les taches sur les portes et les poignées de portes.		X		X
Laver les surfaces vitrées			X	
Laver les portes			X	
Eliminer les salissures adhérentes, les taches sur les interrupteurs et les prises de courant.		X		
Dépoussiérer / le revêtement de sol.	X			
Laver le revêtement de sol	X			
Lavage mécanique du sol		X		
Dépoussiérer le tapis d'accueil.	X			
Laver le tapis d'accueil.			X	
Dépoussiérer, arroser les plantes.		X		
Laver les parois verticales.			X	
Lustrer les revêtements de sol.	X			
Dépoussiérer le plafond et les luminaires.			X	X

NIVEAU ACCEPTABLE DE LA QUALITE DU TRAVAIL				
Surface/Equipement/Zone	Moyens	Critères	Seuil acceptable	Résultats
PAROIS VERTICALES. PORTES - LUMINAIRES	Visuel : Comptage	Toile d'araignées	0	
	Visuel : Comptage	Salissures non - adhérentes	0	
	Normalisé/Echelle desgris	Salissures adhérentes	Niveau 2	
REVETEMENTS DE SOL + TAPIS TEXTILE	Visuel : Comptage	Salissures non adhérentes	0 > 1 cm 1 < 1 cm	
	Normalisé : Patin de mesure	Salissures non adhérentes	3 traits	
	Normalisé : Echelle des gris	Salissures adhérentes	Niveau 3	
	Bactériologique / prélèvement	Hygiène		
VITRERIE	Visuel : Comptage	Traces / Coulures	0	

B.E.P. BIOSERVICES DOMINANTE MAINTENANCE ET HYGIENE DES LOCAUX	CODE : 5134302	DUREE : 08H00		SESSION : 2004
EP1 TECHNIQUES DE BIOSERVICES	COEFF. : 9	SUJET R	Extrait cahier des charges	Page : 5 / 5