

BEP/CAP MAINTENANCE DES VEHICULES AUTOMOBILES

Dominante : Bateaux de pêche et plaisance

Sujet n°: 2

Le sujet est composé de 5 supports d'activité :

- 1 – Support entretien avec un ordre de réparation,
- 2 – Support diagnostic avec 2 fiches réponse,
- 3 – Support réparation avec un O.R. et un document réponse,
- 4 – Support électricité avec un bon de commande,
- 5 – Support fabrication avec son plan.

 GROUPEMENT INTERACADEMIQUE II	 Session 2004	 4 0096	
 BEP MAINTENANCE DES VEHICULES AUTOMOBILES (MVA) Dom. Bateaux de pêche et plaisance CAP			
 EP2 et EP2-1 : Mise en œuvre d'une intervention			
 S U J E T	 Durée : 8 h 00	 Coef. : 8	 Page : 1/14

ACTIVITE PROPOSEE : **ENTRETIEN**

SUPPORT N° 1

**BEP MVAC
CAP MMV**

N° CANDIDAT

SITUATION PROFESSIONNELLE : REALISER L'ENTRETIEN PERIODIQUE SELON LES PRESCRIPTIONS DU CONSTRUCTEUR.

D'une remorque porte bateau

ON DONNE :

Une remorque porte bateau

Un ordre de réparation.

La documentation technique

L'outillage spécifique

Les pièces nécessaires à l'intervention sur demande du candidat

TRAVAIL DEMANDE :

- Compléter l'ordre de réparation

- Préparer le poste de travail

- Effectuer l'entretien périodique courant

- Remettre en conformité et vérifier le bon fonctionnement

- Identifier et noter sur le rapport les anomalies détectées pouvant altérer le bon fonctionnement des systèmes

- Remplir le rapport d'intervention

Temps proposé : 1 h

Temps passé :

DOCUMENT A CONSERVER PAR L'EXAMINATEUR

CE QUI SERA EVALUE

	NOTE MAXI BEP	NOTE MAXI CAP
Les références portées sur le rapport sont exactes, la liste est complète et ne comprend aucune pièce en trop.	/1	
Le temps d'intervention est économiquement acceptable.	/1	
L'implantation des outillages et des matériels respecte les règles élémentaires d'ergonomie, d'hygiène et de sécurité.	/1	
Aucun choix ne mettra en cause la qualité totale, la sécurité et le confort de l'intervenant seront assurés.	/1	
Aucune non-qualité n'est acceptée.	/2	
La réalisation des opérations est conforme aux prescriptions du constructeur.	/3	/6
Toutes les informations nécessaires pour réaliser l'intervention ont été recueillies	/2	/3
Les outils utilisés sont ceux prévus par le constructeur.	/2	/2
Les anomalies détectables visuellement sont toutes signalées dans le rapport d'intervention.	/3	/3
Tous les éléments nécessaires à la facturation sont fournis.	/2	/3
Le poste de travail est remis en l'état d'être parfaitement opérationnel.	/1	/1
L'action n'appelle aucune remarque sur le plan de la sécurité.	/1	/2
TOTAL :	/20	/20

ORDRE DE REPARATION

SUPPORT N°:

CANDIDAT N°.....

CLIENT

Nom :

Prénom :

Adresse :

Téléphone :

BATEAU

Marque :

Nom :

Immatriculation :

MOTEUR

Marque :

Type : Année :

N°:

OBSERVATIONS DU CLIENT

.....
.....
.....

INTERVENTION A PREVOIR

.....
.....
.....

Matériel entré le :

A livrer pour le :

Signatures : Le réparateur

Le client

RAPPORT D'INTERVENTION

Travaux effectués

Temps

.....
.....
.....
.....

.....
.....
.....
.....

Références pièces

Pièces remplacées

Quantités

.....
.....
.....
.....
.....
.....
.....
.....

.....
.....
.....
.....
.....
.....
.....
.....

.....
.....
.....
.....
.....
.....
.....
.....

Examen et spécialité

B.E.P. Maintenance Véhicules Automobiles dominante Bateaux de pêche et

C.A.P. plaisance

Rappel codage

4 0096

Intitulé de l'épreuve

EP2

Page 3 /14

ACTIVITE PROPOSEE :

DIAGNOSTIC

SUPPORT N°2

**BEP MVAC
CAP MMV**

N° candidat:

SITUATION PROFESSIONNELLE: Système de charge en dysfonctionnement:

Lorsque le moteur tourne de manière autonome, le témoin de charge reste allumé

ON DONNE :

- Un bateau avec son système de propulsion ou un groupe motopropulseur 4 temps
- L'OR avec les informations du client
- La fiche diagnostic et les documents à compléter
- La documentation technique
- L'outillage spécifique et le matériel de contrôle

TRAVAIL DEMANDE :

- 1° Proposer une liste d'éléments du système susceptibles d'être en causes sur la fiche diagnostic 1.
- 2° A partir des consignes données par l'examinateur établir l'ordre des contrôles à effectuer sur la fiche diagnostic 2 ainsi que les valeurs de contrôles.
- 3° A partir des consignes données par l'examinateur réaliser les contrôles les mesures et les conclusions.
- 4° Indiquer l'intervention à prévoir.

Temps proposé : 2 h

Temps passé :

DOCUMENT A CONSERVER PAR L'EXAMINATEUR

CE QUI SERA EVALUE	NOTE BEP	NOTE CAP
Chaque éléments listés peuvent être liés au dysfonctionnement constaté.	/2	/3
L'ordre des contrôles est logique.	/2	/3
Le choix des appareils de mesure ou de contrôle est judicieux.	/1	/2
Les données constructeur recueillis sur la fiche diagnostic sont exactes	/2	/3
La méthode et le relevé des mesures sont justes.	/4	/5
La conclusion de chaque contrôle est bonne	/3	/3
L'anomalie est décelée	/2	/2
L'intervention à prévoir est clairement définie	/2	
Le poste de travail est remis en l'état.	/1	/1
L'action n'appelle aucune remarque sur le plan de la sécurité.	/1	/1
TOTAL :	/20	/20

**ACTIVITE PROPOSEE : REPARATION SUPPORT N° 3 BEP MVAC
CAP MMV**

N° candidat:

SITUATION PROFESSIONNELLE:
CIRCUIT DE REFROIDISSEMENT EN DYSFONCTIONNEMENT A REMETTRE EN CONFORMITE

Remplacement d'une turbine, contrôle du calorstat et du circuit.

ON DONNE :

- Un moteur HB
- L'ordre de réparation renseigné
- Un document pour lister les différentes phases de l'intervention
- La documentation technique
- L'outillage spécifique
- Le catalogue des pièces de rechanges
- Les pièces utiles à l'intervention, sur demande du candidat.

TRAVAIL DEMANDE :

- Organiser son poste de travail
- Préparer, maintenir et remettre en état son poste de travail
- Lister les différentes phases de l'intervention
- **Présenter la liste à l'examinateur**
- Après accord de l'examinateur, réaliser l'intervention
- Evaluer l'état des sous-ensembles
- Demander les pièces nécessaires à l'intervention
- Remplir sur l'OR le rapport d'intervention.

Temps proposé : 2 h

Temps passé : :

CE QUI SERA EVALUE	NOTE BEP	NOTE CAP
Le poste de travail est opérationnel.	/ 1	
L'outillage et les matériels préparé, permettra de réaliser toute l'intervention prévue.	/ 1	
La méthode de travail prévue par le constructeur ou le service de maintenance est respecté.	/ 1	
Les points de réglage sont correctement identifiés	/ 2	
Les valeurs retenues sont bien relatives à l'ensemble à régler.	/ 1	
Les réglages sont corrects.	/ 1	
Le temps d'intervention est économiquement acceptable.	/ 1	
Les éléments de liaison et les organes déposés sont classés rationnellement.	/ 3	/ 4
Aucune détérioration d'organe n'est tolérée.	/ 1	/ 1
Les couples de serrage sont respectés.	/ 1	/ 2
Les essais confirment le bon fonctionnement.	/ 1	/ 4
La méthodologie et l'outillage prévus par le constructeur sont utilisés	/ 1	/ 4
Les éléments nécessaires à la facturation sont correctement consignés.	/ 2	/ 2
L'action n'appelle aucune remarque sur le plan de la sécurité.	/ 1	/ 1
Les défauts apparentes sont détectés et identifiés.	/ 2	/ 2

ORDRE DE REPARATION

SUPPORT N°:	CANDIDAT N°
CLIENT	BATEAU
Nom :	Marque :
Prénom :	Nom :
Adresse :	Immatriculation :
.....	MOTEUR
.....	Marque :
Téléphone :	Type : Année :
	N°:

OBSERVATIONS DU CLIENT

.....

INTERVENTION A PREVOIR

.....

Matériel entré le :	A livrer pour le :
Signatures : Le réparateur	Le client

RAPPORT D'INTERVENTION

Travaux effectués	Temps
.....
.....
.....
.....
.....
.....

Références pièces	Pièces remplacées	Quantités
.....
.....
.....
.....
.....
.....
.....
.....
.....
.....

Examen et spécialité B.E.P. Maintenance Véhicules Automobiles dominante Bateaux de pêche et plaisance <small>C.A.P.</small>	Rappel codage 4 0096
--	--------------------------------

Intitulé de l'épreuve EP2	Page 8 /14
-------------------------------------	------------

ACTIVITE PROPOSEE :

ELECTRICITE

**SUPPORT N° 4 BEP MVAC
CAP MMV**

N° Candidat

SITUATION PROFESSIONNELLE:

REMISE EN CONFORMITE OU EN FONCTION D'UN SYSTEMES ELECTRIQUE SUR UNE UNITE DE NAVIGATION : Systeme d'éclairage pour la navigation nocturne à remettre en conformité.

ON DONNE :

- Un bateau avec un système électrique à installer ou à remettre en conformité
- La documentation technique
- L'outillage spécifique
- Le catalogue pièces détachées
- Un bon de commande
- Les pièces nécessaires sont à la disposition du candidat

TRAVAIL DEMANDE :

- Vendre un produit ou un équipement.
- compléter le bon de commande
- Poser ou remettre en conformité un équipement ou un accessoire.
- Poser, déposer, démonter, remonter des sous-ensembles
- Contrôler le bon fonctionnement
- Maintenir et remettre en état son poste de travail

DOCUMENT A CONSERVER PAR L'EXAMINATEUR

CE QUI SERA EVALUE	NOTE BEP	NOTE CAP
Aucune non-qualité n'est acceptée	/ 1	
Les consignes préconisées par le constructeur sont totalement respectées.	/ 1	
Les pièces à remplacer sont clairement identifiées et notées sur le bon de commande	/ 2	
Le temps d'intervention est économiquement acceptable	/ 2	
La méthodologie de dépose repose, démontage remontage	/ 2	/ 3
Les contrôles et mesures	/ 3	/ 3
Les outillages utilisés sont bien exploités	/ 1	/ 1
Aucune détérioration d'organe n'est tolérée.	/ 2	/ 3
Les essais confirment le bon fonctionnement.	/ 3	/ 4
Tous les éléments nécessaires à la facturation sont fournis.	/ 1	/ 3
L'action n'appelle aucune remarque sur le plan de la sécurité.	/ 1	/ 1
Le poste de travail est remis en l'état d'être parfaitement opérationnel.	/ 1	/ 2
TOTAL :	/20	/20

Temps proposé : 2 h

Temps passé :

BEP CAP Maintenance des Véhicules Automobiles – Dom. Bateaux de pêche et plaisance

EP2 : Mise en œuvre d'une intervention

4 0096

Page 10/14

BON DE COMMANDE

N° Candidat :

Commander les pièces nécessaires à l'intervention:

Client :	
Nom	, Adresse :
Téléphone :	
N° du bateau :	Marque :
N° Moteur :	Marque :
N° Remorque :	Marque :
Autre information :	
.....	

Date de la commande :
N° de commande :
Livraison pour :
Mode de paiement :

Fournisseur :
Nom :
Adresse :
.....
Tel :

Désignation	Référence	Unité	Quantité	P.U. H.T.

ACTIVITE PROPOSEE : *Fabriquer, Adapter, modifier*
SUPPORT N°5

BEP MVAC
CAP MMV

N° CANDIDAT

SITUATION PROFESSIONNELLE:

REALISER UNE OPERATION D'USINAGE :

*Réaliser un perçage et un taraudage ;
 L'extraction d'une vis cassé et la remise en état du filetage.*

ON DONNE :

Un élément nécessitant un usinage et une réparation suite à la rupture d'une vis.

La documentation atelier comportant les modalités de modification, de fabrication.

L'outillage nécessaire à la réalisation est mis à disposition sur demande du candidat.

Les protections individuelles sont fournies.

TRAVAIL DEMANDE :

- Organiser son poste de travail et demander les outillages nécessaires à l'intervention
- Réaliser un perçage et un taraudage selon le plan joint .
- Présenter la pièce à l'examineur
- Réaliser le 2em perçage et taraudage selon le plan joint .
- Présenter la pièce à l'examineur pour mise en place de la vis qui sera cassée
- Extraire la vis cassée sans détruire le taraudage d'origine.
- Remettre en état son poste de travail

DOCUMENT A CONSERVER PAR L'EXAMINATEUR

CE QUI SERA EVALUE	NOTE BEP	NOTE CAP
-Le poste de travail	/ 1	/ 1
-Le choix de l'outillage utilisé (foret, taraud, extracteur)	/ 2	/ 2
-La méthode de travail	/ 3	/ 3
-Le respect du plan et des consignes de travail	/ 5	/ 5
-La qualité des taraudages	/ 4	/ 4
-L'extraction de la vis cassée	/ 3	/ 3
-Le respect des consignes de sécurité	/ 2	/ 2
TOTAL :	/20	/20

Temps proposé : 1 h

Temps passé :

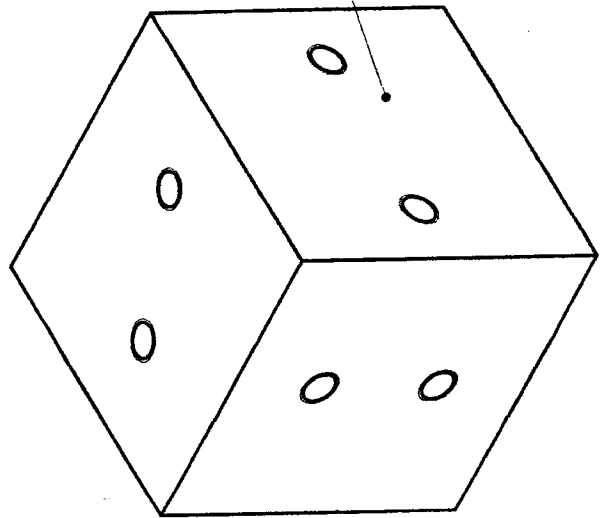
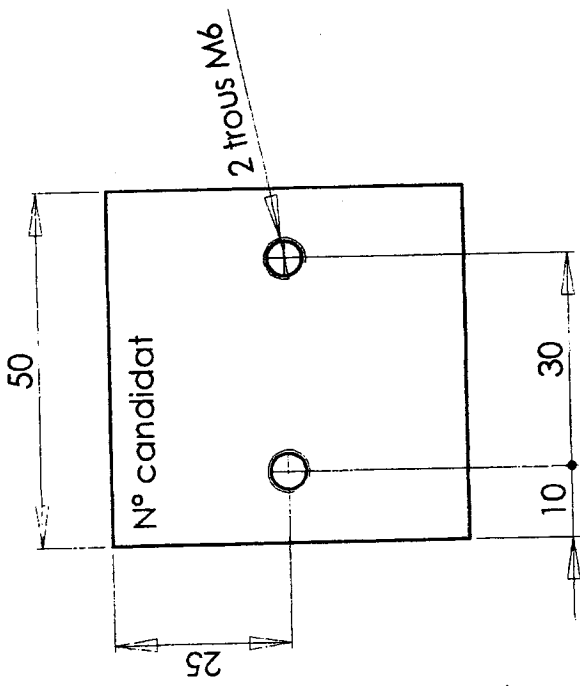
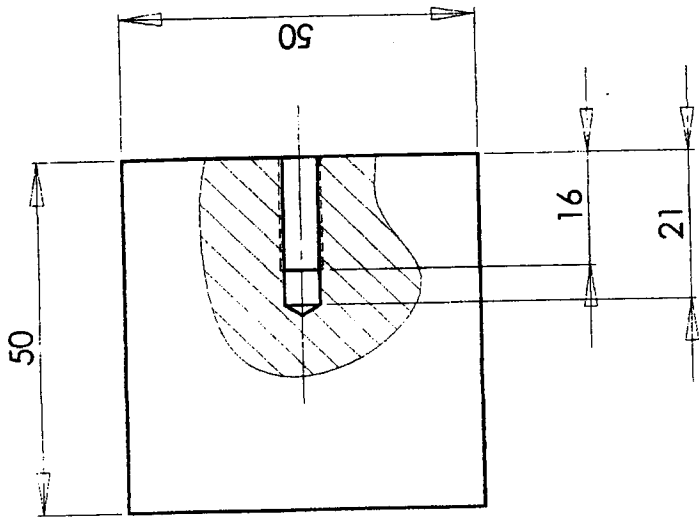

Face à réaliser

DOCUMENT TRAVAIL CANDIDAT 2

CAP:BEP Maintenance des Véhicules Automobiles	Option: Bateaux de pêche et plaisance	Coefficient : 8
EP2 : Mise en œuvre d'une intervention	Durée de l'épreuve : 1 h	Page : 13/14
	4 0096	

SUJET N° 2

Le candidat devra remettre cette feuille à l'examineur en arrivant à chaque poste de travail
L'examineur devra émarginer et remettre la feuille au candidat à la fin de chaque épreuves .

<p>Electricité : Durée proposée 2 h</p> <p>Poste n°.....</p>	<p>Heure d'arrivée :</p> <p>Heure de départ :</p> <p>Signature examinateur</p>
<p>Fabrication : Durée proposée 1 h</p> <p>Poste n°.....</p>	<p>Heure d'arrivée :</p> <p>Heure de départ :</p> <p>Signature examinateur</p>
<p>Entretien : Durée proposée 1 h</p> <p>Poste n°.....</p>	<p>Heure d'arrivée :</p> <p>Heure de départ :</p> <p>Signature examinateur</p>
<p>Diagnostic : Durée proposée 2 h</p> <p>Poste n°.....</p>	<p>Heure d'arrivée :</p> <p>Heure de départ :</p> <p>Signature examinateur</p>
<p>Réparation : Durée proposée 2 h</p> <p>Poste n°.....</p>	<p>Heure d'arrivée :</p> <p>Heure de départ :</p> <p>Signature examinateur</p>

<p>BEP Maintenance des Véhicules Automobiles – Dom. Bateaux de pêche et plaisance</p>	<p>4 0096</p>
<p>EP2 Mise en œuvre d'une intervention</p>	<p>Page 14/14</p>