

**B.E.P. MAINTENANCE DE VEHICULES AUTOMOBILES**  
**OPTION BATEAUX DE PECHE ET DE PLAISANCE**

**E.P. 3-2. ANALYSE DES MECANISMES ET DE L'ENTREPRISE**  
**2<sup>ème</sup> PARTIE**

**DOSSIER SUJET**

**CONSEIL AU CANDIDAT**

Il est conseillé de prendre connaissance des informations contenues dans le Dossier Ressources avant de répondre aux questions posées dans le sujet

**Ce dossier comprend 5 pages (S1/5 à S5/5)**  
**Ce dossier est à compléter et à remettre en fin d'épreuve**

Groupement inter académique II	Session 2004	Code 40084		
Examen et spécialité B.E.P. Maintenance de Véhicules Automobiles – Option Bateaux de pêche et de plaisance				
Intitulé de l'épreuve E.P. 3.2. Analyse des mécanismes et de l'entreprise – 2 <sup>ème</sup> Partie				
Type <b>SUJET</b>	Facultatif : date et heure	Durée 1 h 30	Coefficient 1	N° de page / total S 1/5

**A. Etude cinématique**

Le but de cette étude est de déterminer le temps approximatif de remontée de l'ancre.

Données :

Le moteur 27 a une fréquence de rotation  $N_{27} = 1500$  tr/min

La longueur totale à remonter de la ligne de mouillage est : 8 m

Répondre aux questions en consultant le dessin d'ensemble DR4/6 et sa nomenclature DR5/6, la perspective ci contre et le formulaire DR6/6.

1. Indiquer la fréquence de rotation de la vis sans fin 33

/1

$N_{33} =$  \_\_\_\_\_

2. Indiquer le nombre de filet(s) de la vis sans fin 33

/1

$Z_{33} =$  \_\_\_\_\_

3. Indiquer le nombre de dents de la roue 8

/1

$Z_8 =$  \_\_\_\_\_

4. Calculer la vitesse angulaire de la vis sans fin 33 à partir de sa fréquence de rotation

/3

$\omega_{33} =$  \_\_\_\_\_

5. Calculer la vitesse de rotation de la roue dentée 8 (voir tableau DR6/6)

/3

On donne la vitesse angulaire  $\omega_{33} = 157$  rad/s

$\omega_8 =$  \_\_\_\_\_

6. Indiquer la vitesse angulaire du barbotin 5

/1

$\omega_5 =$  \_\_\_\_\_

Vue en perspective du système de transmission

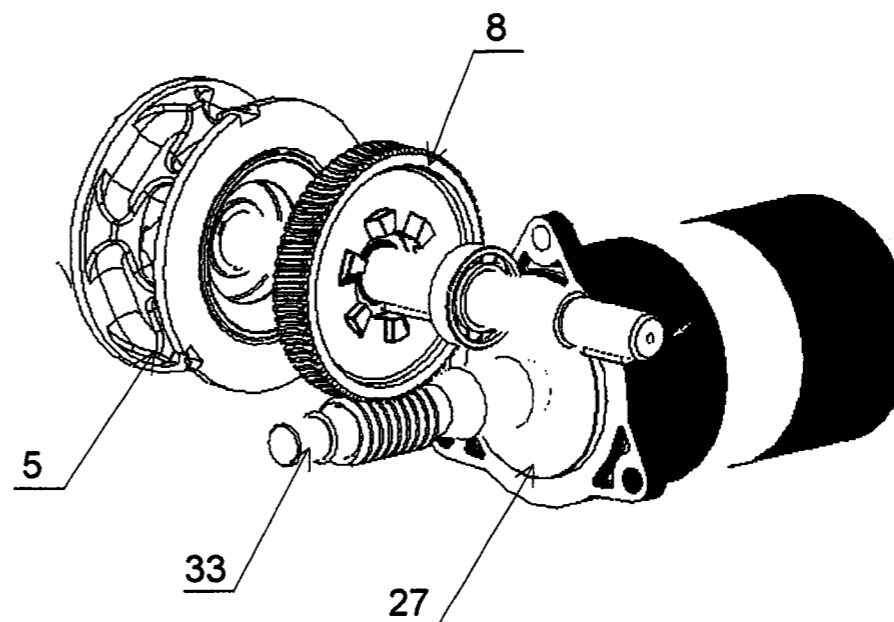

Pour le calcul de la vitesse linéaire de remontée de la chaîne, on donne la vitesse angulaire du barbotin 5  
 $\omega_5 = 2,38$  rad/s

7. Indiquer le diamètre du barbotin 5 (voir nomenclature DR5/6)

/1

\_\_\_\_\_

8. Calculer la vitesse linéaire de remontée de la chaîne

/3

$V =$  \_\_\_\_\_

\_\_\_\_\_

9. La longueur de chaîne à remonter est 8 m.  
Calculer le temps de remontée de la chaîne

/3

$t =$  \_\_\_\_\_

Examen et spécialité	Rappel codage
B.E.P. Maintenance de Véhicules Automobiles-Bateaux de pêche et de plaisance	40084
Intitulé de l'épreuve	N° de page
E.P. 3.2. Analyse des mécanismes et de l'entreprise – 2 <sup>ème</sup> Partie	S 2/5

**B. Etude statique**

Les deux buts de cette étude sont :

- de déterminer les efforts qui s'exercent sur la poulie du davier en vue de vérifier son choix par la Résistance des Matériaux
- de déterminer le moment qu'exerce le bout sur l'axe de la poupée 16 en vue de vérifier le choix du moteur 27 (couple du moteur)

Voir la mise en situation Document Ressources DR2/6





1. Détermination des efforts qui s'exercent sur l'axe de la poulie du davier

- Le fabricant d'ancre marine donne un effort d'arrachement de l'ancre dans un sol sablonneux, mesuré par un dynamomètre, équivalent à 400 daN.
- Le bout est indéformable et tendu.
- Les frottements et le poids des pièces sont négligés.
- Le problème est considéré dans le plan.

1.1. On isole le sous ensemble Poulie + Bout

Compléter le bilan des actions mécaniques extérieures qui s'exercent sur le système isolé

/3

Force	Point d'application	Direction	Sens	Intensité
	B			400 daN
	C			
	A			

Système isolé : Poulie + Bout

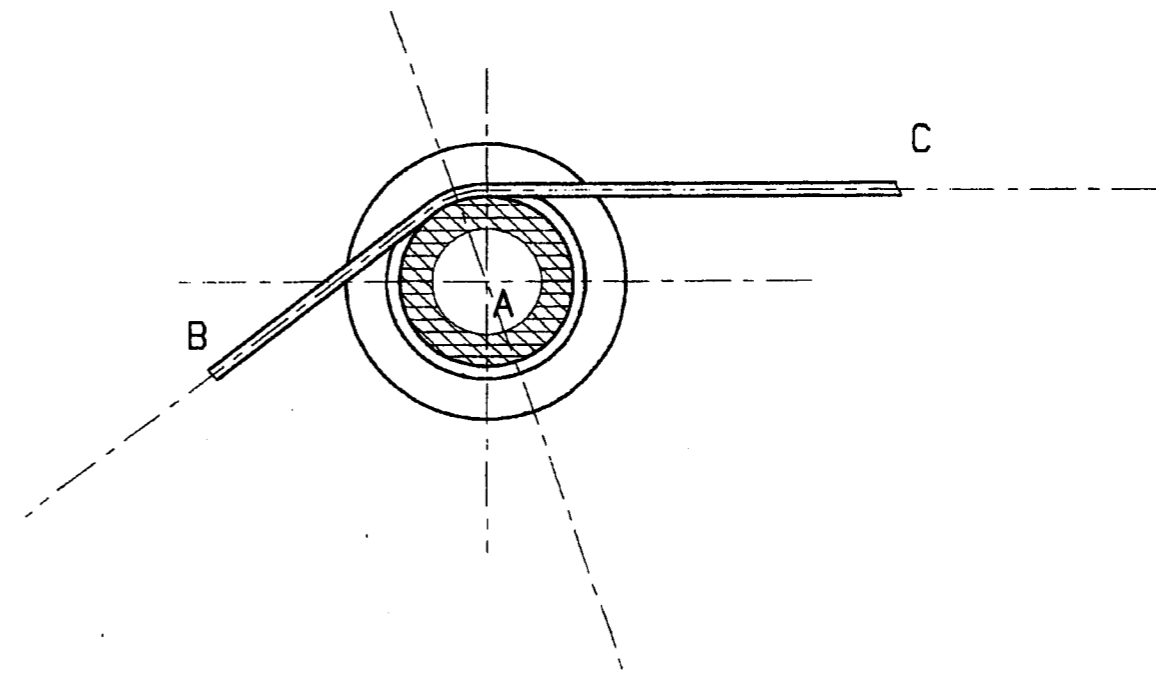

1.2. Ecrire la condition d'équilibre appliquée au système isolé et l'égalité vectorielle qui en découle

/3

---



---



---



---



---

/1

---

Examen et spécialité	Rappel codage
B.E.P. Maintenance de Véhicules Automobiles-Bateaux de pêche et de plaisance	40084
Intitulé de l'épreuve	N° de page
E.P. 3.2. Analyse des mécanismes et de l'entreprise – 2 <sup>ème</sup> Partie	S 3/5

1.3. Sur le dynamique des forces, compléter :

- le nom des supports

/3

- le nom des vecteurs



/3

- le sens des vecteurs (flèches)

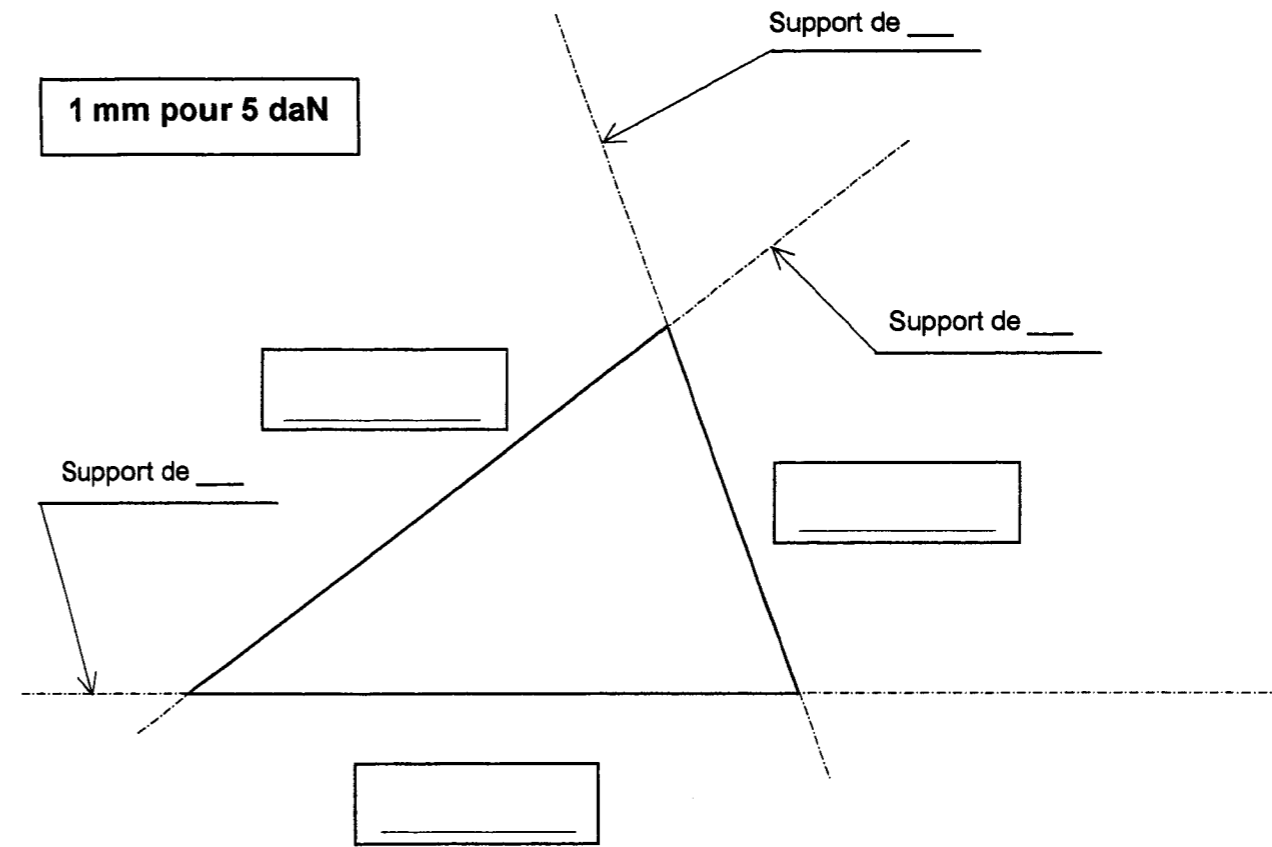
/3

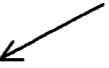

1.4. Déterminer les caractéristiques manquantes et les inscrire dans le tableau des résultats suivant

Force	Point d'application	Direction	Sens	Intensité
	B			400 daN
	C			
	A			

/4

## 2. Détermination du couple sur l'axe du guindeau (point E)

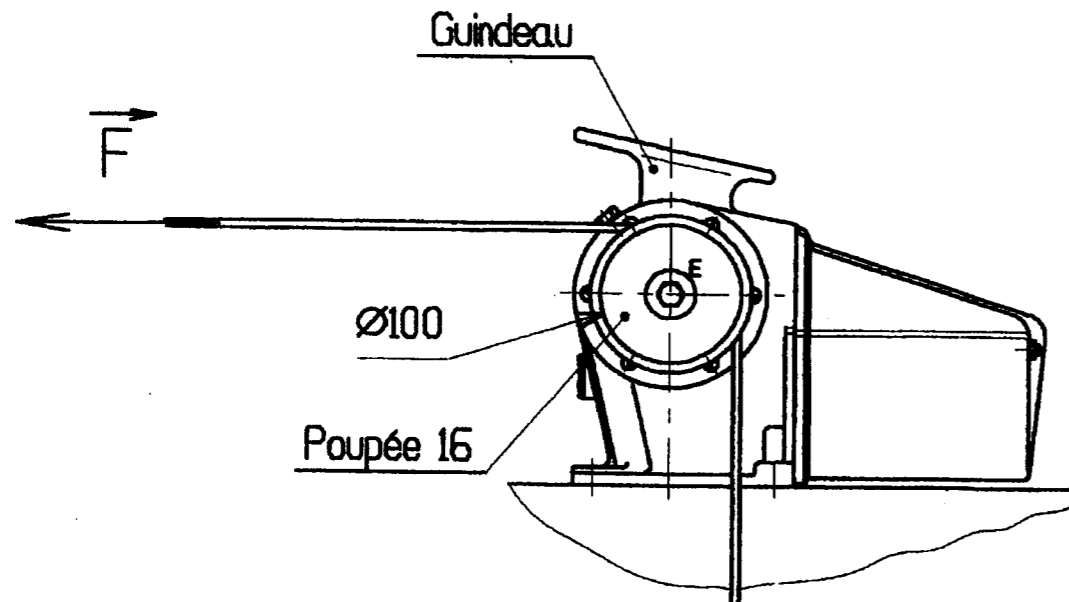

L'intensité de la force de traction  $\vec{F}$  sur le bout est égale à 400 daN

En utilisant le Document Ressources DR2/2, calculer le moment en E de la force  $\vec{F}$

/3
----

$\mathcal{M}_E \vec{F} =$  \_\_\_\_\_

Examen et spécialité	Rappel codage
B.E.P. Maintenance de Véhicules Automobiles-Bateaux de pêche et de plaisance	40084
Intitulé de l'épreuve	N° de page
E.P. 3.2. Analyse des mécanismes et de l'entreprise – 2 <sup>ème</sup> Partie	S 5/5