

**Groupement Inter Académique II**  
**MENTION COMPLEMENTAIRE**  
**MAINTENANCE DES MOTEURS DIESEL**  
**ET DE LEURS EQUIPEMENTS**

**SESSION 2005**

**Epreuve E1      Unité: U1**

**Etude technique**

S1, S2, S3, S4, S5, S6, S7, S8, S10, C1.2, C.1.5, C2.1, C2.2, C2.3, C2.4, C2.6, C3.4, C3.5

**DOSSIER TRAVAIL**

**Il est demandé aux candidats:**

- De contrôler que votre dossier soit complet
- D'inscrire votre nom, prénom et N° d'inscription sur la copie double "modèle EN" qui sert de chemise à votre dossier travail.
- De vous servir du dossier ressources pour répondre aux questions du dossier travail.
- De contrôler que votre dossier ressources soit complet.
- En fin d'épreuve vous devez rendre ces deux dossiers.
- Le barème est donné à titre indicatif.

**MISE EN SITUATION**

Ce dossier concerne le système des injecteurs pompes équipant les  
moteurs JOHN DEERE

***Le chauffeur indique un manque de puissance de la machine. La vitesse de rotation moteur ne peut dépasser 1600 tr /mn.***

- Vous devez compléter ce dossier vous permettant de:
- Connaître le dispositif.
- Décoder et analyser l'intervention technique.
- Décrire le mode de fonctionnement à partir des dessins, schémas fonctionnels et structurels fournis.
- Proposer les diagnostics en relation aux mesures fournies.
- Proposer les interventions à réaliser

Examen: M.C. Maintenance des Moteurs Diesel et de leurs Equipements					
Epreuve: E1		2005	2 heures	Coeff: 3	Page 1/9

**Remarque:** Dans le dossier "TRAVAIL", DR signifie dossier ressources.

**Question: 1**

Par rapport aux informations caractéristiques techniques du moteur sur la page 2/10 du DR:

1.1 Donner le type de ce moteur:

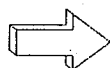

.....

**/1**

1.2 Calculer le couple en DaN.m de ce moteur à la vitesse de puissance maxi.

.....

.....

.....

**/3**

**Question: 2**

La diminution du délai d'injection et du délai d'inflammation sont au moins deux avantages de l'utilisation des injecteurs pompes.

Tracer sur la courbe correspondante du graphe ci-dessous:

- en bleu le délai d'injection
- en rouge le délai d'inflammation.

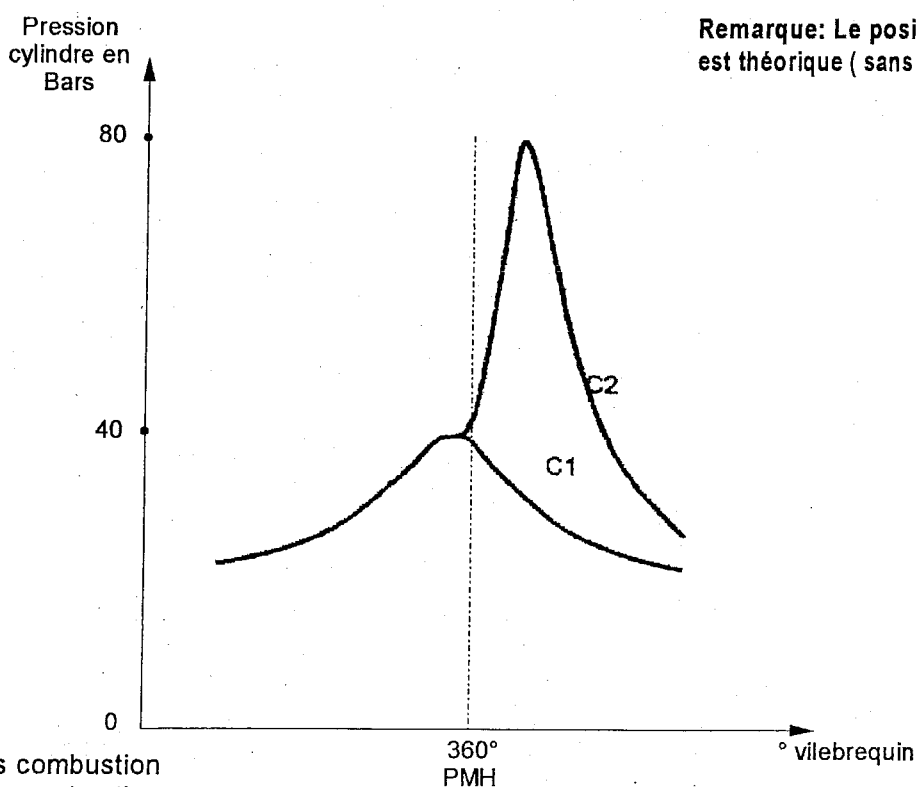

C1: courbe sans combustion  
C2: courbe avec combustion

**/4**

Examen: M.C. Maintenance des Moteurs Diesel et de leurs Equipements				
Epreuve: E1		2005	2 heures	Coeff: 3
				Page 2/9



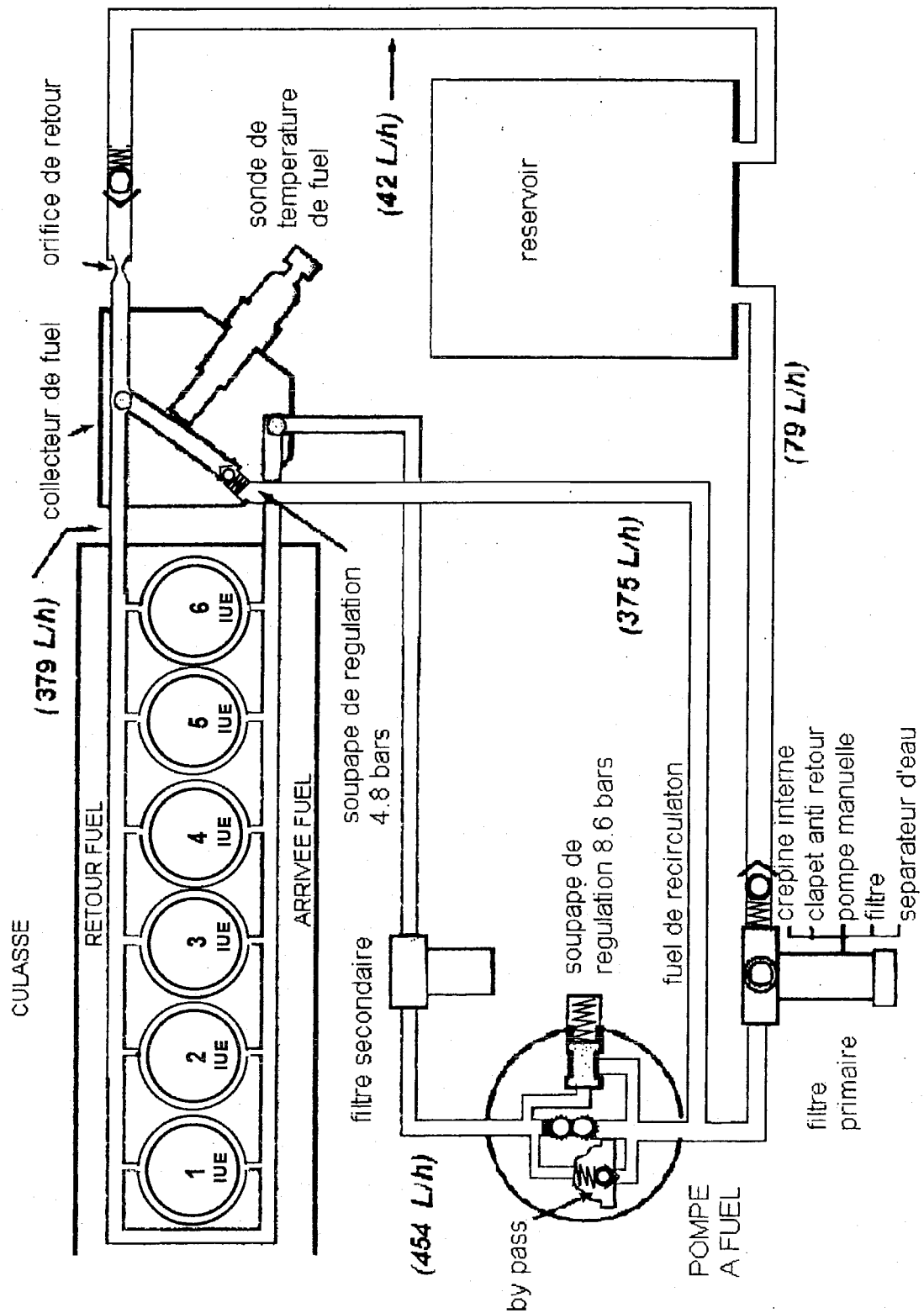

**Question: 4**

4.1 Colorier en:

- Vert le circuit d'alimentation de la pompe de transfert
- Jaune le circuit basse pression
- Bleu le circuit de retour

Examen: M.C. Maintenance des Moteurs Diesel et de leurs Equipements					
Epreuve: E1	2005	2 heures	Coeff: 3	Page 4/9	

4.2 A l'aide du document précédent, compléter le tableau ci-dessous

Désignation	Fonction
Clapet anti-retour sur filtre primaire	..... .....
Clapet by-pass sur pompe de transfert	..... .....
Soupape de régulation sur collecteur	..... .....
Soupape de régulation sur pompe de transfert	..... .....

**Question: 5**

18

Sur la figure ci-contre, entourer en:

- Vert l'élément "commande mécanique"
- Bleu l'élément "commande électrique"
- Rouge l'élément "injection"

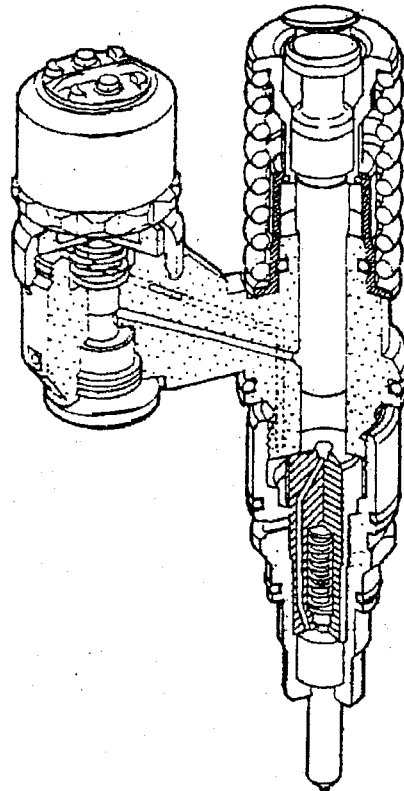

16

**Question: 6**

A l'aide des documents des pages 6/10 et 7/10 du DR:

6.1 Quelle est la phase de fonctionnement représentée par l'injecteur pompe sur la figure ci-dessous?

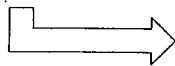

.....

12

6.2 Sur cette même figure, colorier en rouge le circuit "Haute pression" et en vert le circuit "Basse pression".

14

6.3 Indiquer par une flèche le sens de déplacement du plongeur.

12

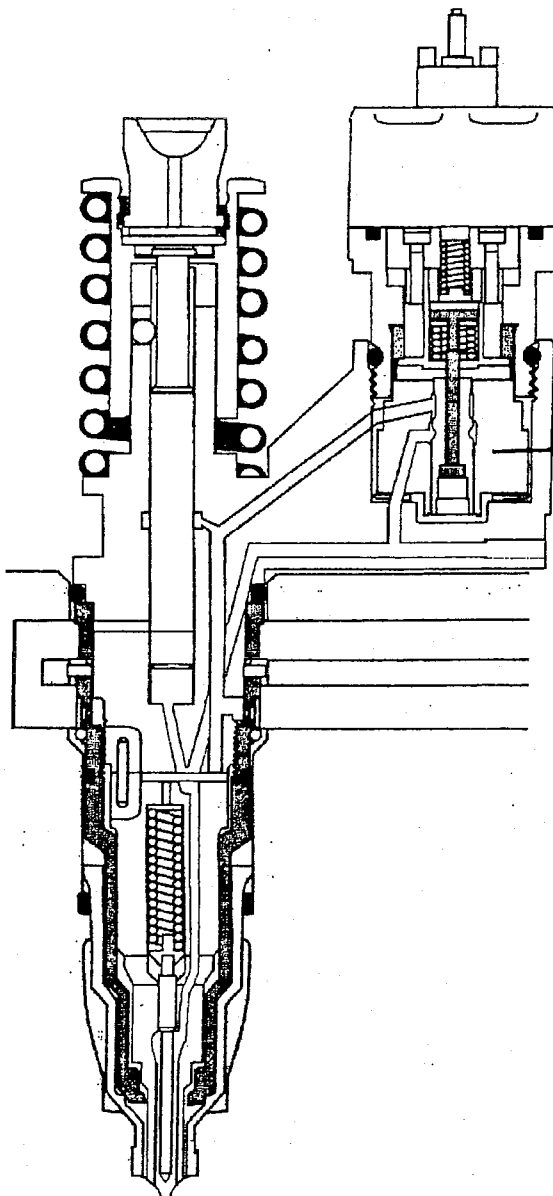

**Question: 7**

Pour répondre aux questions ci-dessous, aidez-vous de la page 8/10 du DR.

7.1 Pour constater la quantité de bulles d'air et effectuer une prise de pression du combustible du circuit d'alimentation, indiquer sur la figure ci-dessous:

- Par une flèche verte, le positionnement de la conduite transparente
- Par une flèche bleue, le positionnement du raccord d'essai et du manomètre

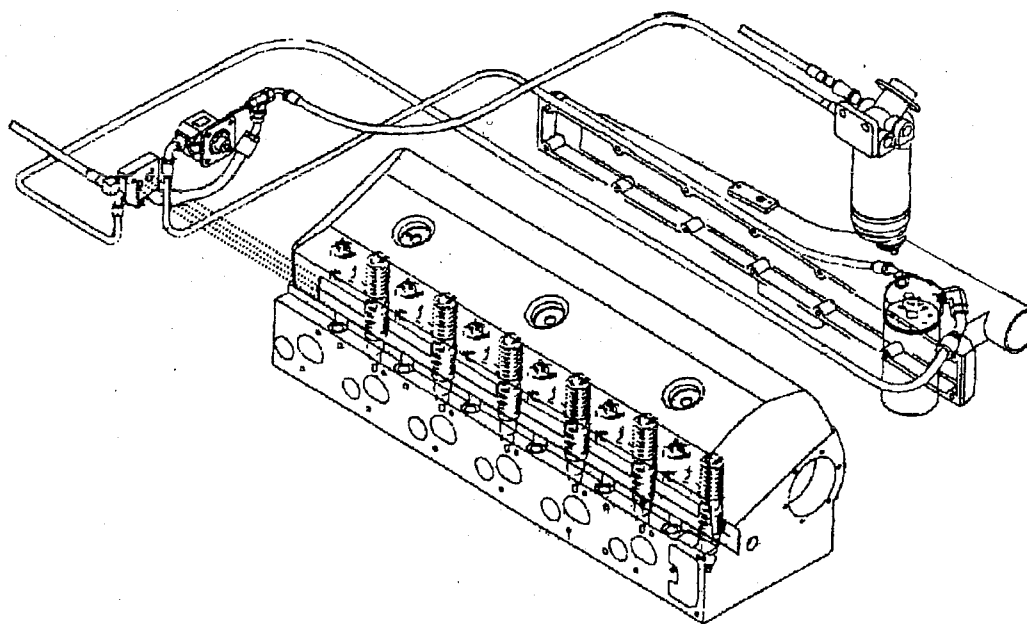

12

7.2 Après branchement de la canalisation transparente, du manomètre et démarrage du moteur, vous constatez **quelques bulles d'air**.

Compléter le tableau ci-dessous pour élaborer votre diagnostic.

Régime moteur	Valeurs pression constructeur	Valeurs pression relevées
<b>Régime ralenti</b>	.....	<b>4.4 b</b>
<b>Régime nominal</b>	.....	<b>5 b</b>

12

7.3 Suivant votre diagnostic, que décidez-vous d'entreprendre pour la remise en conformité du circuit d'alimentation?

.....

.....

.....

14

**Sujet 2005**

**Question: 8**

8.1 Le code erreur 31 réapparaît après avoir mis le **contact et moteur en marche**.  
 A l'aide des documents des pages 9/10 et 10/10 du D.R, compléter le tableau ci-dessous sachant que les mesures s'effectuent avec un multimètre possédant les fonctions:  
 Ohmmètre, Voltmètre, Ampèremètre.

Cocher la case correspondante de votre choix

Conditions de mesure	Moyen du contrôle	Fonctions utilisées de l'appareil	Repérages des bornes	Valeurs relevées	Valeurs Conformées oui ou non
Contact coupé, connecteur unité de commande moteur débranché	Isolement par rapport à la masse de l'injecteur pompe	$\Omega$	..... .....	Infini	<input type="checkbox"/> OUI <input type="checkbox"/> NON
	Continuité du circuit	.....	.....	Infini	<input type="checkbox"/> OUI <input type="checkbox"/> NON
Contact coupé, connecteur du faisceau du fil de l'injecteur pompe débranché	Continuité du circuit	.....	.....	$6\Omega$	<input type="checkbox"/> OUI <input type="checkbox"/> NON
Mesure au niveau de l'injecteur pompe	Continuité du circuit	.....	.....	$6\Omega$	<input type="checkbox"/> OUI <input type="checkbox"/> NON

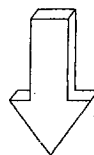

16

8.2 Après avoir complété ce tableau et élaboré votre diagnostic, que décidez-vous pour rétablir le fonctionnement correct du moteur?

.....

.....

.....



## Sujet 2005

### EVALUATION DE L'EPREUVE E1, U1

QUESTIONS	INDICATEURS	Critères		
			Note	Barème
Question N°1.1 PAGE 2/9	Le type du moteur est indiqué correctement	1pt: la désignation est correcte		1
Question N°1.2 PAGE 2/9	Le calcul du couple est juste	3 pts: le résultat est correct		3
Question N°2 PAGE 2/9	Les portions de courbe sont bien positionnées	2pts par délai bien positionné sur la courbe et en correspondance avec les couleurs demandées		4
Question N°3 PAGE 3/9	La nomenclature est correctement complétée	1pt par désignation correcte en correspondance avec la lettre demandée.		6
Question N°4.1 PAGE 4/9	Les différents étages de pression sont coloriés correctement et de couleur demandée	2pts par étage de pression bien colorié et en correspondance avec les couleurs demandées		6
Question N°4.2 PAGE 5/9	Les fonctions sont définies correctement	2pts par fonction exacte		8
Question N°5 PAGE 5/9	Les éléments sont parfaitement entourés et de couleur demandée	2pts par élément bien entouré en correspondance avec les couleurs demandées		6
Question N°6.1 PAGE 6/9	La phase de fonctionnement est indiquée clairement	2pts: phase de fonctionnement correcte		2
Question N°6.2 PAGE 6/9	Les deux étages de pression sont coloriés correctement et de couleur demandée	2pts par étage de pression bien colorié et en correspondance avec les couleurs demandées		4
Question N°6.3 PAGE 6/9	La flèche indique parfaitement le sens de déplacement du plongeur	2pts: sens correct		2
Question N°7.1 PAGE 7/9	Les flèches sont parfaitement positionnées sur le circuit et de couleur demandée	2pts par flèche bien positionnée et en correspondance avec les couleurs demandées		2
Question N°7.2 PAGE 7/9	Le tableau est correctement complété	1pt par valeur à indiquer		2
Question N°7.3 PAGE 7/9	Les deux décisions sont citées clairement	2pts par décision citée		4
Question N°8.1 PAGE 8/9	Le tableau est correctement complété	0.5 pt par valeur à indiquer		6
Question N°8.2 PAGE 8/9	Le diagnostic est clair et précis	Le diagnostic est juste		4
		<b>TOTAL SUR</b>		<b>/60</b>

**Note sur 20 en points entiers ou en 1/2 point**

Examen: M.C. Maintenance des Moteurs Diesel et de leurs Equipements					
Epreuve: E1		2005	2 heures	Coeff: 3	Page 9/9