

CORRIGE

Ces éléments de correction n'ont qu'une valeur indicative. Ils ne peuvent en aucun cas engager la responsabilité des autorités académiques, chaque jury est souverain.

BACCALAURÉAT PROFESSIONNEL "ARTISANAT ET MÉTIERS D'ART"

OPTION : ÉBÉNISTE

E.2 ÉPREUVE DE TECHNOLOGIE ET HISTOIRE DE L'ART

Sous-épreuve A.2 - unité U.21

" PRÉPARATION D'UNE FABRICATION "

Durée : 3 heures

Coefficient : 1,5

DOSSIER CORRIGÉ

Ce dossier comprend 2 documents numérotés de 1/2 à 2/2 :

- 1/2 : travail demandé et barème
- 2/2 : proposition de corrigé A2

TRAVAIL DEMANDÉ

Votre étude portera, *exclusivement*, sur les parties mobiles. Compléter le folio : 7 / 7

- Les portes : positionnement et choix de la rotation.
- Le tiroir supérieur : de conception traditionnelle " ébénisterie ".
- La tirette de face : bordée d'emboitures, elle reçoit un gainage cuir ; coulissage à représenter.
- Le tiroir inférieur : formé d'un caisson en massif recevant une façade rapportée en MDF. Sa géométrie et le choix des coulisses devront permettre une sortie optimale. Assemblages à représenter.

Coupe C - C

Coupes

A - A et B - B
enchevêtrées

BARÈME DE CORRECTION

- Les portes : / 3
- Le tiroir supérieur : / 4
- La tirette de face : / 4
- Le tiroir inférieur : / 6
- Qualité graphique et hachures : / 3

TOTAL : 20 points

LES HACHURES, complément à effectuer en utilisant les couleurs conventionnelles.

MDF

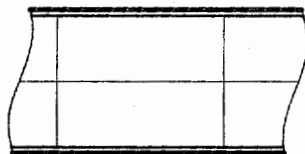

Contreplaqué
multiplis

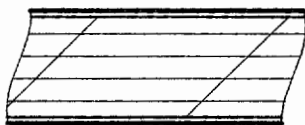

Matière de faible épaisseur
(cuir)

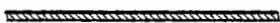

BOIS MASSIF

en fil

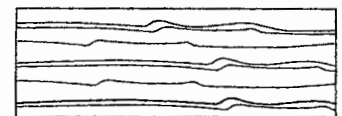

de bout



05 06 AMAETA

C 1 / 2

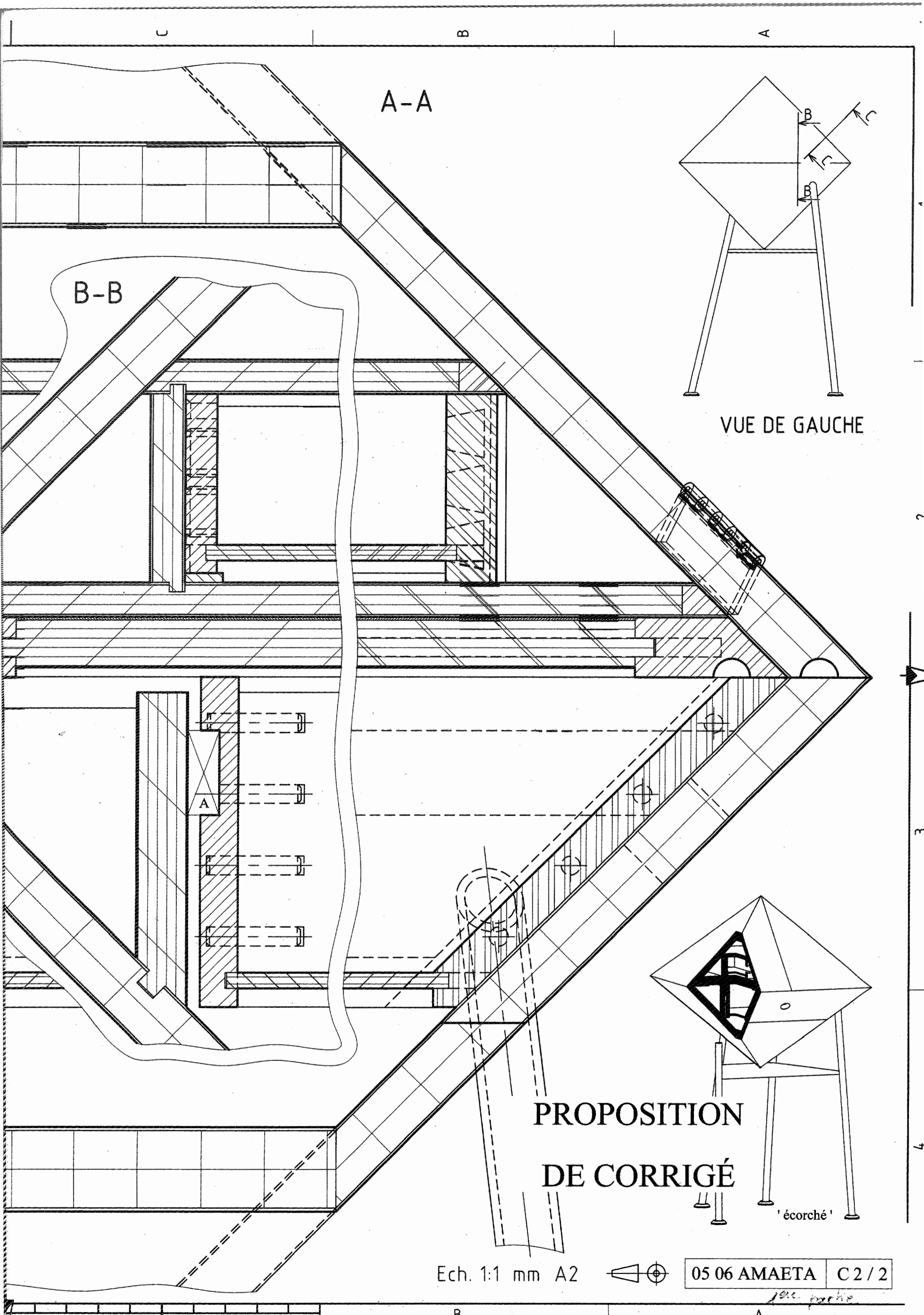

A-A

B-B

VUE DE GAUCHE

PROPOSITION
DE CORRIGÉ

Ech. 1:1 mm A2

05 06 AMAETA C 2 / 2

'écorché'

1ère partie

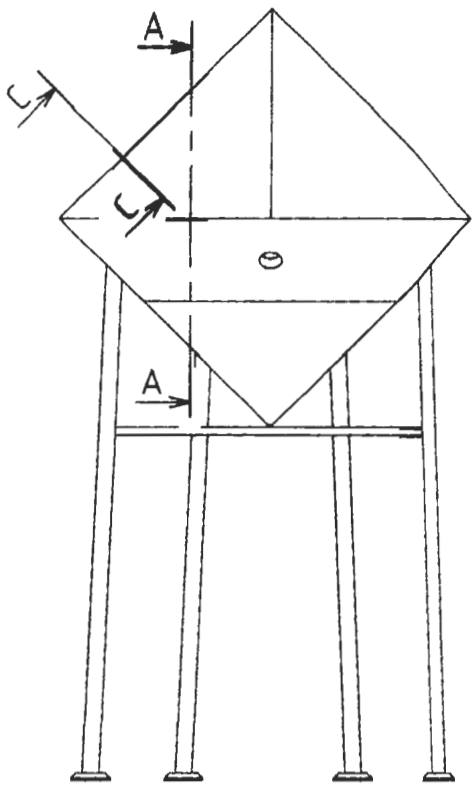

VUE DE FACE

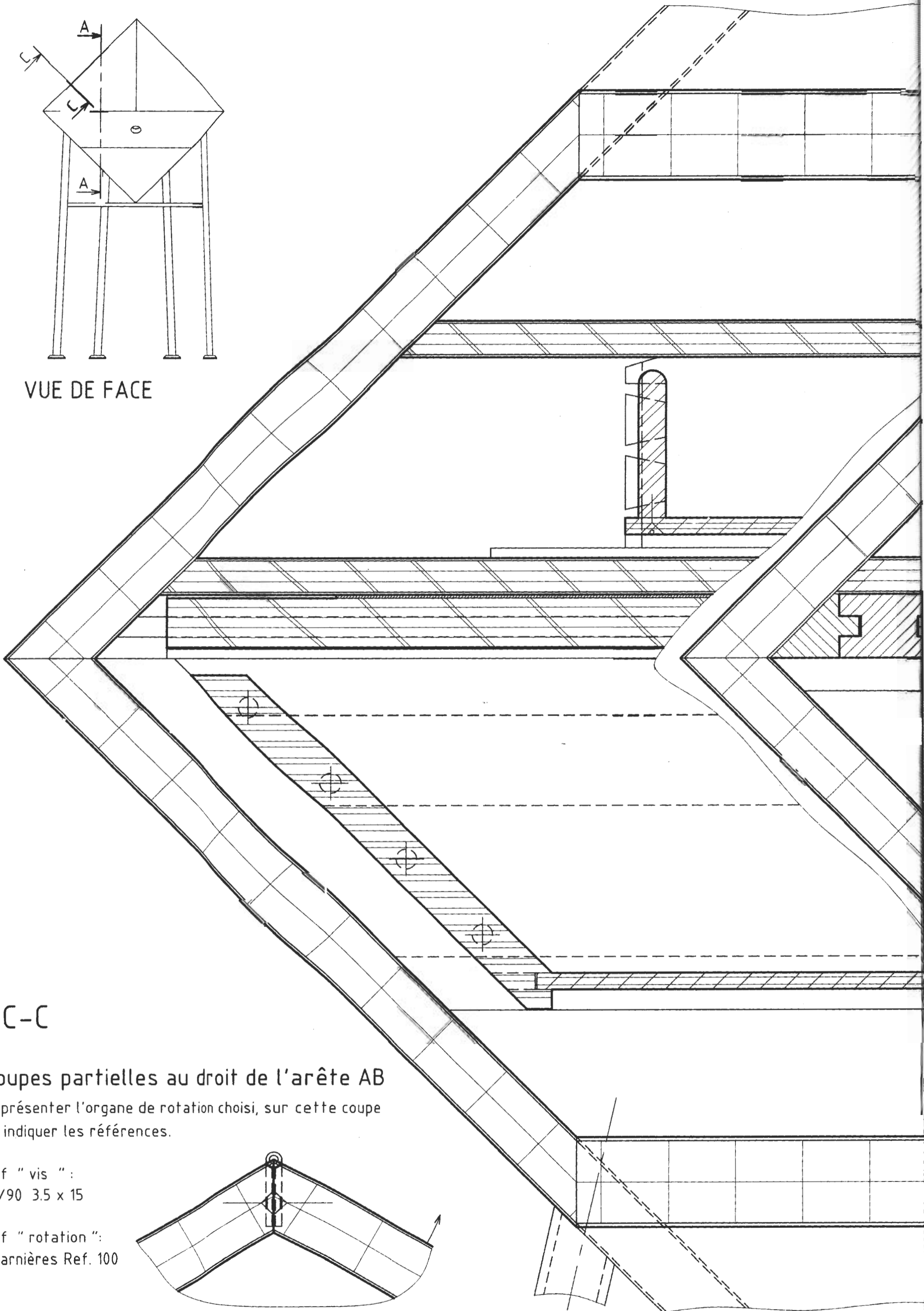

C-C

Coupes partielles au droit de l'arête AB

Représenter l'organe de rotation choisi, sur cette coupe et indiquer les références.

Ref " vis " :
F/90 3.5 x 15

Ref " rotation " :
Charnières Ref. 100

