

GROUPEMENT INTERACADEMIQUE II

SESSION DE JUIN 2005

CAP TAILLEUR DE PIERRE, MARBRIER DU BATIMENT ET DE LA DECORATION

UP₁ : ANALYSE D'UNE SITUATION PROFESSIONNELLE

DOSSIER REPONSES

Page 2 / 9	Comprendre les plans	/ 20
Page 3 / 9	Préparation	/ 15
Page 4 / 9	Vérifier la conformité	/ 20
Page 5 / 9	Mise en place d'un dispositif de protection	/ 10
Page 6 et 7 / 9	Recueillir des informations	/ 15
Page 8 et 9 / 9	Recueillir les informations et échanger	/ 20
TOTAL		/ 100

TOTAL UP₁ / 20

GROUPEMENT INTERACADEMIQUE II	Session JUIN 2005	Facultatif : code		
Examen et spécialité CAP TAILLEUR DE PIERRE, MARBRIER DU BATIMENT ET DE LA DECORATION				
Intitulé de l'épreuve UP₁ – ANALYSE D'UNE SITUATION PROFESSIONNELLE				
Type DOSSIER REPONSES	Facultatif : date et heure	Durée 3 h 00	Coefficient 4	N° de page / total 1/9

Rechercher des éléments de réponses dans le dossier ressources.

Donner l'orientation de l'entrée.

Indiquer le nom de la pièce éclairée par la lucarne repérée A (feuille 3/17 du dossier ressources).

Indiquer ce que représente le repère B (trait double interrompu court) sur la vue en plan entre le coin repas et le séjour ?

Indiquer le type de revêtement intérieur du mur pignon en vous référant au descriptif et à la coupe verticale.

Le couloir est dallé en pierre de Combe Brune ; il vous est demandé :

a) de calculer la surface à daller, (faire apparaître tous les calculs)
(ne pas tenir compte du passage des portes)

b) de calculer la surface de pierre à commander sachant qu'il faut prévoir 12 % en plus pour les coupes.

Rechercher des éléments de réponses dans le dossier ressources.

La pierre de St Vivien de Paussac est utilisée dans cette construction ; elle présente sur la hauteur des bancs des zones de grains différents ; le client en demande la signification ; après étude de la fiche de carrière ; répondez au client.

Comparer la fiche de la pierre de Combe Brune et celle de St Vivien de Paussac, puis citer deux éléments (dont un dans les caractéristiques techniques) qui vous font approuver le choix de la pierre de Combe Brune pour les revêtements de sol.

CAP TAILLEUR DE PIERRE, MARBRIER DU BATIMENT ET DE LA DECORATION	Rappel codage
UP1 ANALYSE D'UNE SITUATION PROFESSIONNELLE JUIN 2005	3/9

Rechercher des éléments de réponses dans le dossier ressources (Partie DTU).

Avec quel métal les attaches du revêtement mural en pierre de cette construction peuvent-elles être réalisées ?

Dans quel paragraphe sont mentionnées les épaisseurs minimales des revêtements en pierre ? (Partie DTU).

Expliquer par croquis la différence entre :

AGRAFE

ATTACHE

Il vous est demandé de vérifier le pré dimensionnement de la cheminée du salon en utilisant la méthode dite "4-5-6" (ne donner que des réponses en nombres entiers)

Sc = section du conduit = 70 × 30 cm

L = largeur du foyer = $9 \times Sc \times 6/5 =$ _____

H = hauteur du foyer = $5 \times L/6 =$ _____

P = profondeur du foyer = $4 \times L/5 =$ _____

CAP TAILLEUR DE PIERRE, MARBRIER DU BATIMENT ET DE LA DECORATION	Rappel codage
UP1 ANALYSE D'UNE SITUATION PROFESSIONNELLE JUIN 2005	4/9

Compétence C1-1 Participer à la mise en place d'un dispositif de protection

/ 10

Rechercher des éléments de réponses dans le dossier ressources (Coupe AA et vue en plan).

Parmi les croquis ci-contre, choisissez le type d'échafaudage qui conviendrait le mieux pour la pose de la cheminée du salon et dites pourquoi vous avez fait ce choix.

Echafaudages de pied métalliques fixes

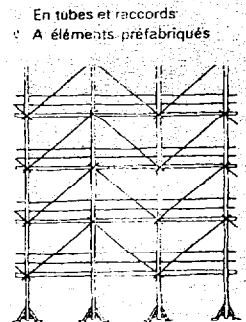

Echafaudages de pied en bois

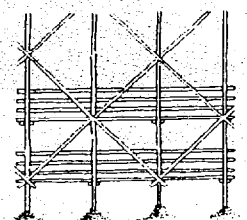
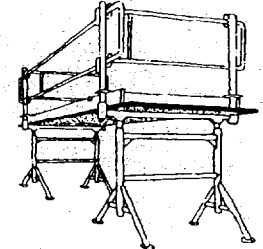
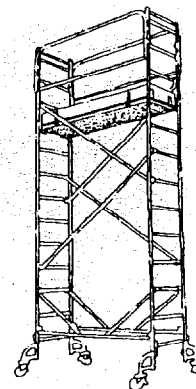

Plate-formes sur tréteaux



Echafaudages roulants



Echafaudages volants

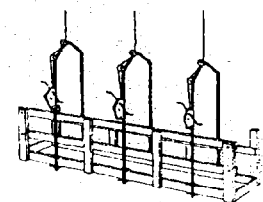

Sur le document ci-contre, indiquer le nom des éléments désignées par une flèche et porter les cotes manquantes ,

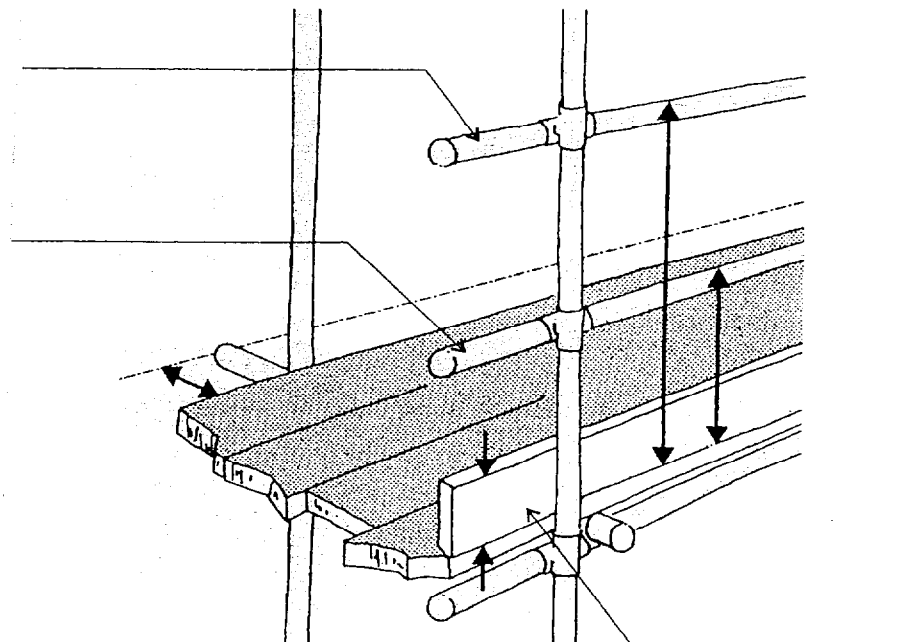

Rechercher des éléments de réponses dans le dossier ressources (Coupe AA).

Afin de bien comprendre la taille du corbeau de la cheminée du salon, il vous est demandé de compléter la perspective amorcée sur la page 7/9.

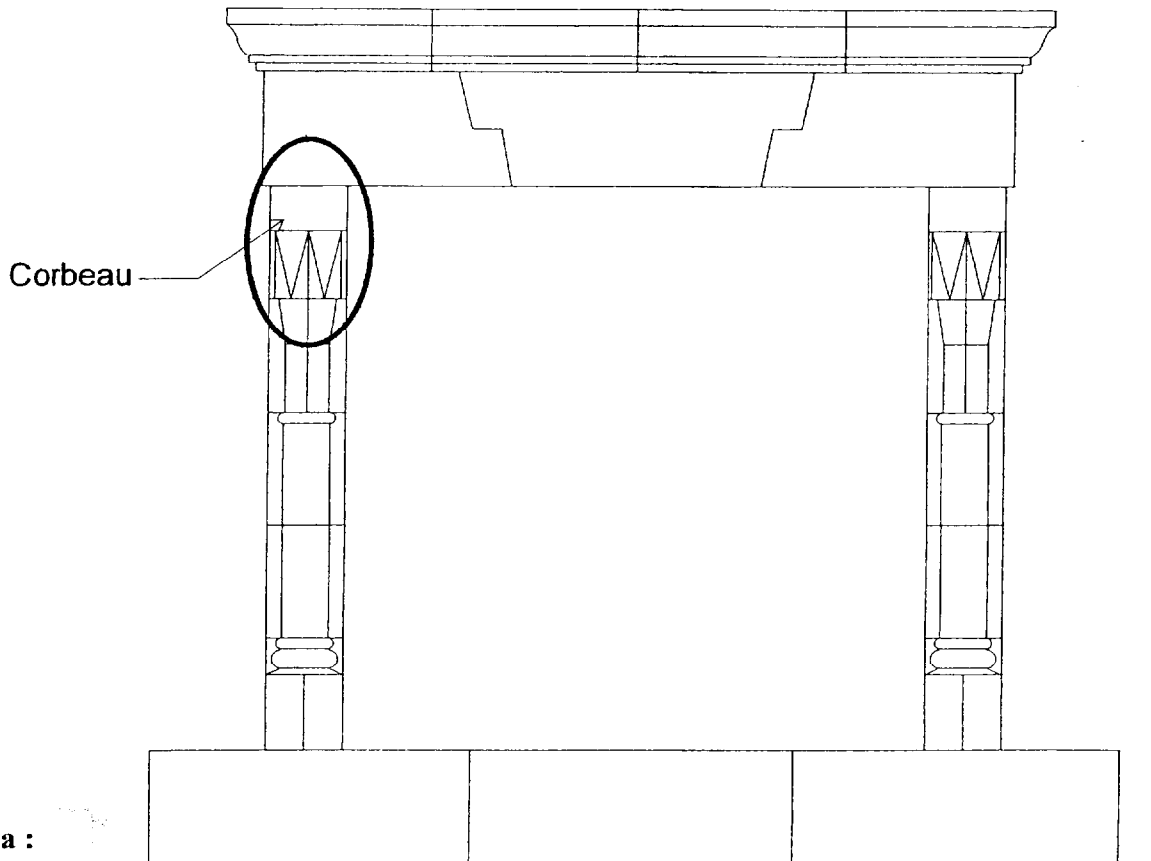
**Nota :**

- La perspective n'a pas de coefficient de réduction.
- Reporter les dimensions sur les vues de face, de dessus et de gauche, à l'aide d'un compas.
- Réaliser les tracés à main levée

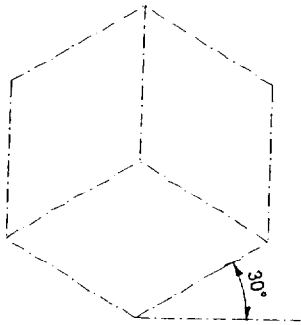

perspective isométrique

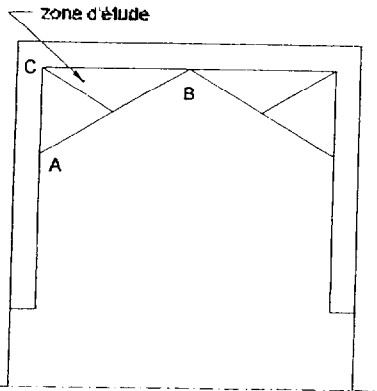

dessous

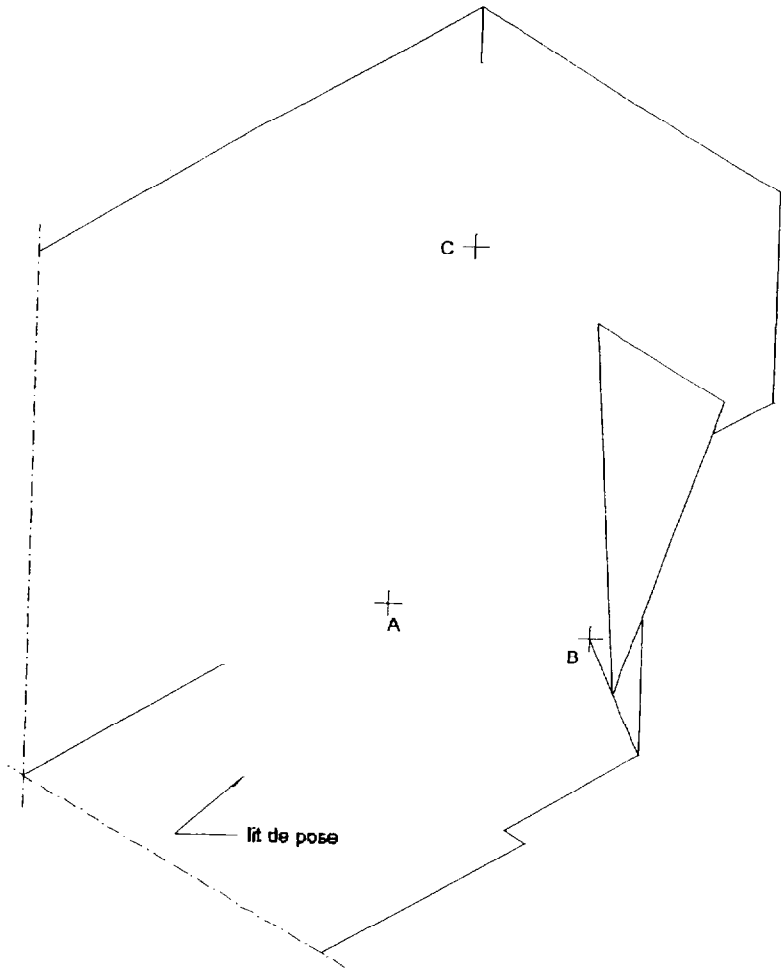

perspective à compléter

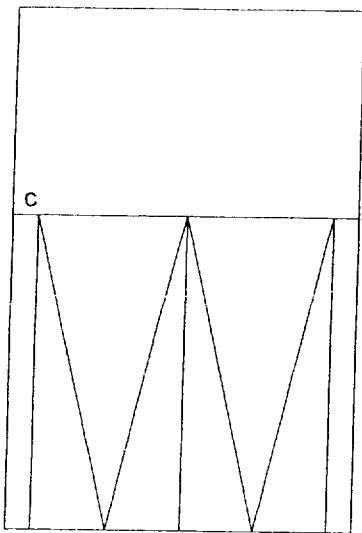

A B face

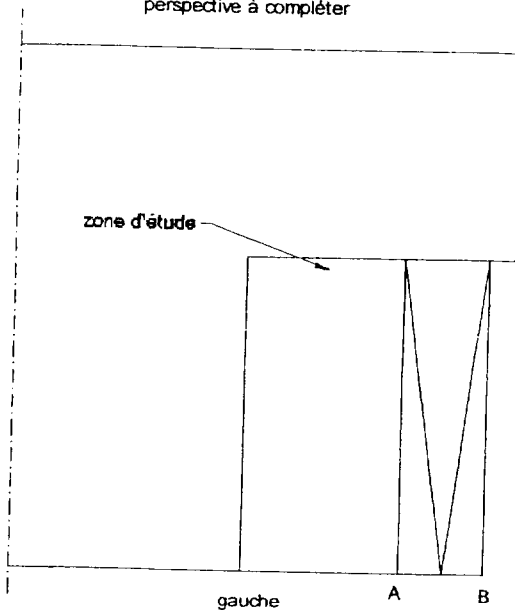

gauche A B

On donne	On demande	On exige	Doc. réponse	Note
Dossier ressource : Histoire de style ; les planches des 3 styles	De situer chronologiquement et dans le temps les 3 grandes époques représentées sur les planches de style	Chronologie exacte Epoque à un siècle près	Chronologie 1 – 2 – 3 – Epoque	
Tout le dossier ressource : Histoire de style	D'attribuer à l'un de ces 3 styles les ordres antiques représentés sur la planche	Le bon style	Répondre ici	
Dossier ressource : Texte ordre antique	Définir ce que signifie le mot « module »	Explication pertinente	Répondre ici	
Dossier ressource : Histoire de style	De donner au moins 2 critères Caractérisant les 3 styles	Des critères pertinents	Répondre ici	
Dossier ressource : Art appliqué 1 règle de jeux comprenant une perspective d'un pied support de jeux et une vue de dessus de la situation initiale du jeu des « L »	De dessiner en perspective 2 L et 2 pions ronds dans une configuration de jeu. De mettre l'ensemble en couleur : - pierre noire de marquina pour un L - rouge alicante pour l'autre L - vert oriental pour les pions - travertin nanova pour le support - une couleur en harmonie avec cette composition sur tout le fond de la feuille pour faire ressortir le dessin	Que les fuyantes suivent A peu près les lignes du damier Que la tonalité soit le plus proche possible du modèle Que la texture du matériau soit rendue Que le relief soit accentué par une présence minimum d'ombre	Sur le document pré-imprimé	

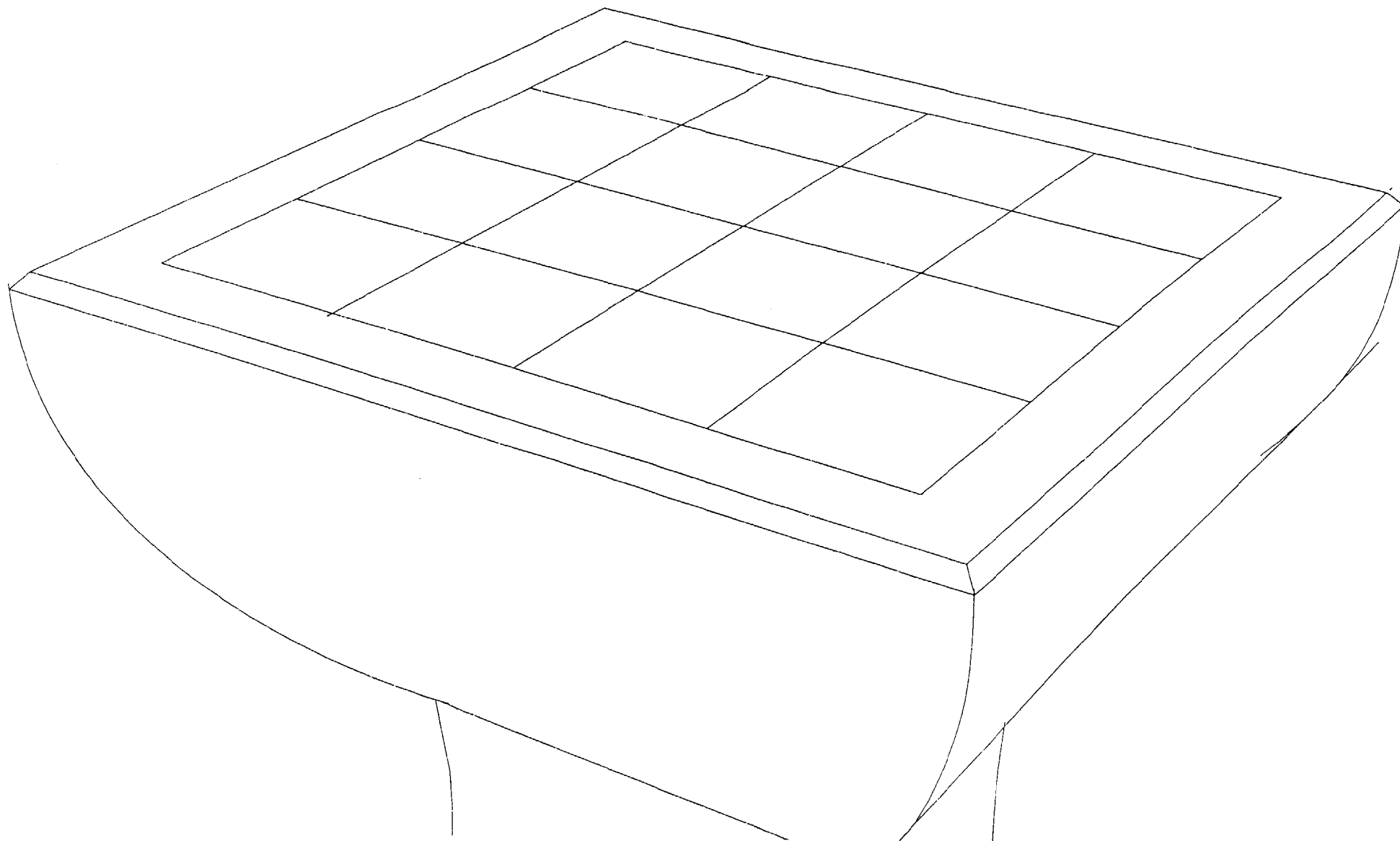

CAP TAILLEUR DE PIERRE, MARBRIER DU BATIMENT ET DE LA DECORATION	Rappel codage
UP1 ANALYSE D'UNE SITUATION PROFESSIONNELLE JUIN 2005	9/9