

SESSION 2005

**CAP**  
**SOLIER MOQUETTISTE**

**SUJET**

**COMPETENCES EVALUEES :**

***Savoir-faire professionnel***

C 3 : réaliser, préparer le chantier

C 3 -2

4 nettoyer ou décaper le support

7 appliquer un ragréage

C3-3

1 planter et calepiner sur le chantier

3 poser des dalles

4 coller des lès de revêtements plastiques ou  
Textiles.

5 coller des revêtements sur escalier droit

**SAVOIRS TECHNOLOGIQUES ASSOCIES :**

S2-1 calepinage, implantation et tracés.

S4 les produits et matériaux.

S6 santé et sécurité au travail.

**EPREUVE EP2 : réalisation d'ouvrage simples**

**DUREE : 14h00**

**COEF : 8**

*Ce sujet comporte 5 pages numérotées de 1/5 à 5/5.*

Groupement est	Cap solier moquettiste	Durée : 14H00 ( 2+ 8 + 4 )
Session 2005	code	feuille
Coefficient : 8	EP2 sujet pratique	1 / 5

EP2 : mise en œuvre.

**SUJET**

On vous demande de réaliser les travaux suivants :

La préparation du support ( ragréage ) doit être effectuée par le candidat.

A : pose de dalles colovinyl 1.6mm ( pose droite ).

B : pose d'une plate bande en dalles colovinyl 1.6mm.

C C' : pose d'aiguilleté en lès.

D D' : pose de pvc en lès.

E : pose de 2 marches en escalier droit de revêtement de type aiguilleté.

**Nota : les joints entre les différents matériaux doivent être effectués en coupe double**

<b>FICHE PLANNING</b>	
<b>1<sup>ER</sup> JOUR</b>	<b>2H00</b>
<b>2ème JOUR</b>	<b>8H00</b>
<b>3<sup>ème</sup> JOUR</b>	<b>4H00</b>

Session 2005	code	feuille
Durée : 14h00	Ep2 : mise en oeuvre	2/5

EP2 : mise en œuvre.

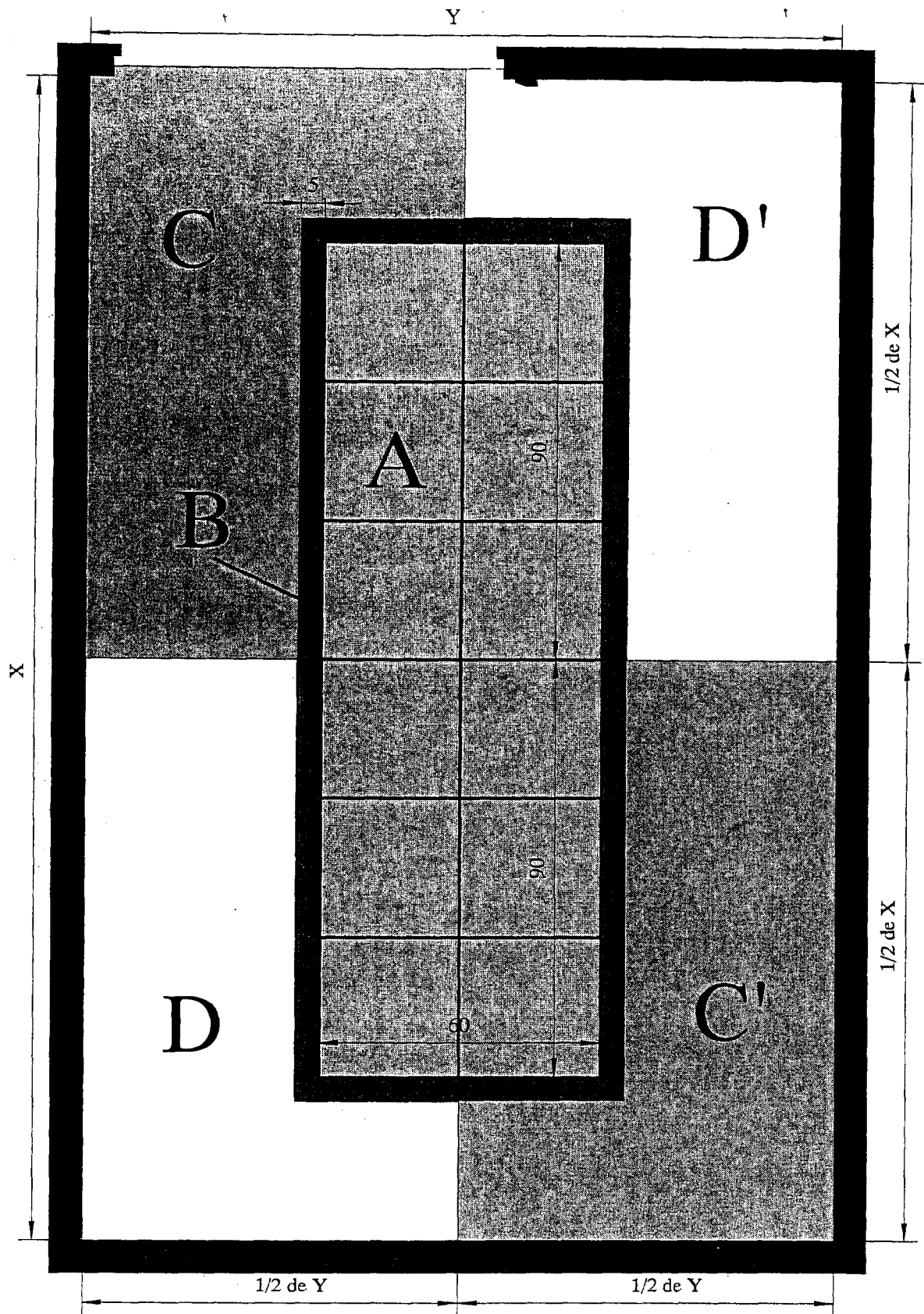

Session 2005	Code	Feuille
Durée 14h00	Ep2 : mise en oeuvre	3/5

EP2 : mise en œuvre.

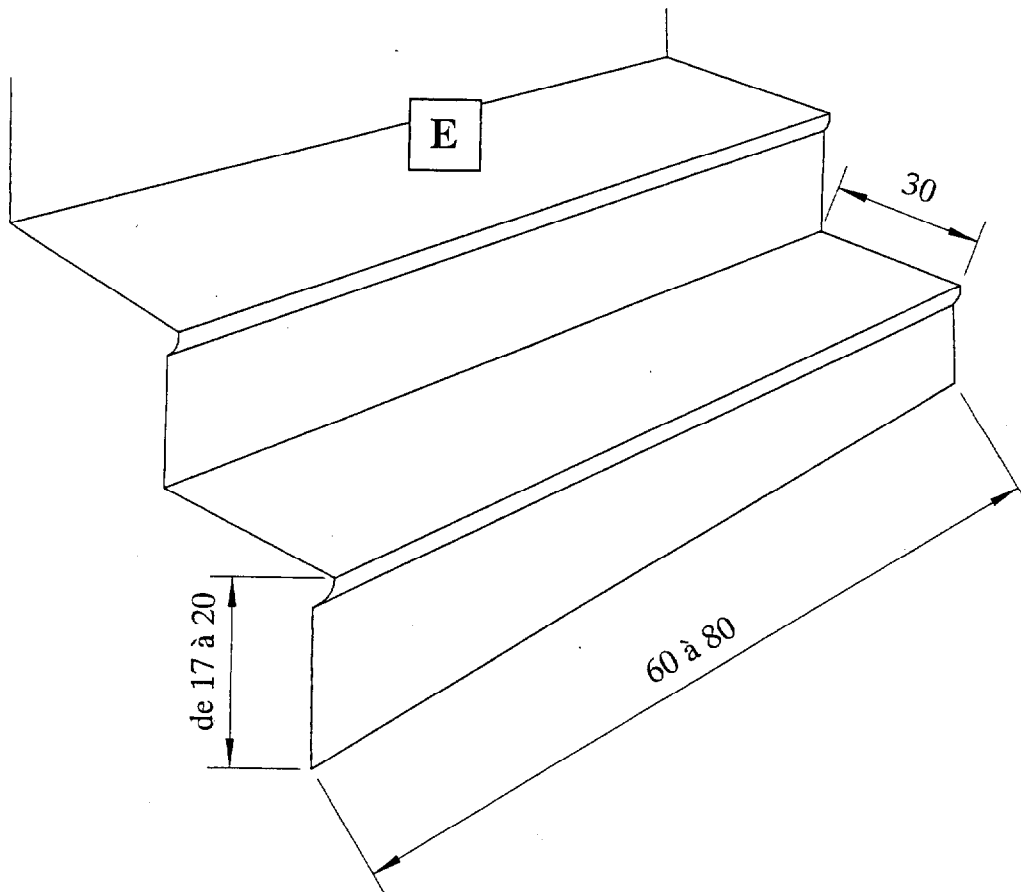

**E : escalier bec de corbin qui sera placé devant le poste de travail.**

Nota : cotations en cm .

Session 2005	code	feuille
Durée : 14h00	Ep2 : mise en oeuvre	4/5

EP2 : mise en œuvre.

FICHE CONTRAT ( temps donnés à titre indicatif )

SESSION 2005.

OPERATION	CRITERES D'EXIGENCES	CRITERES TEMPS
Egrener, dépoussiérer	Absence totale de poussière	30mn
ragréer	Planéité correcte, absence de cotes, dosage correct	60mn
Nettoyer le matériel et les locaux	Le poste de travail doit être propre	30mn
Poncer le ragréage	Support parfaitement lisse	60mn
implanter	Cotes du plan respectées	60mn
Poser les dalles entières	Joints, marouflage	60mn
Poser les bordures en dalles	Côtes respectées, coupes d'onglet	60mn
Poser l'aiguillette	Arasements nets	90mn
Poser le pvc	Arasements nets	90mn
Confectionner les joints	Coupes double	60mn
Poser les marches en aiguillette	Arasements nets, marouflage, Passage du nez en une seule fois	90mn par marche (débit, encollage, pose, arasements)
Nettoyer le poste de travail	Poste et atelier impeccables	60mn

Session 2005	code	Ep2 : mise en œuvre	S/S
			feuille
		Durée : 14h00	