

BUREAU CONTEMPORAIN

A. MISE EN SITUATION

Ce bureau contemporain doit être de nouveau lancé en fabrication.
Mais l'entreprise pour laquelle vous travaillez, a été victime d'un incendie et une grande partie des plans de fabrication a été détruite.
Vous êtes donc chargé de produire les dessins de définition manquants.

B. DESCRIPTIF

Ce bureau contemporain, tout en bois massif, est constitué des pièces figurantes dans la nomenclature suivante :

11					
10	4	Tasseau façade	Chêne	25 x 25 x 360	
9	4	Tasseau tiroir	Chêne	25 x 25 x 400	
8	2	Coté intérieur	Chêne	665 x 330 x 20	
7	1	Traverse avant	Chêne		
6	1	Fond arrière	Chêne	1 360 x 330 x 20	
5	1	Plateau supérieur	Chêne		
4	4	Tiroir	Chêne		Ensemble monté
3	2	Coté extérieur	Chêne	675 x 330 x 20	
2	1	Plateau inférieur	Chêne	1 460 x 760 x 30	
1	4	Pied	Chêne		Pièce tournée
rep	nb	désignation	matière	dimensions	observation

C. ON DONNE

- La nomenclature partielle feuille 1 / 3.
- La perspective feuille 1 / 3.
- La mise en plan feuille 2 / 3.

D. ON DEMANDE

- De **déterminer** l'échelle utilisée pour la mise en plan feuille 2 / 3.
- De **compléter** la nomenclature feuille 3 / 3.
- De **réaliser** la ½ vue de face du pied 1 éch 1:2 à main levée feuille 3 / 3 verticale.
- De **coter** le tenon cylindrique du pied 1 ainsi que les cotes du brut de départ feuille 3 / 3.

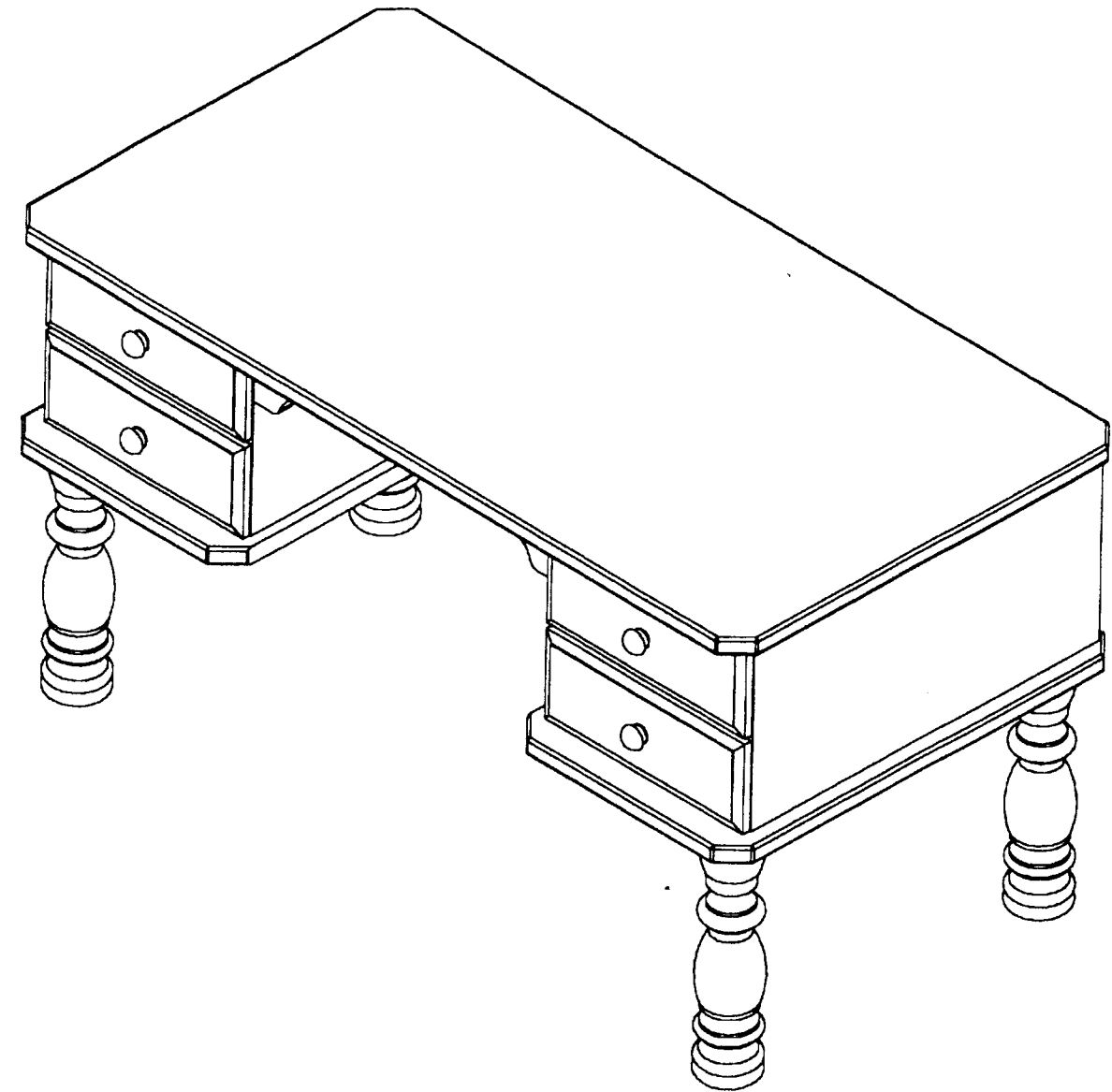

BAREME	
Facteur d'échelle	/ 2
Nomenclature	/ 3
Dessin du pied	/ 10
Cotes du tenon + brut	/ 3
Propreté	/ 2
TOTAL	/ 20

TOUTES FORMES ET DIMENSIONS NON DEFINIES, SONT LAISSEES A L'INITIATIVE DES CANDIDATS

Groupement inter académique II		session	200		Facultatif : code
Examen et spécialité					
CAP ARTS DU BOIS OPTION : SCULPTEUR ORNEMANISTE					
Intitulé de l'épreuve					
E 2 . 3 DESSIN TECHNIQUE					
type	Facultatif : date et heure		Durée	Coefficient	N°de page / total
			1 h 30	1	1 / 3

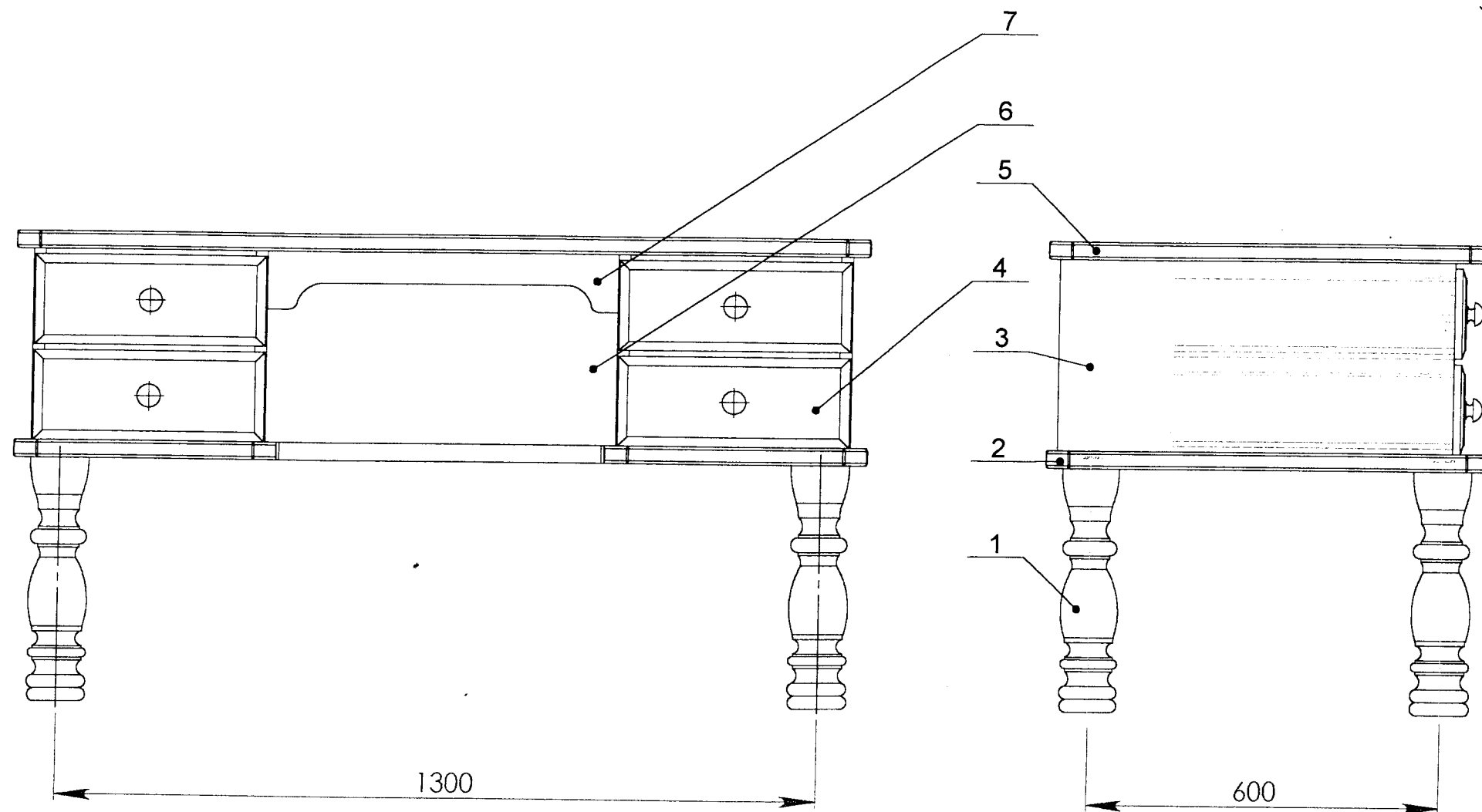

Examen et spécialité

CAP ARTS DU BOIS OPTION : SCULPTEUR ORNEMANISTE

Intitulé de l'épreuve

E 2 . 3 DESSIN TECHNIQUE

Facultatif : code

N° de page / total

2 / 3

E. TRAVAIL

- **Déterminer** l'échelle utilisée pour la mise en plan feuille 2 / 3. ⇒ éch :

- **Compléter** la nomenclature suivante pour les dimensions des repères 1, 5, 7

11					
10	4	Tasseau façade	Chêne	25 x 25 x 360	
9	4	Tasseau tiroir	Chêne	25 x 25 x 400	
8	2	Coté intérieur	Chêne	665 x 330 x 20	
7	1	Traverse avant	Chêne		
6	1	Fond arrière	Chêne	1 360 x 330 x 20	
5	1	Plateau supérieur	Chêne		
4	4	Tiroir	Chêne		Ensemble monté
3	2	Coté extérieur	Chêne	675 x 330 x 20	
2	1	Plateau inférieur	Chêne	1 460 x 760 x 30	
1	4	Pied	Chêne		Pièce tournée
rep	nb	désignation	matière	dimensions	observation

CE DOCUMENT EST A RENDRE A LA FIN DE L'EPREUVE

Examen et spécialité

CAP ARTS DU BOIS OPTION : SCULPTEUR ORNEMANISTE

Intitulé de l'épreuve

E 2 . 3 DESSIN TECHNIQUE

Facultatif : code

N° de page / total

3 / 3