

DANS CE CADRE

| | |
|---|-----------------------|
| Académie : | Session : |
| Examen : | Série : |
| Spécialité / option : | Repère de l'épreuve : |
| Epreuve / sous épreuve : | |
| NOM : | |
| (en majuscules suivi, s'il y a lieu du nom d'épouse) N° du candidat : | |
| Prénom(s) : | |
| Né(e) le : | |

(le numéro est celui qui figure sur la convocation ou liste d'appel)

NE RIEN ECRIRE DANS CETTE PARTIE

NEW LOOK

Qu'il soit en cuir, façon motard, en fourrure, vraie ou fausse, en soie sauvage pour grands soirs, en jeans décontractés ou en satin brillant matelassé pour sport chic,

LE BLOUSON

continue de jouer avec les formes, les couleurs, les matières et, pourquoi pas, avec cette page d'accessoires inspirés des années 1960 : sacs bicolores aux formes géométriques.

Il vous est demandé :

1. De choisir un seul modèle de sac et d'observer sa forme globale ainsi que les différentes découpes qui le composent (document 1/3).
2. D'ajouter trois poches à l'un des blousons pages 2/3 et 3/3, en vous inspirant de la forme globale du sac sélectionné. Vous choisirez leur emplacement et leurs dimensions.
3. D'adapter des découpes sur une ou plusieurs parties du vêtement choisi afin d'en modifier l'aspect.
Vous pouvez : changer d'échelle, vous servir de la répétition, de l'inversion, de l'alternance des formes observées.

Vous réaliserez l'ensemble de votre travail aux feutres et/ou aux crayons de couleur (noir, blanc et une couleur vive de votre choix) directement sur le document 2/3 ou 3/3.

CRITÈRES D'ÉVALUATION :

- Évidence de la mise en relation des formes
- Choix d'un parti -pris de répartition de découpes et des couleurs
- Maîtrise graphique et soin

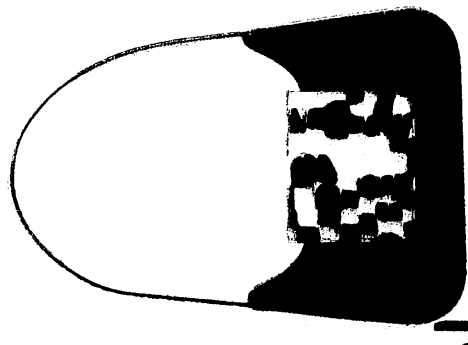
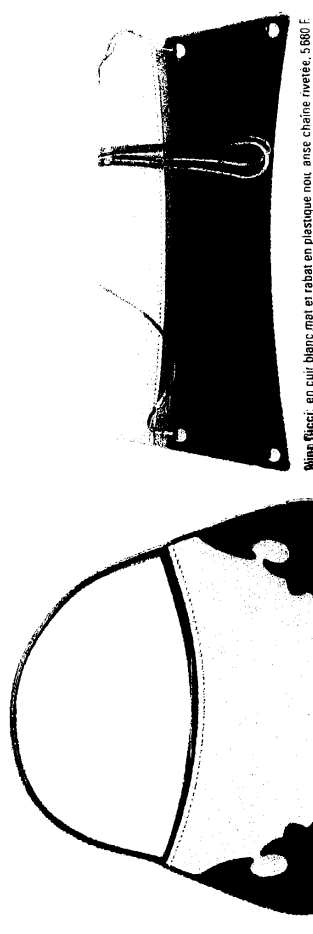

Chanel: piquées apparentes, chaîne noire, 6 500 F.

DESIGN

Lancel: à rabat de mosaïque vernis, 1 900 F.

Positif, négatif pour des sacs aux formes géométriques.



Christian Dior: "Cadillac" mélange de cuirs, 7 900 F.

Lancel: en cuir glacé, bordé métal, 3 900 F.

| | | | | |
|---|------------------|-----------------|--------------|----------|
| CAP COUTURE FLOU | | | | |
| EPI A1 : PRÉPARATION, MISE EN ŒUVRE, ARTS APPLIQUÉS | SUJET | | | |
| Durée : 2 heures | Code : 50 24 236 | Coeficient : 10 | SESSION 2005 | Page 1/3 |

NE RIEN ECRIRE DANS CETTE PARTIE

NE RIEN ECRIRE DANS CETTE PARTIE

BLOUSON AVIATEUR

1

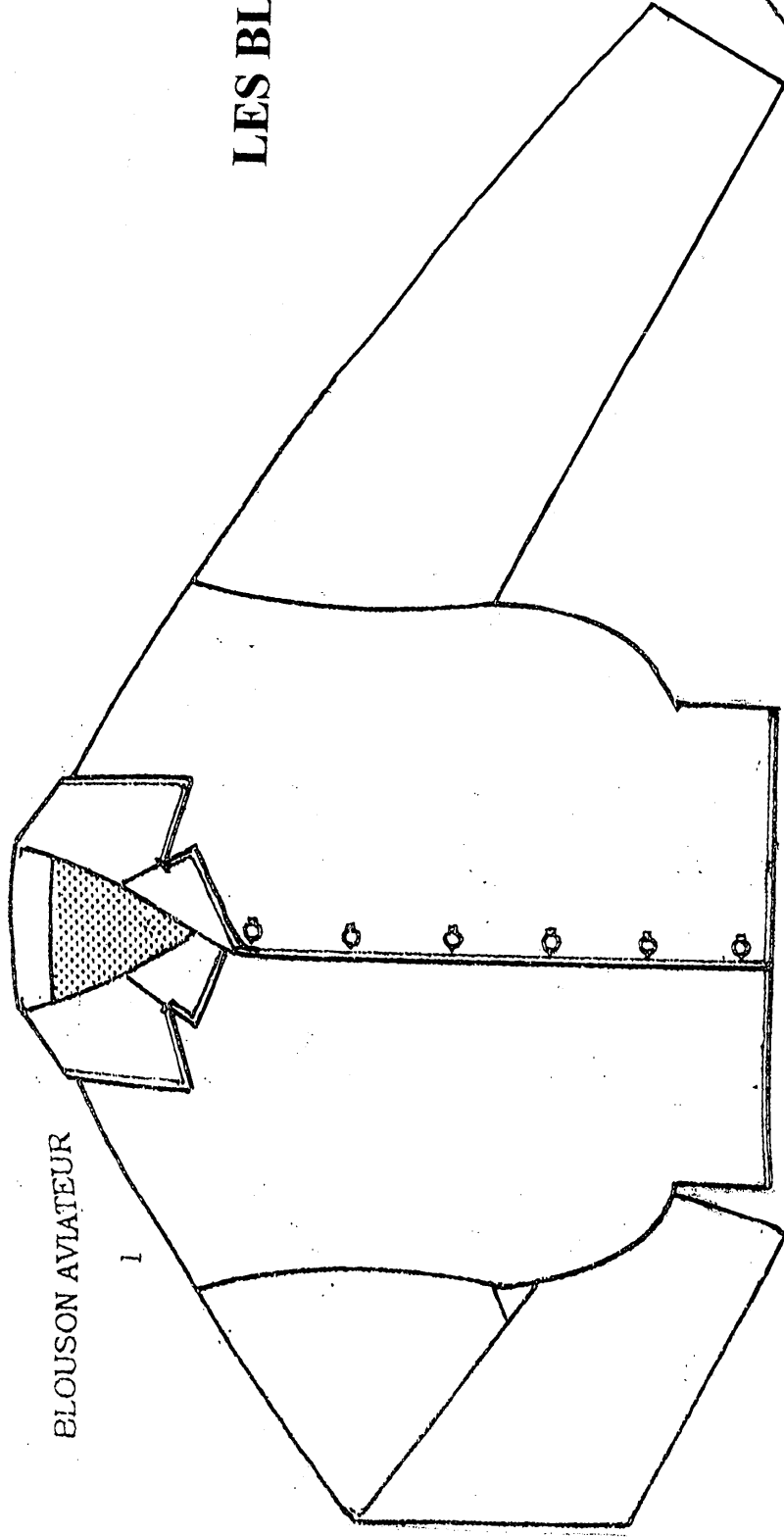

LES BLOUSONS

2 TEDDY

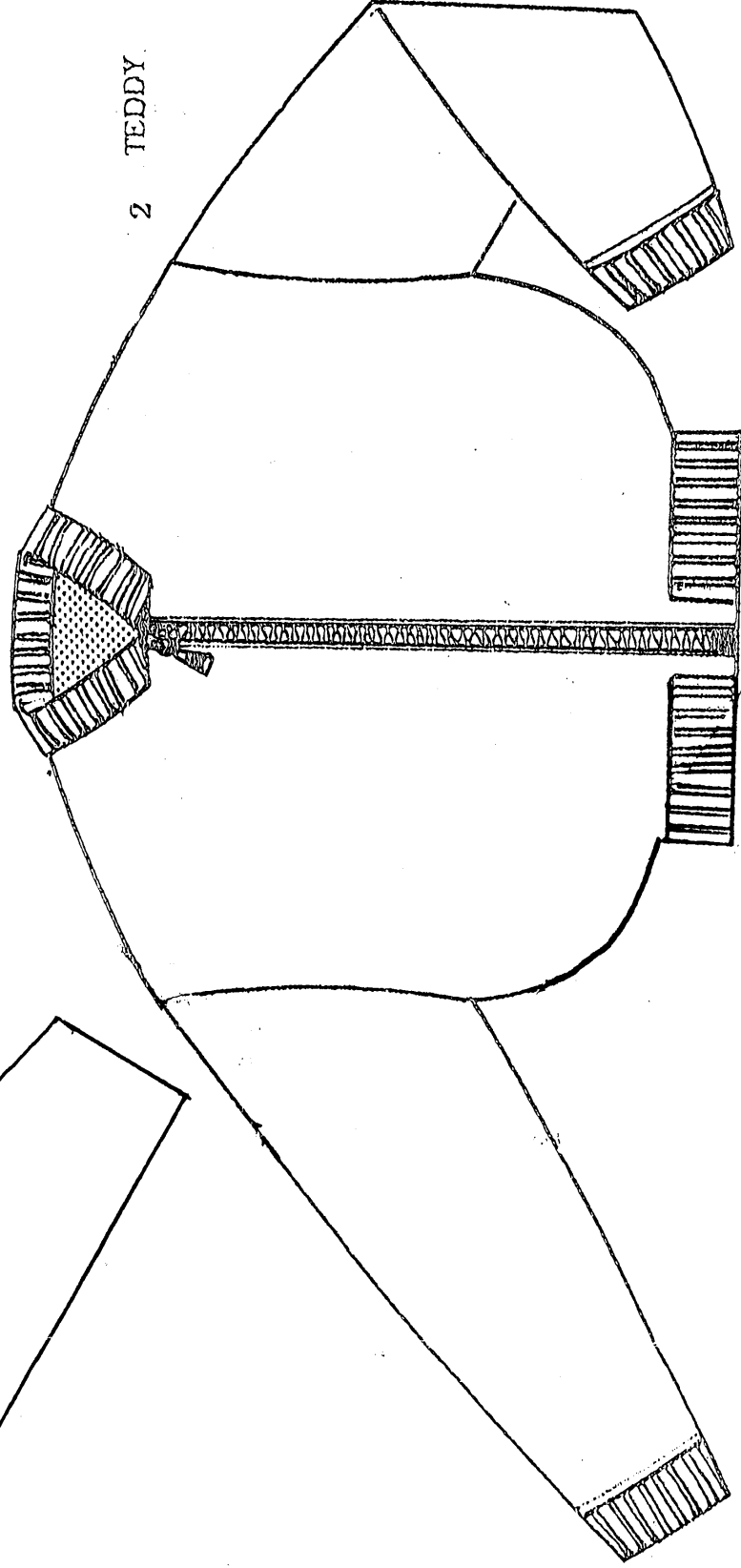

| | | | |
|---|------------------|------------------|--------------|
| CAP COUTURE FLOU | | | |
| EPI A1 : PRÉPARATION, MISE EN ŒUVRE, ARTS APPLIQUÉS | SUJET | | Page 2/3 |
| Durée : 2 heures | Code : 50 24 236 | Coefficient : 10 | SESSION 2005 |

NE RIEN ECRIRE DANS CETTE PARTIE

NE RIEN ECRIRE DANS CETTE PARTIE

LES BLOUSONS

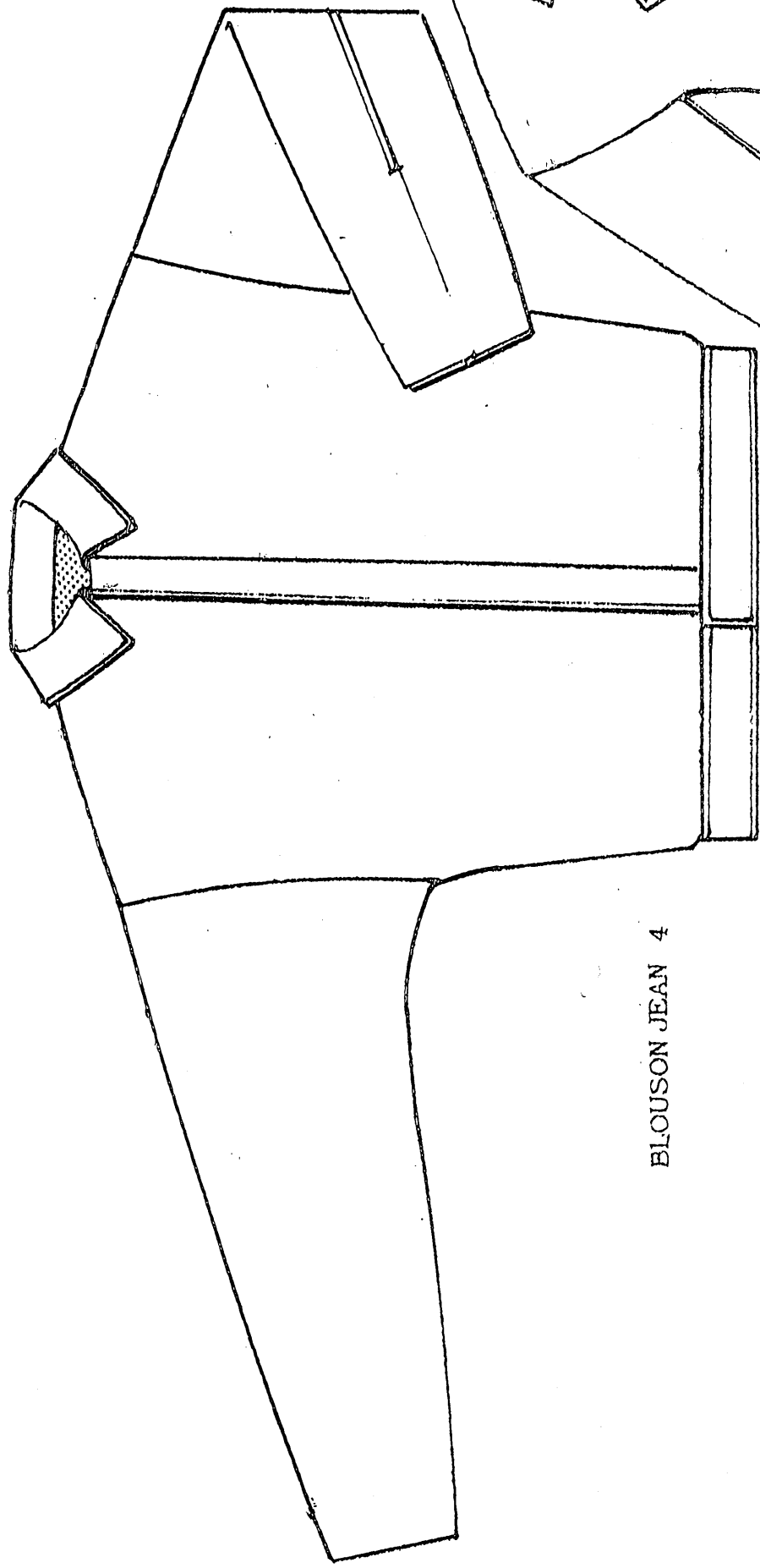

BLOUSON JEAN 4

"PERFECTO" 3

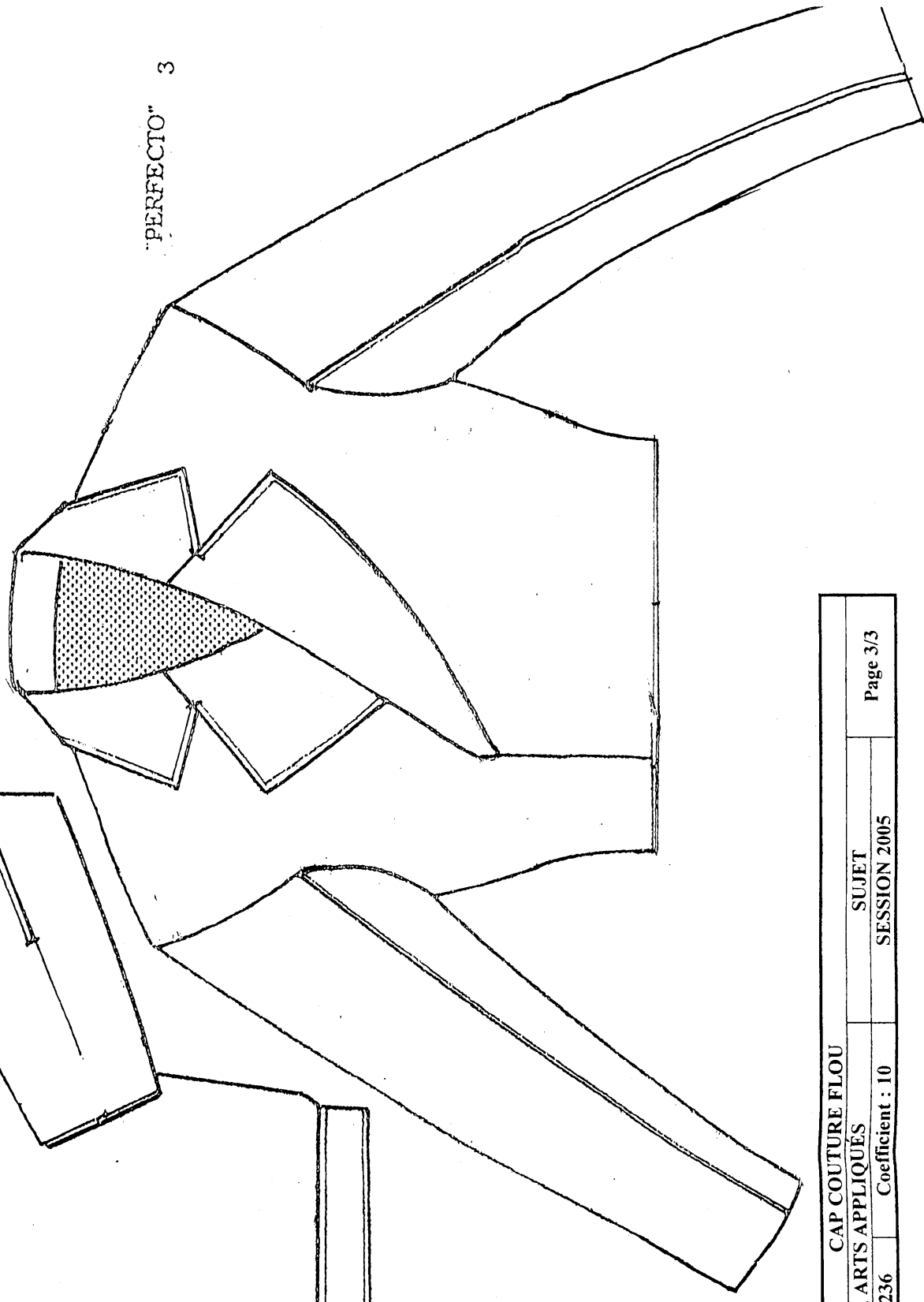

| | | | | |
|---|------------------|------------------|--------------|----------|
| CAP COUTURE FLOU | | | | |
| EPI A1 : PREPARATION, MISE EN ŒUVRE, ARTS APPLIQUÉS | SUJET | | | |
| Durée : 2 heures | Code : 50 24 236 | Coefficient : 10 | SESSION 2005 | Page 3/3 |