

FABRICATION DE PIÈCES D'HARNACHEMENT

VOUS AVEZ À RÉALISER :

Un bridon composé de :

- 1 têtière avec sous-gorge
- 2 montants avec porte-mors

CRITÈRES D'ÉVALUATION :

- Coupe des éléments.
- Finition des bords (abat carre, filetage, teinture.)
- Couture.
- Finition.

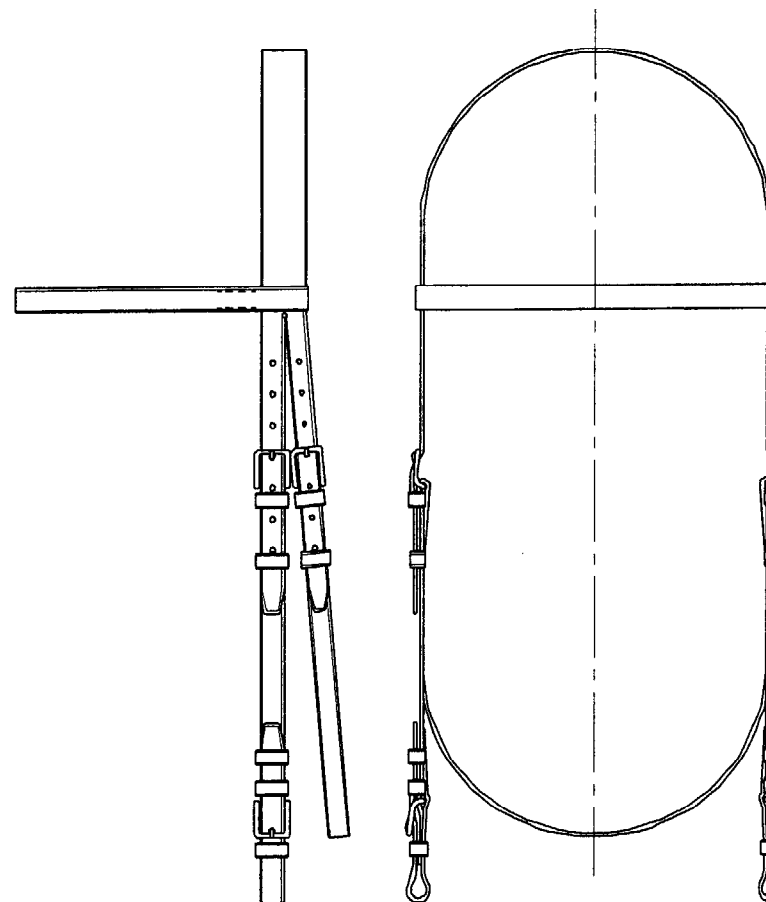

Echelle :
1:2

BRIDON

CAP SELLIER HARNACHEUR			
FABRICATION DE PIÈCES D'HARNACHEMENT		SUJET	
Durée : 8 heures	Code : 50 24 311	Coefficient : 8	SESSION JUIN 2005
			Page 1/2

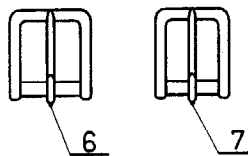
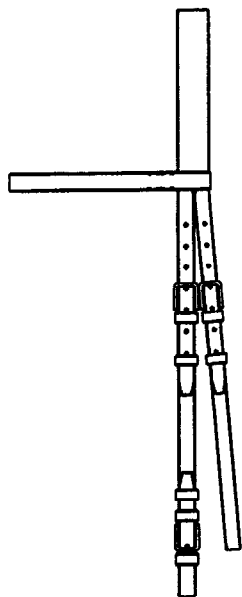
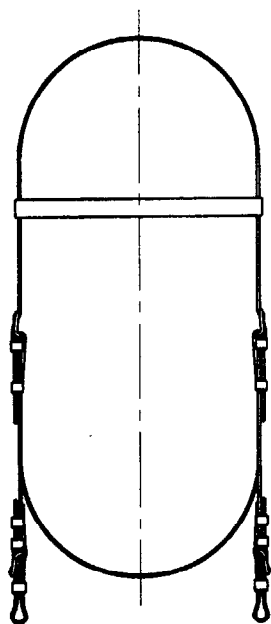
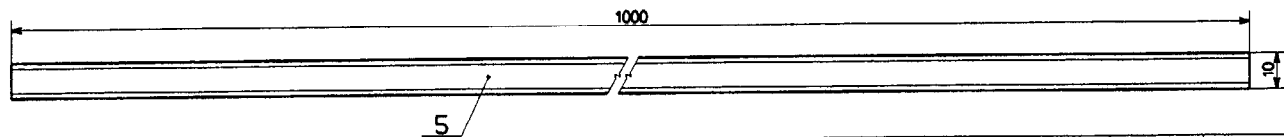
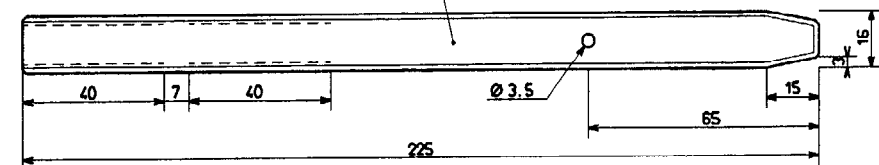
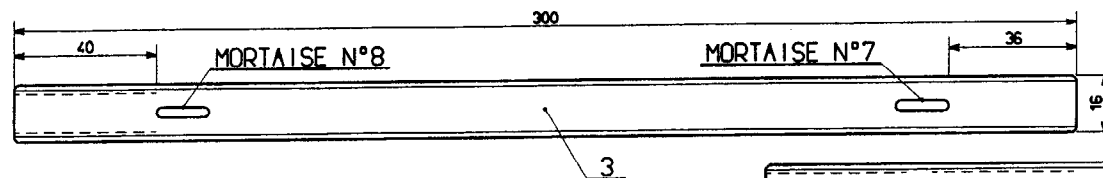
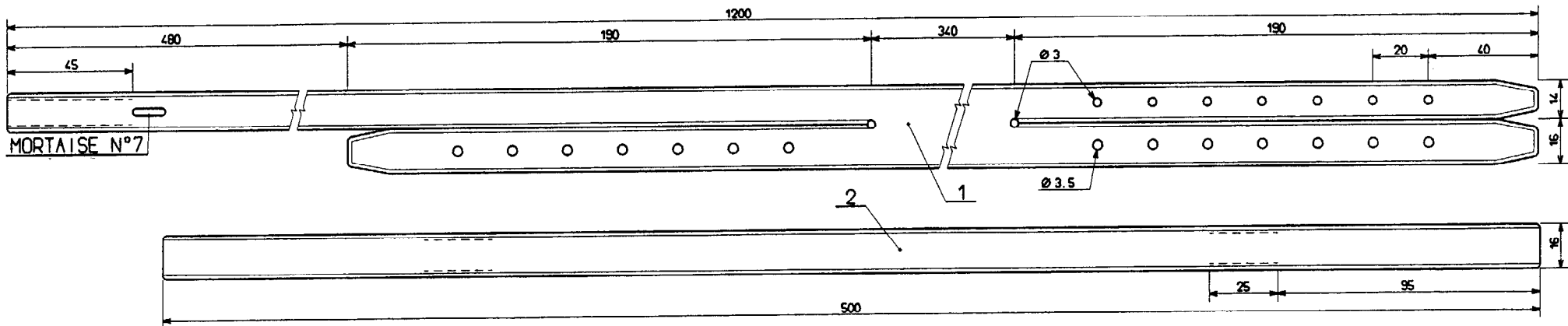

Point de couture 101
Griffe n° 8

7	1	Boucle laiton 14 mm	---	---
6	4	Boucle laiton 16 mm	---	---
5	10	Elément passant	1000	---
4	2	Elément sanglon porte-mors	225	225
3	2	Elément montant	300	245
2	1	Elément frontal	500	380
1	1	Elément têtière	1200	1140
RPINB		DESIGNATION	COUPE	FINI

BRIDON

CAP SELLIER HARNACHEUR			
FABRICATION DE PIÈCES D'HARNACHEMENT		SUJET	
Durée : 8 heures	Code : 50 24 311	Coefficient : 8	SESSION JUIN 2005
			Page 2/2