

DOSSIER TECHNIQUE

Sommaire :

Fiche technique de fabrication – Présentation du sac – Nomenclature	DT 2/9
Dessin technique	DT 3/9
Fiche de préparation	DT 4/9
Gamme de fabrication du sac	DT 5/9-6/9-7/9
Gamme de fabrication des poignées annexe n°1	DT 8/9
Gamme de fabrication de la poche intérieure avec fenêtre annexe n°2	DT 9/9

Groupement inter académique II	Session 2005	Sujet 4C267
CAP Maroquinerie		
EP2 Réalisation d'un produit		
Dossier technique		N° de page : DT 1/9

FICHE TECHNIQUE de FABRICATION

MATIERES :	Vachette grainée Doublure synthétique
OUTILLAGES :	Réglet - alène - pointe à brûler les fils - pinceau - ciseaux-coupe fils - maillet - fourreau de coupe Pied presseur 1 branche – Guide bordeur
MACHINES :	Plate
	Types de points : noué
	Nombre de points au cm : 3.5

DESCRIPTION du MODELE :

Sac réalisé en peau
Doublure en peau et en synthétique
Poignées
Empiècement sur le devant et le dos
Poche intérieure avec fenêtre en peau avec une fermeture à glissière
Grand rabat assurant la fermeture avec un top aimanté
Les côtés seront fermés par des tourniquets

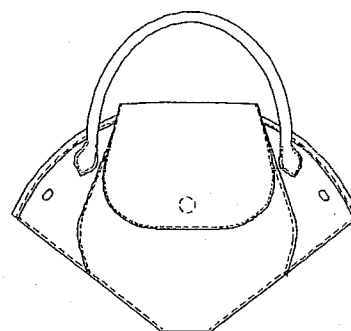

NOMENCLATURE :

16	2	Tourniquet	Métal	
15	1	Top aimanté	Métal	
14	2	Toron	Corde	2 x 370mm
13	1	Fermeture à glissière	Plastique et métal	180mm
12	1	Fond de poche	Doublure synthétique	
11	2	Corps dos	Doublure synthétique	
10	1	Corps devant	Doublure synthétique	
9	3	Renfort	Doublure peau	
8	1	Rabat dessous	Doublure peau	
7	1	Bande à cheval	Peau	1m
6	1	Fenêtre	Peau	
5	2	Poignée	Peau	
4	1	Rabat dessus	Peau	
3	2	Empiècement dos	Peau	
2	2	Empiècement devant	Peau	
1	1	Corps	Peau	
Rp	Nb	DESIGNATION	MATIERE	OBSERVATIONS

Sac de soirée « TULIPE »

CAP Maroquinerie	Sujet 4C267
EP2 Réalisation d'un produit	Page DT 2 / 9

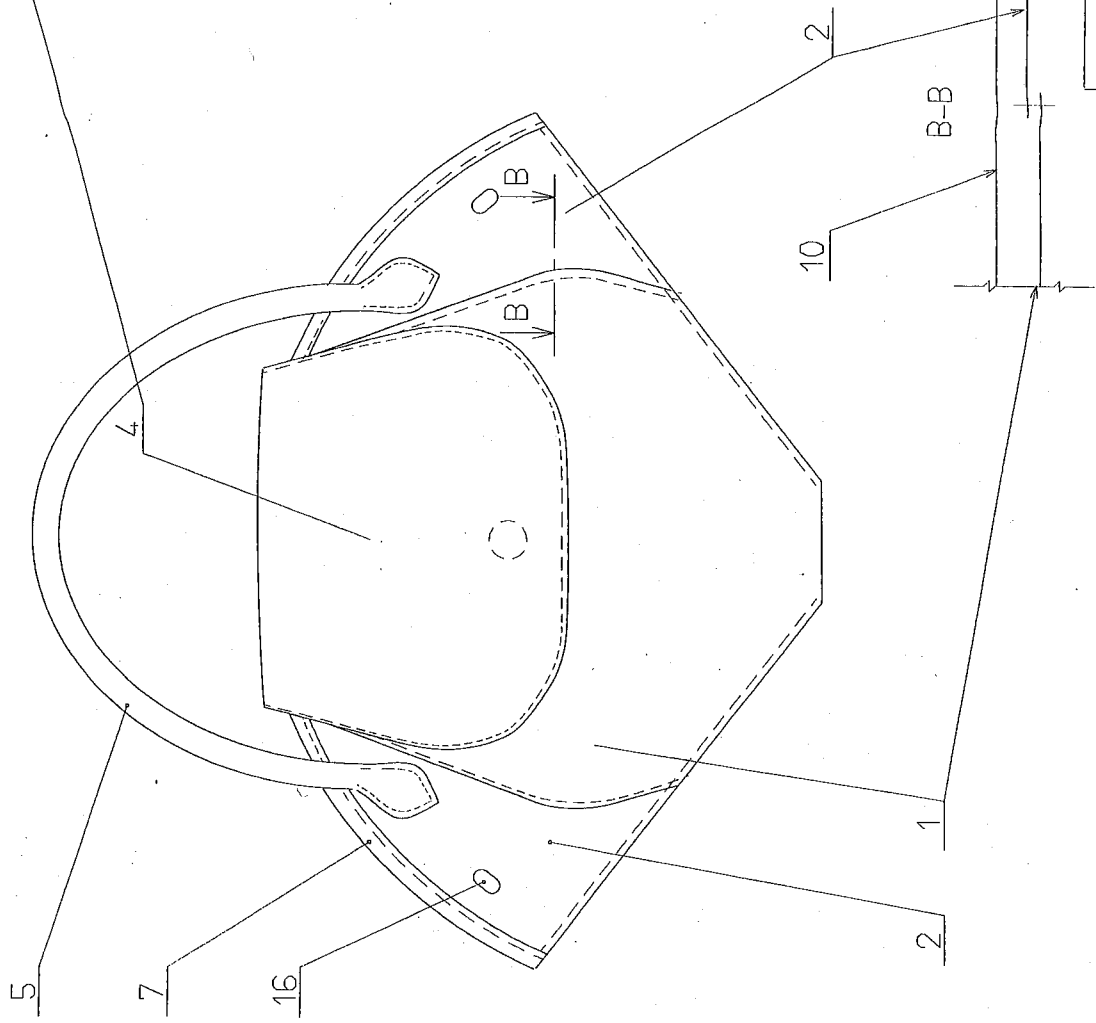
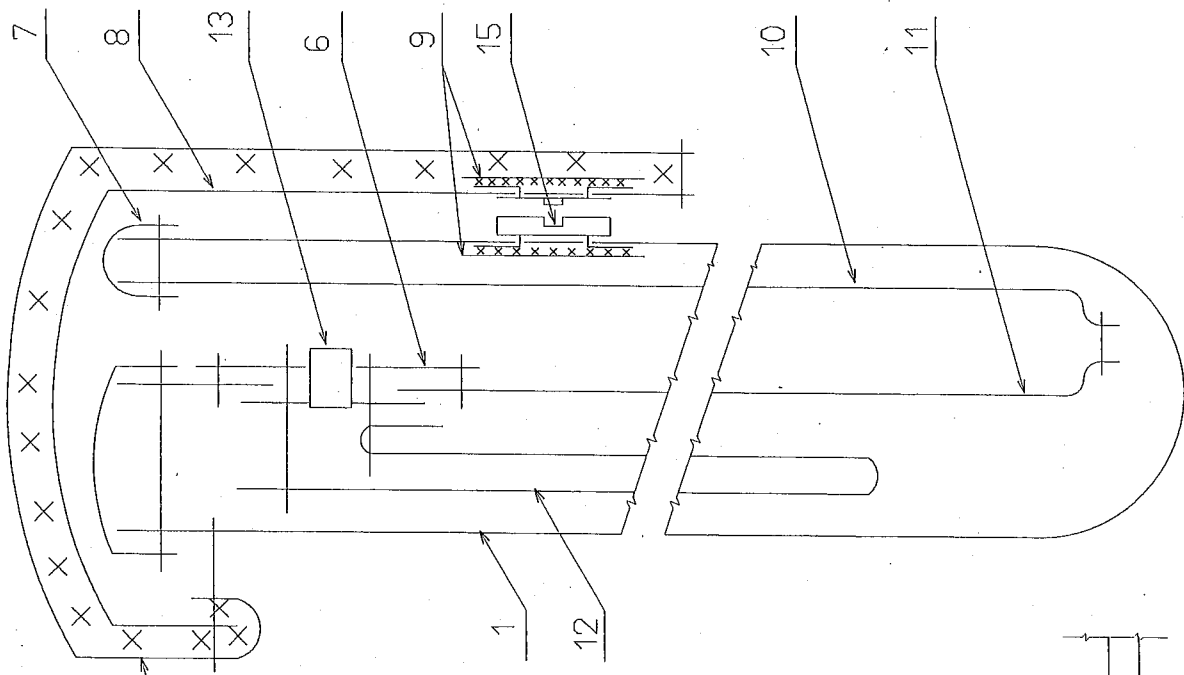

Sac de soignée "TULIPE"	Sujet 4C267
FD? réalisation d'un produit	A3 page 2 / 2

FICHE de PREPARATION

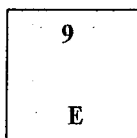
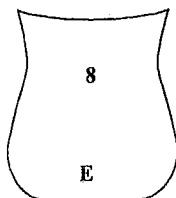
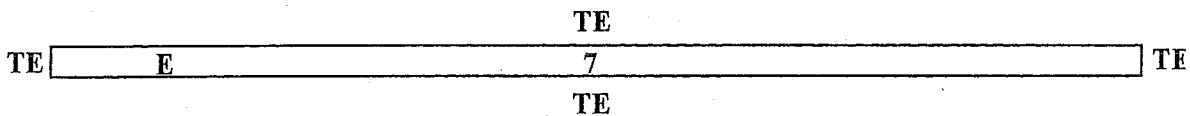
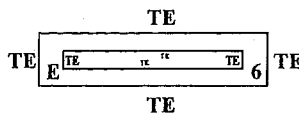
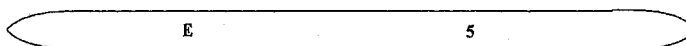
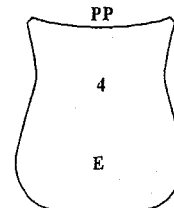
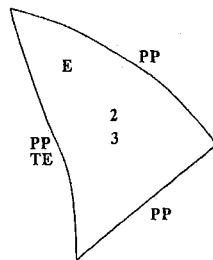
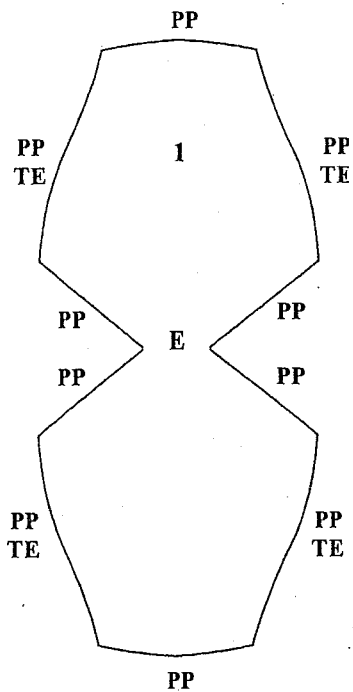

E : Egalisage

10/10 : 1 - 2 - 3 - 5 - 6

9/10 : 4 - 8

6/10 : 7 - 9

PP : Parage en pince

TE : Teinture

CAP Maroquinerie	Sujet 4C267
EP2 Réalisation d'un produit	Page DT 4 / 9

GAMME de FABRICATION
Sac de soirée « TULIPE »

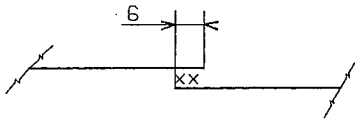
	OPERATIONS	SCHEMAS	DIRECTIVES COMPLEMENTAIRES
1	<u>Contrôler tous les éléments :</u> -peau, doublure		DF= Double Face FAG= Fermeture à glissière
2	<u>Coupe :</u> -couper : gabarits carton <u>-couper tous les éléments :</u> dans la matière donnée -refendre, parer, teinter		Voir gabarits <u>Voir</u> Fiche de préparation pour ces opérations
3	<u>Préparation rabat et top aimanté:</u> -poser top aimanté mâle sur doublure rabat -encoller renfort rabat -coller renfort rabat sou top mâle -encoller en plein le rabat -afficher rabat sur doublure de rabat -remborder haut de rabat sur doublure rabat -poser top aimanté femelle sur corps devant -afficher renfort devant sous top femelle -teinter tranche rabat		EN FORME
4	<u>Préparation corps avec empiècement :</u> -encoller en filet empiècements devant et dos -coller corps sur empiècements devant et dos		Voir emplacement sur gabarit

CAP Maroquinerie	Sujet 4C267
EP2 Réalisation d'un produit	Page DT 5 / 9

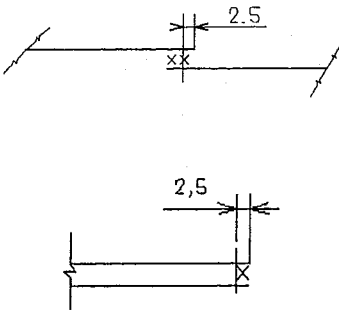
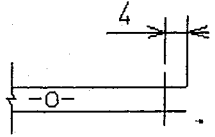
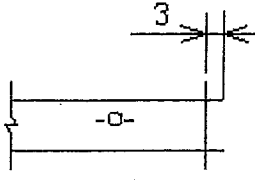
5	<p>Piquage : -piquer corps avec empiècements devant et dos</p> <p>-piquer bord franc rabat</p>		<p>Pas de points d'arrêts pour ces opérations Coller les fils sur l'o-o</p> <p>Voir indications sur gabarit Tirer et coller les fils sur o-o</p>
6	<p>Préparation et réalisation poignées :</p>	<p>Voir annexe jointe N°1</p>	
7	<p>Préparation et réalisation poche intérieure avec fenêtre :</p>	<p>Voir annexe jointe N°2</p>	
8	<p>-assembler les trois côtés doublure de sac</p>		
9	<p>Poste de travail : -positionner tourniquets sur doublure dos -encoller en plein renfort tourniquet -afficher renfort sur doublure dos -sertir tourniquet</p>		<p>Voir gabarit</p>
10	<p>Rabat : -positionner au DF le rabat à 31mm du bord haut corps dos</p>	<p>Voir section A-A</p>	
11	<p>Piquage : -piquer rabat sur corps dos</p> <p>-piquer côtés corps</p>	<p>Voir section A-A</p> 	<p>2 points arrières début et fin de piqûre Tirer et coller les fils sur o-o</p>

12	Poste de travail : -taper piqûres -afficher au DF doublure dans sac	Voir section A-A	Au marteau
14	Piquage : -Piquer bande à cheval sur haut sac	Voir section A-A	Utiliser guide bordeur Commencer assemblage au côté droit / raccord de 10mm
15	Poste de travail : -insérer plaques tourniquet dans fentes corps devant -fixer et sertir plaques tourniquet sur corps devant		
16	<u>Contrôler et bichonner le Sac TULIPE</u>		

CAP Maroquinerie	Sujet 4C267
EP2 Réalisation d'un produit	Page DT 7 / 9

GAMME de FABRICATION
Poignées (annexe n°1)

	OPERATIONS	SCHEMAS	DIRECTIVES COMPLEMENTAIRES
1	<p>Refendre : - le rectangle en peau destiné à la réalisation des poignées</p> <p>Couper : -2 poignées dans le rectangle de cuir</p> <p>-2 âmes en toron de 370 mm de longueur</p>		<p>Selon gabarit et emporte-pièce n°14</p>
2	<p>Poste de travail : -tracer emplacement poignée sur empièchements devant et dos</p> <p>-pointer extrémités poignées</p> <p>-encoller en plein envers poignées</p> <p>-positionner toron sur milieu poignées</p> <p>-plier en deux et assembler par collage poignée</p>		<p>Voir gabarit empiècement</p> <p>Avec l'alène, suivant gabarit</p> <p>Voir indications sur gabarit</p>
3	<p>Piquage : -piquer bord poignées</p>		<p>Début et fin de piqure voir sur gabarit.</p> <p>3 points d'arrêts début et fin.</p> <p>Tirer et brûler les fils.</p>
4	<p>Poste de travail : -effectuer finitions bords rognés</p> <p>-contrôler les poignées</p> <p>-appliquer double face sur extrémités poignées</p> <p>-positionner et coller poignées sur empièchements devant et dos</p>		<p>Voir indications sur gabarit</p>
5	<p>Piquage : -assembler poignées sur empièchements devant et dos</p>		<p>Commencer par le pointage du haut, à droite.</p> <p>Arrêt 3 points (point dans point).</p> <p>Tirer les fils, nouer, brûler</p>
6	<p>Contrôler : le montage sur corps</p>		

GAMME de FABRICATION
Poche intérieure avec fenêtre (annexe n°2)

	OPERATIONS	SCHEMAS	DIRECTIVES COMPLEMENTAIRES
1	<p>Poste de travail :</p> <ul style="list-style-type: none"> -positionner DF sur : <ul style="list-style-type: none"> ▪ longueurs FAG ▪ contour et évidement fenêtre ▪ haut fond de poche -remborder haut fond de poche -positionner DF sur remborder -positionner fenêtre sur corps dos doublure 		<p>DF 5mm DF 5mm DF 10mm</p> <p>DF de 5mm centré</p>
2	<p>Piquage :</p> <ul style="list-style-type: none"> -piquer contour fenêtre sur corps doublure dos 		<p>Revenir points dans points Tirer et coller les fils sur o-o</p>
3	<p>Poste de travail :</p> <ul style="list-style-type: none"> -positionner ensemble corps dos doublure sur FAG -positionner remborder fond de poche sur bas FAG 	<p>Voir section A-A</p>	<p>Poche fermée : curseur a gauche</p>
4	<p>Piquage :</p> <ul style="list-style-type: none"> -piquer tour FAG et prise fond de poche -piquer côtés fond de poche 		<p>Commencer à piquer en bas, à gauche sur fenêtre/FAG Arrivé à l'angle : tourner son travail, tirer le fil de l'aiguille avec l'aide de l'alène, et en même temps rabattre et coller (au DF de 5 mm) haut fond de poche continuer à piquer, revenir dans deux points du départ</p> <p>Tirer et coller les fils sur o-o</p>