

INSTRUCTIONS AU CANDIDAT

Le matériel collectif est à la disposition des candidats, ils doivent s'organiser pour l'utiliser sans perte de temps.

IMPORTANT

A la fin de l'épreuve les pièces sont immatriculées par un double numérotage.
Aucun signe particulier ne devra être inscrit sur les éléments

COMPETENCES EVALUEES

- C 2-2 Organiser le poste de travail

- C 3-3 Régler et mettre en œuvre les matériels

- C 3-4 Effectuer des opérations de fabrication
Matérialiser les contours des formes
Mettre en place les repères

- C 3-5 Contrôler la qualité en cours et en fin de réalisation
Fin de fabrication du produit

CAP SELLERIE GÉNÉRALE			
EP2 : RÉALISATION D'UN PRODUIT		SUJET	
Durée : 8 heures	Code : 50 24 318	Coefficient : 6	SESSION 2005

Page 1/6

Réaliser la fabrication d'un

ACCOUDOIR CENTRAL

Cet élément a pour fonction de séparer les places arrières d'un véhicule et permettre un support de repos.

ON VOUS DONNE :

Un dessin (p 3/6)
Un plan millimètre (p 4/6)
Une nomenclature (p 5/6)
Phases d'évaluation (p 6/6)

A VOTRE DISPOSITION :

Scie à ruban
Scie à mousse mobile
Scie sauteuse
Râpe à bois
Machine triple entraînement et accessoires
Agrafeuse pneumatique

VOUS DEVEZ :

Décoder le sujet
Vérifier vos matières
Exécuter le gabarit sur papier millimétré d'après le plan éch : 1 / 2
Tracer et couper la mousse
Préparer et couper le support en latté
Insérer l'entretoise, collée dans la mousse
Effectuer l'ajustage
Préparer et assembler les éléments
Chausser etagrafer la coiffe
Contrôler le produit

CAP SELLERIE GÉNÉRALE

EP2 : RÉALISATION D'UN PRODUIT			SUJET		Page 2/6
Durée : 8 heures	Code : 50 24 318	Coefficient : 6	SESSION 2005		

ACCOUDOIR CENTRAL DOSSIER ARRIERE

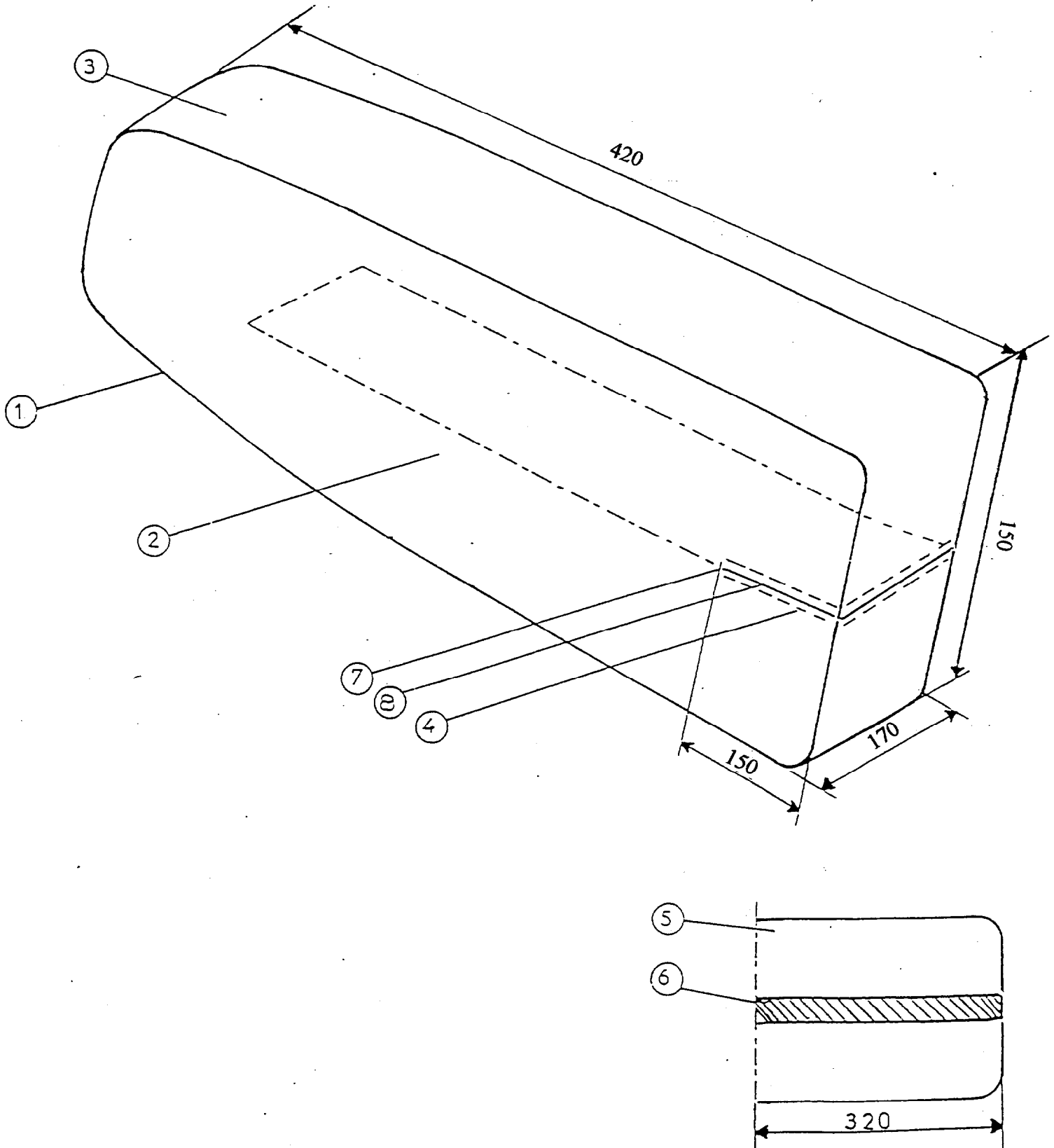

CAP SELLERIE GÉNÉRALE

EP2 : RÉALISATION D'UN PRODUIT

SUJET

Durée : 8 heures

Code : 50 24 318

Coefficient : 6

SESSION 2005

Page 3/6

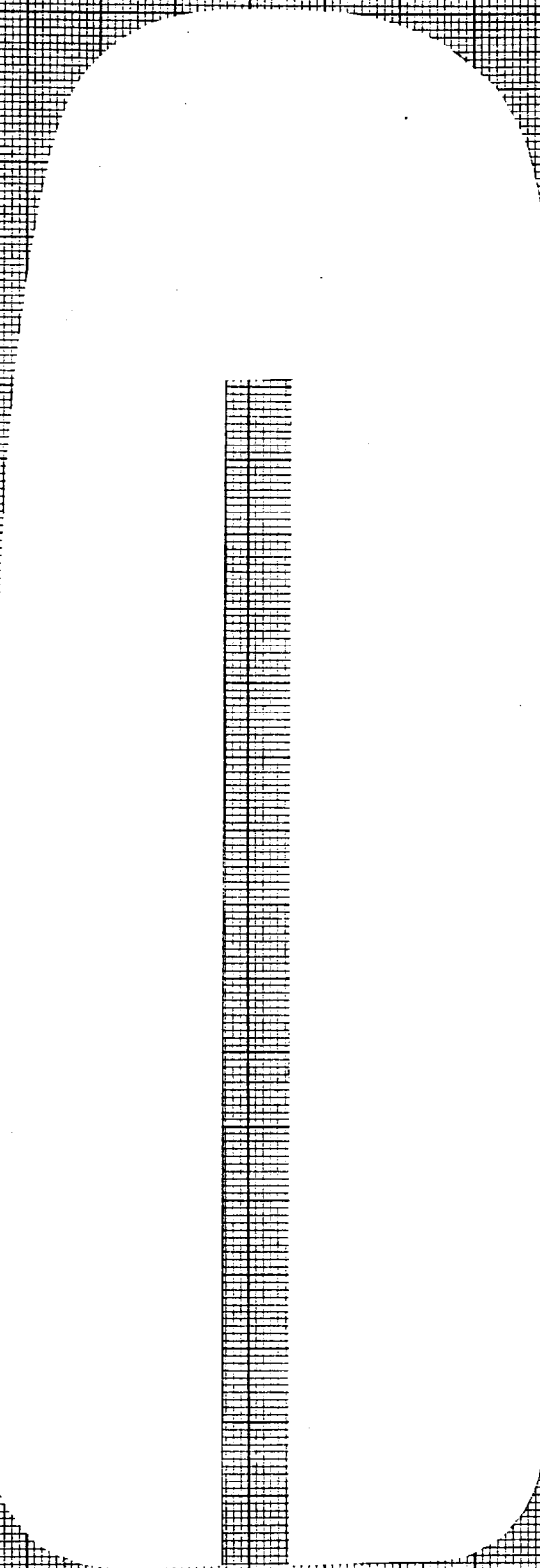

GABARIT échelle 1/2 A TRANSCRIRE SUR PAPIER MILLIMÉTRÉ POUR LA COUPE

DE LA MOUSSE

CAP SELLERIE GÉNÉRALE

EP2 : RÉALISATION D'UN PRODUIT

SUJET

Durée : 8 heures

Code : 50 24 318

Coefficient : 6

SESSION 2005

NOMENCLATURE

8	1	finition	TEP tissu	Coupe nette
7	2	Renfort	TEP	A l'initiative du candidat
6	1	Entretoise	Bois	Latté 19 mm au centre
5	1	Matelassure	Mousse	Polyether 15 TEX
4	1B	Agrafe	Métal	REF 148 316
3	1	Partie portante	Tissu	REF 23 309
2	2	Joue	TEP	REF 80 601
1	2	Jonc	PVC	REF 55156
Rep	Nbre	Désignation	Matière	Observation

ACCOUDOIR CENTRAL DOSSIER ARRIERE

CAP SELLERIE GÉNÉRALE

EP2 : RÉALISATION D'UN PRODUIT

SUJET

Durée : 8 heures

Code : 50 24 318

Coefficient : 6

SESSION 2005

Page 5/6

PHASES D'EVALUATION

PHASES

Gabarit pour la coupe de la mousse

Coupe de la mousse

Coupe du latté

Collage du latté

Ajustage

Assemblage des éléments

Montage du jonc

Chaussage de la coiffe

Agrafage

Renforts

Conformité du produit