

EP1 : réalisation d'une production -Partie B — THEME N° 1

EPREUVE OBLIGATOIRE : TEMPS INDICATIF : 1 heures 00

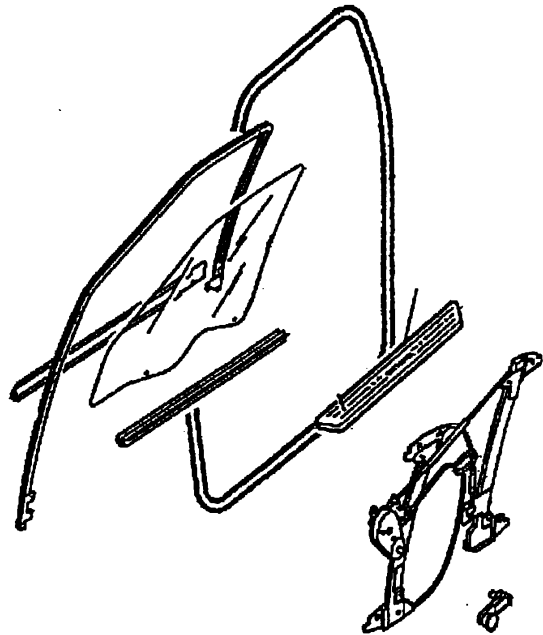
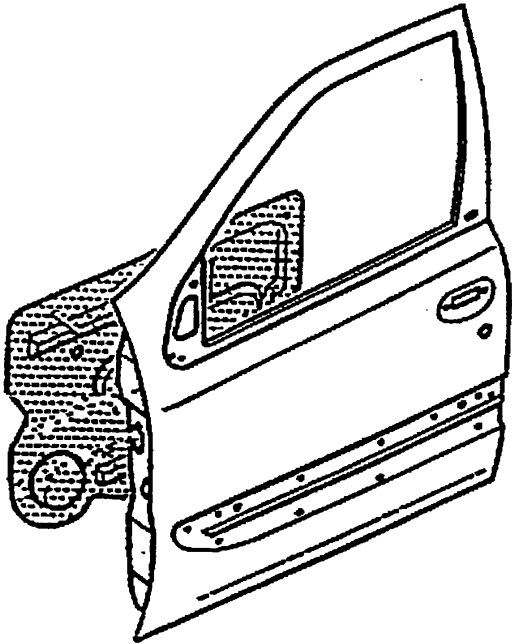

Dépose / repose d'une vitre et de son mécanisme (système mécanique)

Condition : 1 porte dégarnie (système de lève vitre mécanique)
 Ressources : la documentation et l'outillage spécifique pour effectuer la réparation

NOTATION CAP et BEP	
Dépose de la vitre et du mécanisme	/10
Repose du mécanisme et de la vitre	/30
Contrôle du fonctionnement	/10
Soin, sécurité et organisation du travail	/10
Compétence évaluée	/60
BEP: C3.3 / CAP: C3.3	
NOTE	/20

CANDIDAT C.A.P N° :		CANDIDAT B.E.P. N° :	
Code examen : B.E.P. 510 25403	B.E.P. CARROSSERIE	EP1 : réalisation d'une production Partie B	SESSION
Code examen : C.A.P. 500 25411	C.A.P. CARROSSERIE		2005
			PAGE N° 18/29

EP1 : réalisation d'une production -Partie B — THEME N° 2

EPREUVE OBLIGATOIRE : TEMPS INDICATIF : 1 heures 00

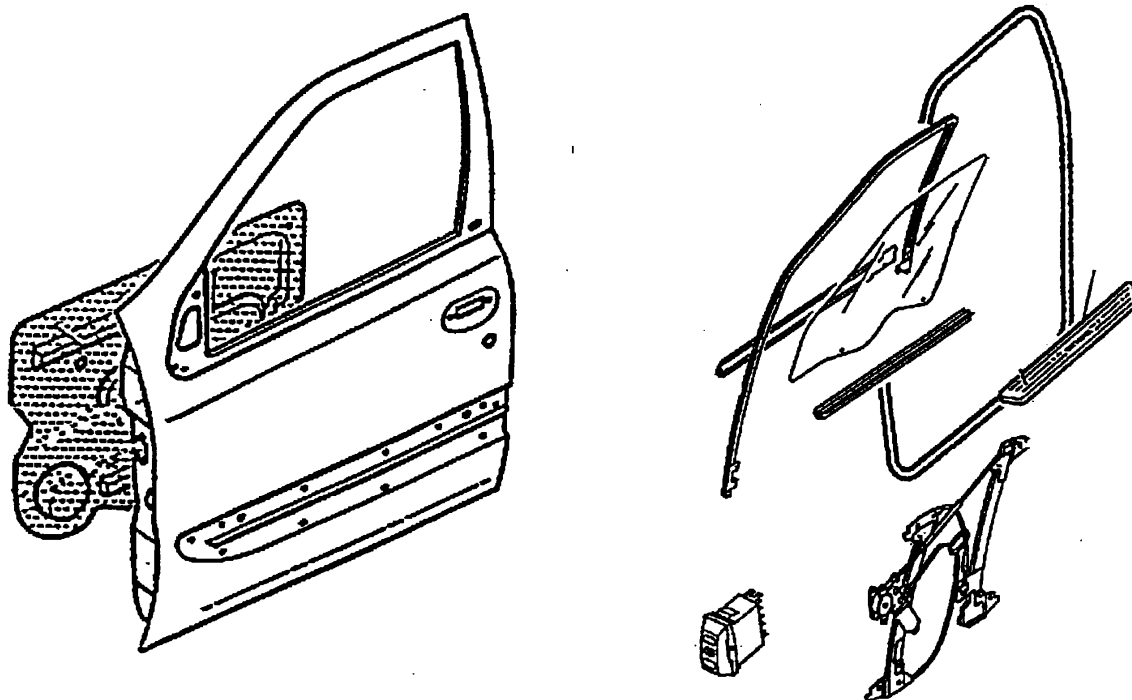

Dépose / repose d'une vitre et de son mécanisme (système électrique)

Condition : 1 porte dégarnie (système de lève vitre électrique).
 Ressources : la documentation et l'outillage spécifique pour effectuer la réparation.

NOTATION CAP et BEP	
Dépose de la vitre et du mécanisme	/10
Repose du mécanisme et de la vitre	/30
Contrôle du fonctionnement	/10
Soin, sécurité et organisation du travail	/10
Compétence évaluée	/60
BEP: C3.3 / CAP: C3.3	
NOTE	/20

CANDIDAT C.A.P N° :		CANDIDAT B.E.P. N° :	
Code examen : B.E.P. 510 25403	B.E.P. CARROSSERIE	EP1 : réalisation d'une production Partie B	SESSION
Code examen : C.A.P. 500 25411	C.A.P. CARROSSERIE		2005
			PAGE N° 19/29

EP1 : réalisation d'une production -Partie B — THEME N° 3

EPREUVE OBLIGATOIRE : TEMPS INDICATIF : 1 heures 00

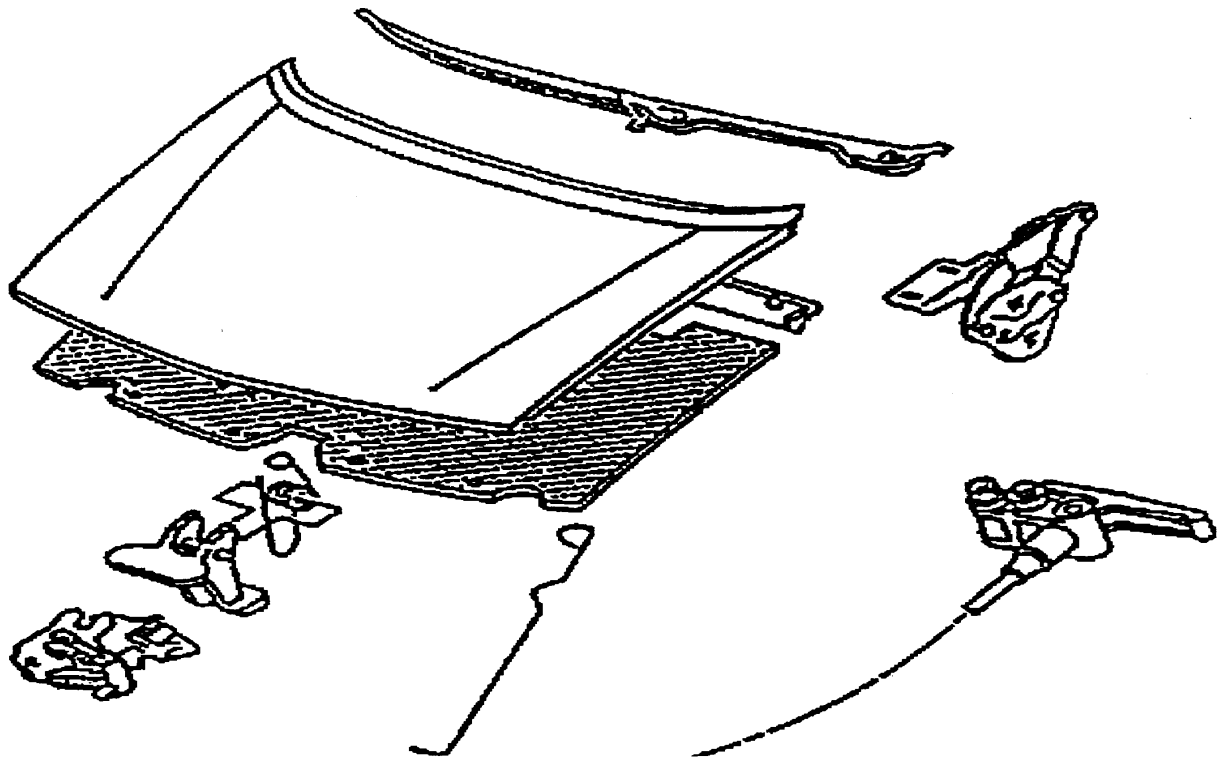

Dépose, repose et réglage d'un capot avec serrure

Condition : 1 véhicule avec capot comportant une serrure.
 Ressources : la documentation et l'outillage spécifique pour effectuer la réparation.

NOTATION CAP et BEP	
Dépose du capot et de la serrure	/10
Repose de la serrure et du capot	/10
Réglage du capot	/20
Compétence évaluée	/40
BEP: C3.6 / CAP: C3.6	
NOTE	/20

CANDIDAT C.A.P N° :		CANDIDAT B.E.P. N° :		
Code examen : B.E.P. 510 25403	B.E.P. CARROSSERIE	EP1 : réalisation d'une production Partie B	SESSION	PAGE N°
Code examen : C.A.P. 500 25411	C.A.P. CARROSSERIE		2005	20/29

EP1 : réalisation d'une production -Partie B — THEME N° 4

EPREUVE OBLIGATOIRE : TEMPS INDICATIF : 1 heures 00

Contrôler l'éclairage et la signalisation (y compris voyants de tableau de bord) d'un véhicule non multiplexé.

Remplacer l'élément défectueux.

Compléter la fiche qualité ci dessous.

Effectuer le réglage des optiques de phares.

Condition : 1 véhicule comportant une anomalie d'éclairage (panne franche).
Ressources : la documentation et l'outillage spécifique pour effectuer la réparation.

FICHE QUALITE		Description de la panne
Feux de route / feux de croisement	<input type="checkbox"/>	
Veilleuses	<input type="checkbox"/>	
Éclairage de plaque de police	<input type="checkbox"/>	
Feux additionnels	<input type="checkbox"/>	
Clignotants droit et gauche	<input type="checkbox"/>	
Feux de détresse	<input type="checkbox"/>	
Feux stop	<input type="checkbox"/>	
Feux de recul	<input type="checkbox"/>	
Voyants tableau de bord	<input type="checkbox"/>	
Avertisseur sonore	<input type="checkbox"/>	

NOTATION CAP et BEP	
Contrôle des voyants	/10
Réglage des optiques de phares	/20
Recherche de panne	/20
Soin, sécurité et organisation du travail	/10
Compétence évaluée BEP: C3.6 / CAP: C3.6 NOTE	/60
	/20

CANDIDAT C.A.P N° :		CANDIDAT B.E.P. N° :		
Code examen : B.E.P. 510 25403	B.E.P. CARROSSERIE	EP1 : réalisation d'une production Partie B	SESSION	PAGE N°
Code examen : C.A.P. 500 25411	C.A.P. CARROSSERIE		2005	21/29

EP1 : réalisation d'une production -Partie B — THEME N° 5

EPREUVE OBLIGATOIRE : TEMPS INDICATIF : 1 heures 50

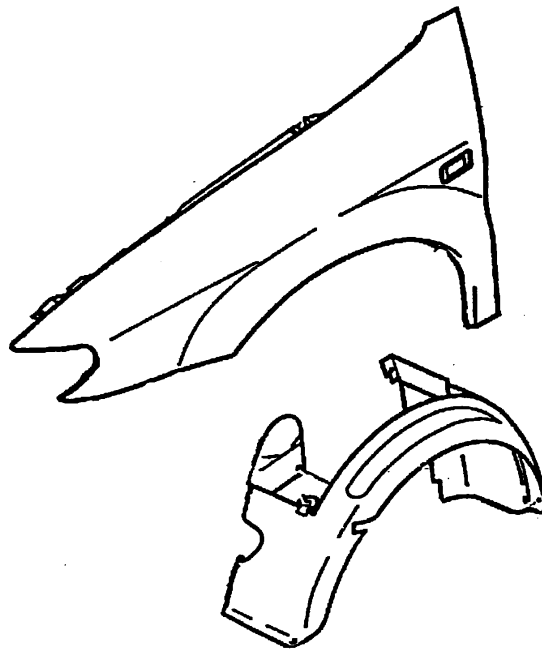

Dépose, repose et réglage d'une aile avant

Condition : 1 véhicule avec aile avant (non collée).
Ressources : la documentation et l'outillage spécifique pour effectuer la réparation.

NOTATION CAP et BEP	
Dépose de l'aile	/10
Repose de l'aile	/20
Respect des jeux et alignement des espaces	/20
Soin, sécurité et organisation du travail	/10
Compétence évaluée BEP : C3.6 / CAP C3.6 NOTE	/60
	/20

CANDIDAT C.A.P N° :		CANDIDAT B.E.P. N° :		
Code examen : B.E.P. 510 25403	B.E.P. CARROSSERIE	EP1 : réalisation d'une production Partie B	SESSION	PAGE N°
Code examen : C.A.P. 500 25411	C.A.P. CARROSSERIE		2005	22/29

EP1 : réalisation d'une production -Partie B — THEME N° 6

EPREUVE OBLIGATOIRE : TEMPS INDICATIF : 1 heures 00

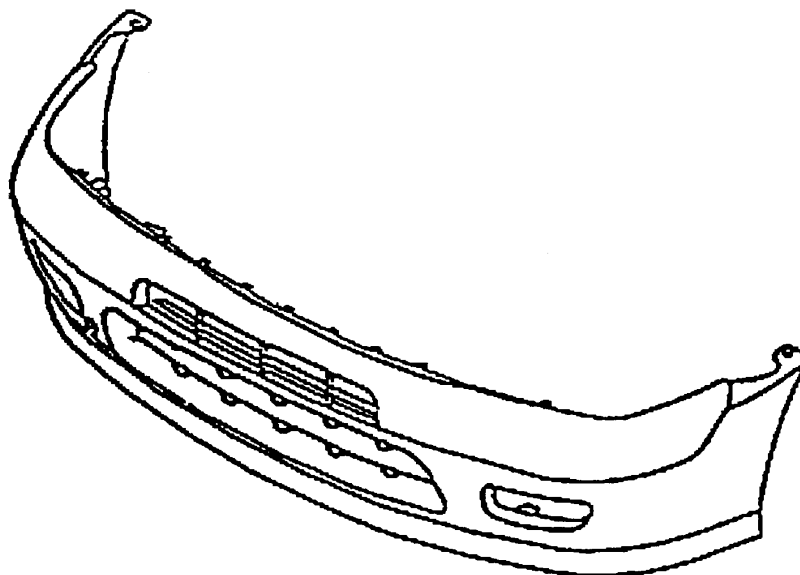

Dépose et repose d'un bouclier avant monobloc sans accessoire.

Condition : 1 véhicule avec bouclier avant mono pièce sans accessoire (sans détecteur).
Ressources : la documentation et l'outillage spécifique pour effectuer la réparation (éventuellement une aide physique).

NOTATION CAP et BEP	
Dépose du bouclier	/10
Repose du bouclier	/20
Respect des jeux et alignement des espaces	/20
Soin, sécurité et organisation du travail	/10
Compétence évaluée BEP: C3.6 / CAP: C3.6 NOTE	/60
	/20

CANDIDAT C.A.P N° :		CANDIDAT B.E.P. N° :		
Code examen : B.E.P. 510 25403	B.E.P. CARROSSERIE	EP1 : réalisation d'une production Partie B	SESSION	PAGE N°
Code examen : C.A.P. 500 25411	C.A.P. CARROSSERIE		2005	23/29

EP1 : réalisation d'une production -Partie B — THEME N° 7

EPREUVE OBLIGATOIRE : TEMPS INDICATIF : 1 heures 50

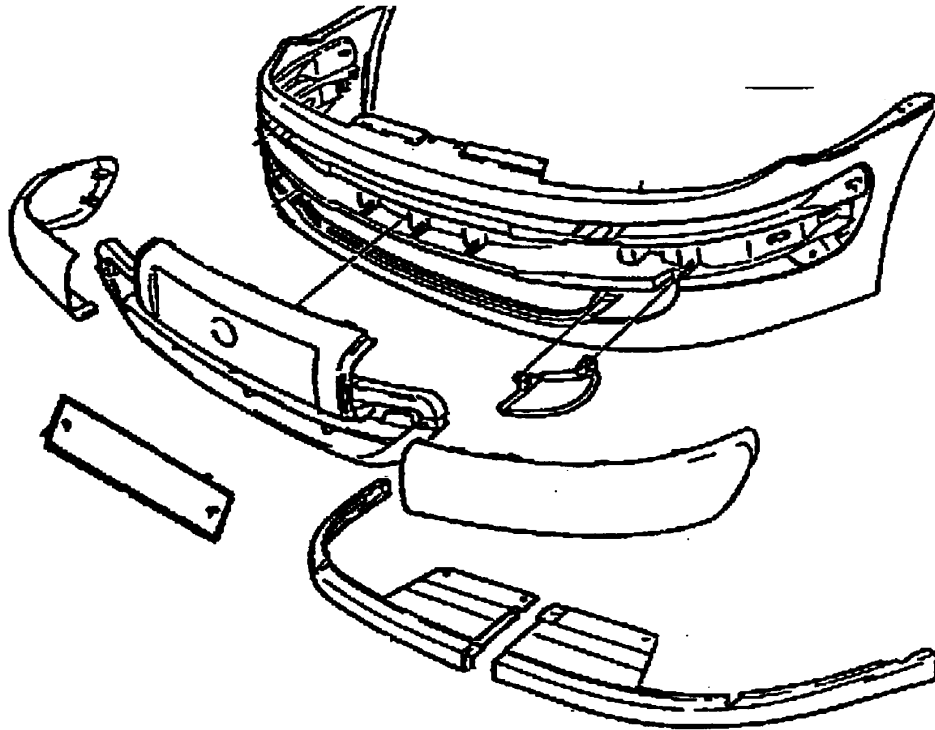

Dépose et repose d'un bouclier avant multi-pièces sans accessoire.

Condition : 1 véhicule avec bouclier avant multi-pièces sans accessoire (sans détecteur).
 Ressources : la documentation et l'outillage spécifique pour effectuer la réparation (éventuellement une aide physique).

NOTATION CAP et BEP	
Dépose	/10
Repose	/20
Respect des jeux et des alignements	/20
Soin, sécurité et organisation du travail	/10
Compétence évaluée BEP: C3.6 / CAP C3.6 NOTE	/60
	/20

CANDIDAT C.A.P N° :		CANDIDAT B.E.P. N° :	
Code examen : B.E.P. 510 25403	B.E.P. CARROSSERIE	EP1 : réalisation d'une production Partie B	SESSION
Code examen : C.A.P. 500 25411	C.A.P. CARROSSERIE		2005
			PAGE N° 24/29

EP1 : réalisation d'une production -Partie B — THEME N° 8

EPREUVE OBLIGATOIRE : TEMPS INDICATIF : 0 heure 50

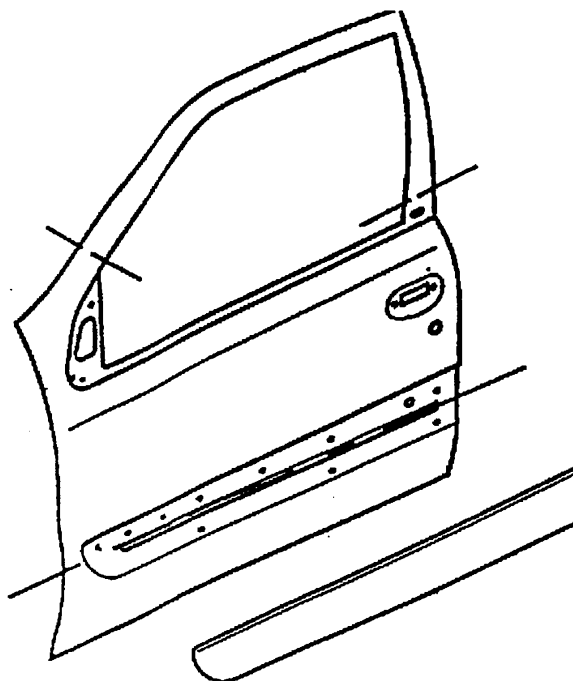

Dépose et repose d'un bandeau de porte agrafé

Condition : portière comportant un bandeau de porte agrafé.
Ressources : la documentation et l'outillage spécifique pour effectuer la réparation.

NOTATION CAP et BEP	
Dépose	/10
Repose	/10
Agrafage	/10
Soin, sécurité et organisation du travail	/10
Compétence évaluée BEP: C3.3 / CAP: C3.3	/40
NOTE	/20

CANDIDAT C.A.P N° :		CANDIDAT B.E.P. N° :		
Code examen : B.E.P. 510 25403	B.E.P. CARROSSERIE	EP1 : réalisation d'une production Partie B	SESSION	PAGE N°
Code examen : C.A.P. 500 25411	C.A.P. CARROSSERIE		2005	25/29

EP1 : réalisation d'une production -Partie B — THEME N° 9

EPREUVE OBLIGATOIRE : TEMPS INDICATIF : 0 heure 50

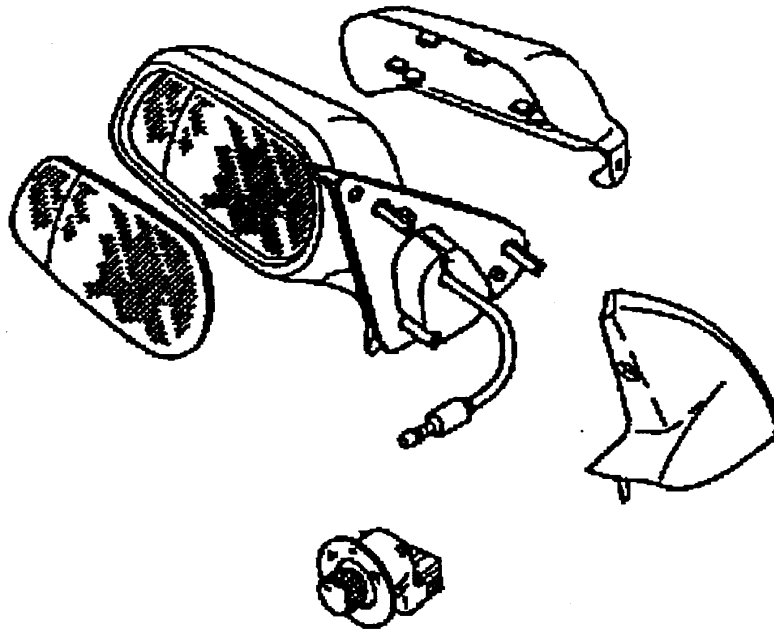

Dépose et repose d'un rétroviseur extérieur à commande manuelle ou électrique

Condition : Une portière comportant un rétroviseur à commande manuelle interne ou électrique.
Ressources : la documentation et l'outillage spécifique pour effectuer la réparation.

NOTATION CAP et BEP	
Dépose	/10
Repose	/20
Soin, sécurité et organisation du travail	/10
Compétence évaluée	/40
BEP: C3.3 / CAP : C3.3	/20
NOTE	

CANDIDAT C.A.P N° :		CANDIDAT B.E.P. N° :		
Code examen : B.E.P. 510 25403	B.E.P. CARROSSERIE	EP1 : réalisation d'une production Partie B	SESSION	PAGE N°
Code examen : C.A.P. 500 25411	C.A.P. CARROSSERIE		2005	26/29

EP1 : réalisation d'une production -Partie B — THEME N° 10

EPREUVE OBLIGATOIRE : TEMPS INDICATIF : 0 heure 50

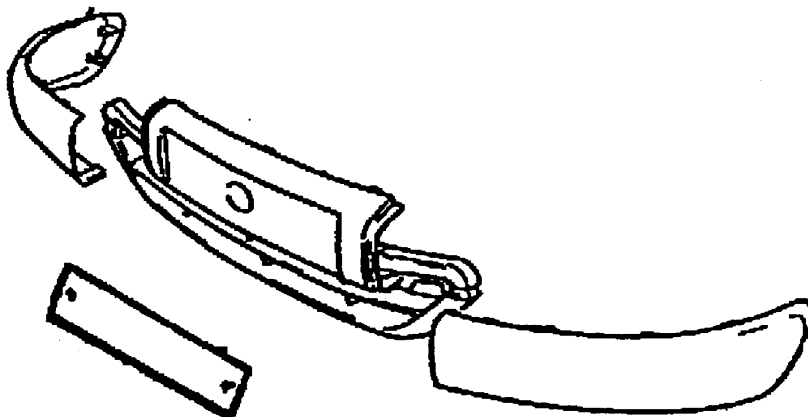

**Dépose et repose d'une plaque de police (immatriculation) d'un véhicule.
Répondre au questionnaire ci dessous :**

Condition : Véhicule permettant la pose d'une plaque de police.(ou pièce didactique).
Ressources : La documentation et l'outillage spécifique pour effectuer la réparation.
une plaque de police non percée.

De quelles couleurs sont les plaques de police sur la majorité des véhicules particuliers en France ? AVANT : ARRIERE :	/2
Rayer les écritures illégales : 6145 TW 80 6145 TW 59 6145 TW 62 6145 TW 76 6145 TX 75	/2
Peut-on fixer les plaques d'immatriculation française avec des vis ? OUI NON (entourer la bonne réponse)	/3
Quelle pièce administrative est obligatoire pour la réalisation d'une plaque d'immatriculation ?	/3

NOTATION CAP et BEP	
Dépose	/10
Repose et positionnement	/30
Questionnaire	/10
Soin, sécurité et organisation du travail	/10
Compétence évaluée	/60
BEP : C3.3 / CAP : C3.3	/20
NOTE	

CANDIDAT C.A.P N° :	CANDIDAT B.E.P. N° :		
Code examen : B.E.P. 510 25403	B.E.P. CARROSSERIE	EP1 : réalisation d'une production Partie B	SESSION 2005
Code examen : C.A.P. 500 25411	C.A.P. CARROSSERIE		PAGE N° 27/29

EP1 : réalisation d'une production -Partie B — THEME N° 11

EPREUVE OBLIGATOIRE : TEMPS INDICATIF : 2 HEURES 50

RAYURE SUR 150 MM

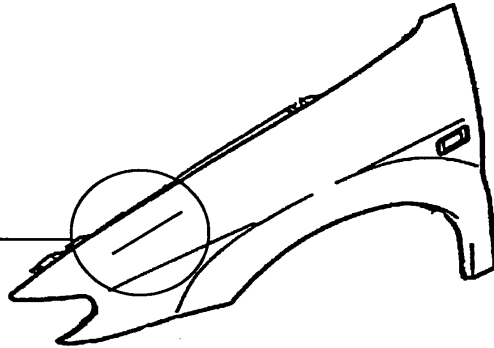

Réparation de la rayure (sans mise en peinture finale)

Vous devez sur l'élément présentant une rayure profonde sans enfoncement

- Poncer et adoucir l'ancienne peinture
- Préparer et appliquer l'impression anti-corrosion en spot
- Préparer et appliquer l'apprêt garnissant deux composants en spot
- Poncer après durcissement la zone apprêtée

Conditions ressources : - Un élément peint présentant une rayure profonde
- Les produits de peinture et les fiches techniques
- Les matériels de préparation et d'application

NOTATION C.A.P et B.E.P	
Préparation des fonds	/10
Application des sous couches	/20
Ponçage des sous couches et finition	/20
Soin et prise en compte de la prévention des risques professionnels	/10
TOTAL	/60
Compétence évaluée BEP : C3.11 / CAP : C 3.12 Note sur	/20

CANDIDAT C.A.P N° :		CANDIDAT B.E.P. N° :		
Code examen : B.E.P. 510 25403	B.E.P. CARROSSERIE	EP1 : réalisation d'une production Partie B	SESSION	PAGE N°
Code examen : C.A.P. 500 25411	C.A.P. CARROSSERIE		2005	28/29

EP1 : réalisation d'une production -Partie B — THEME N° 12

ÉPREUVE OBLIGATOIRE : TEMPS INDICATIF : 1 HEURES 50

ATTENTION : Épreuve C.A.P uniquement

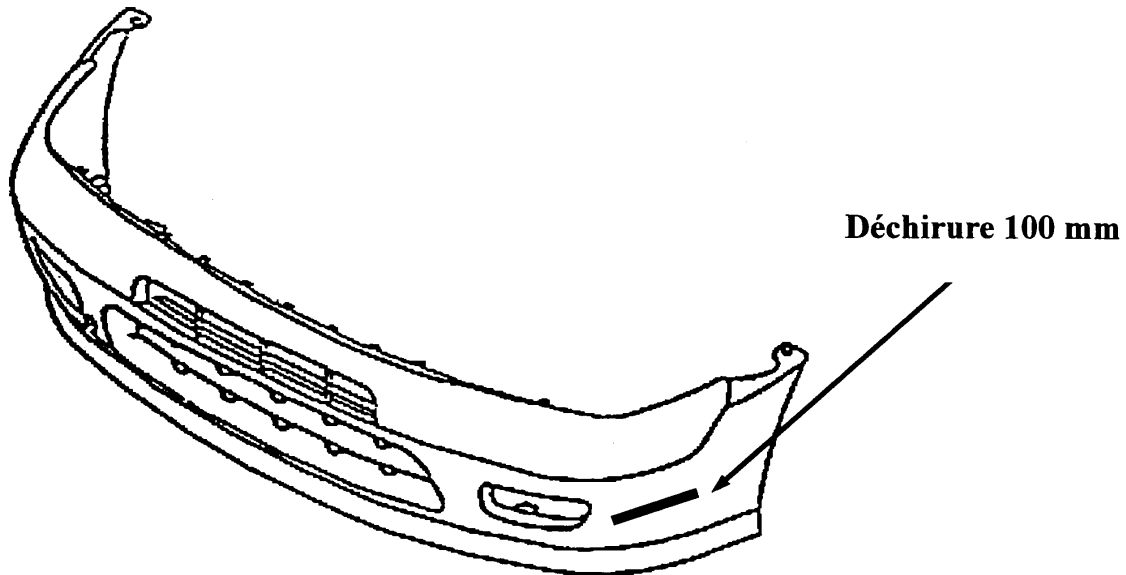

Réaliser la réparation d'une déchirure de 100 mm dans un élément en thermoplastique.

Conditions ressources :

- Un élément amovible en thermoplastique (aile AV, bouclier, etc..),
- Un kit de réparation thermoplastique et le matériel nécessaire,
- La documentation technique nécessaire.

NOTATION C.A.P	
Remise en forme et préparation de la déchirure	/20
Ponçage et finition	/30
Soin et prise en compte de la Prévention des risques professionnels	/10
TOTAL	/60
Compétence évaluée CAP : C 3.9 Note sur	/20

CANDIDAT C.A.P N° :		CANDIDAT B.E.P. N° :		
Code examen : B.E.P. 510 25403	B.E.P. CARROSSERIE	EP1 : réalisation d'une production Partie B	SESSION	PAGE N°
Code examen : C.A.P. 500 25411	C.A.P. CARROSSERIE		2005	29/29