

301
Façade de tiroir

Détail vue de côté

Réf : 301	Nbr: 1	Désignation : Façade tiroir	Matière : Frêne
	Élément bas de cuisine		
Dessin de défintion		Echelle : 0,5	
BEP	Spécialité : BOIS ET MATERIAUX ASSOCIES DOMINANTE FIMM		Session : 2005
Code spécialité : B.M.A. Dominante FIMM			
Epreuve : EP1 REALISATION : Partie PRATIQUE			
N° de sujet :	Temps Maximum Alloué : 14 Heures	Coéfficient : 10	Folio 8 / 13

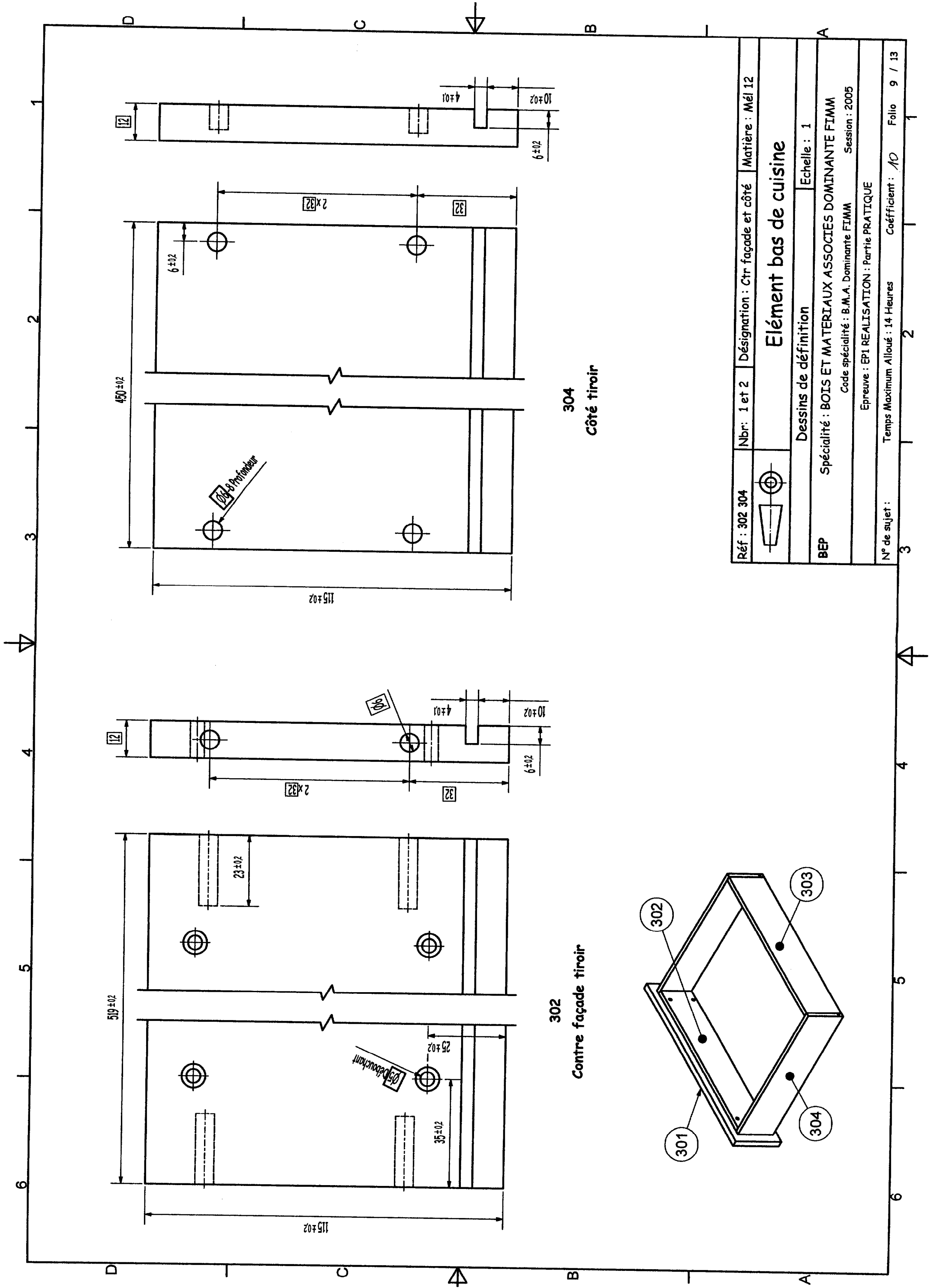

Réf : 302 304	Nbr: 1 et 2	Désignation : Ctr façade et côté	Matière : Miel 12
Elément bas de cuisine			
Dessins de définition			Echelle : 1
BEP Spécialité : BOIS ET MATERIAUX ASSOCIES DOMINANTE FIMM			
Code spécialité : B.M.A. Dominante FIMM Session : 2005			
Epreuve : EP1 REALISATION : Partie PRACTIQUE			
N° de sujet :	Temps Maximum Alloué : 14 Heures	Coefficient : 10	Folio 9 / 13

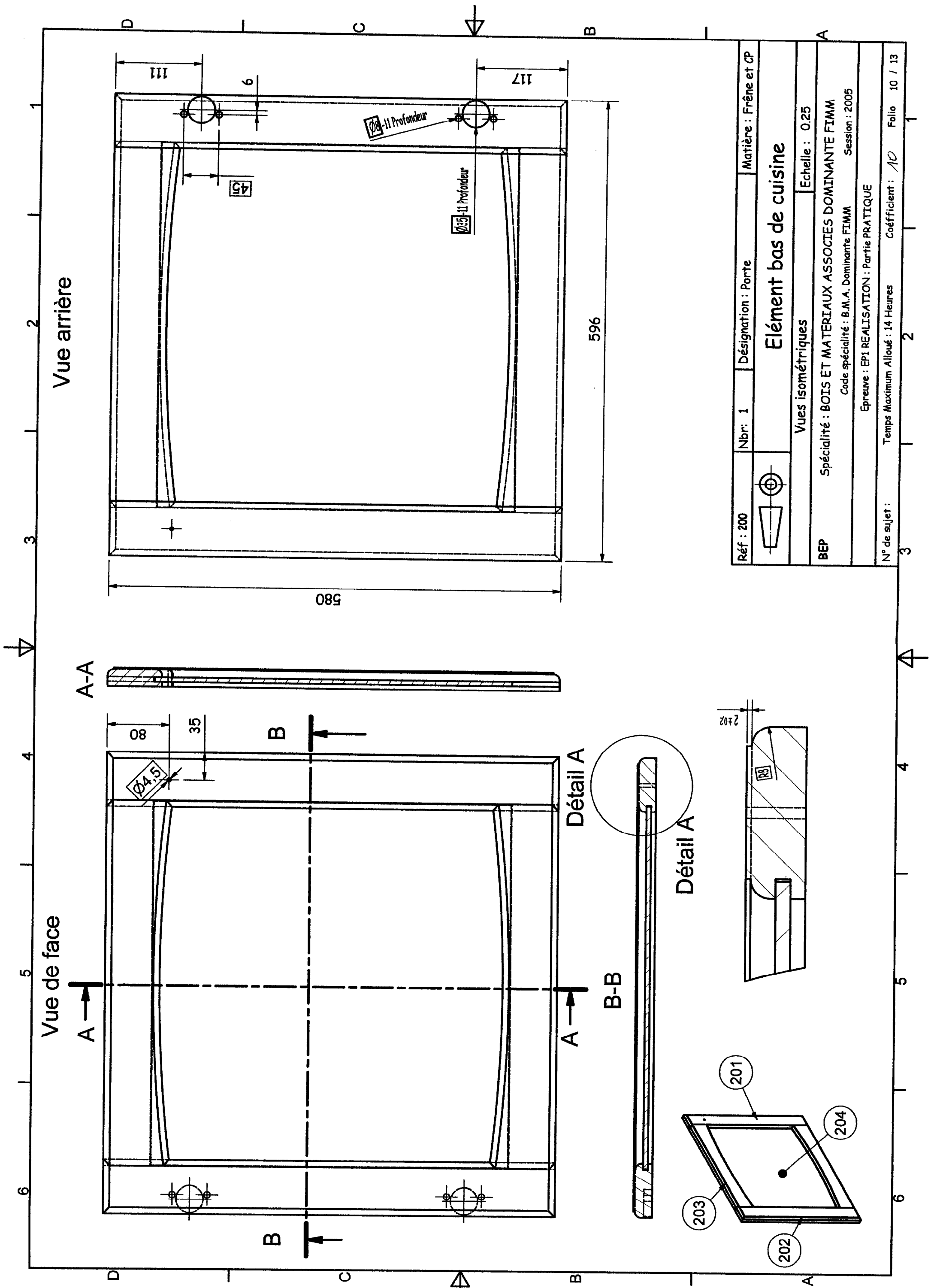

Vue arrière

Vue de face

Ref : 200	Nbr: 1	Désignation : Porte	Matière : Frêne et CP
Élément bas de cuisine			
Vues isométriques			Echelle : 0.25
Spécialité : BOIS ET MATERIAUX ASSOCIES DOMINANTE FIMM Code spécialité : B.M.A. Dominante FIMM Session : 2005			
BEP Epreuve : EP1 REALISATION : Partie PRATIQUE			
N° de sujet :		Temps Maximum Alloué : 14 Heures	Coefficient : 10
		Folio	10 / 13

PROCESSUS DE FABRICATION

S/ Élément	PORTE						Tiroir						Caisson					
	Montant droit	Montant gauche	Traverse	Panneau	Charnières	Façade	Contre façade	Arrière	Côté	Fond	Tourillon	Coulisse à gâche	Côté	Dessous	Dessus	Fond	Tourillon	
Repère	201	202	203	204	205	301	302	303	304	305	306	307	401	402	403	404	405	
Nombre	1	1	2	1	2	1	1	1	2	1	8	2	2	1	1	1	12	

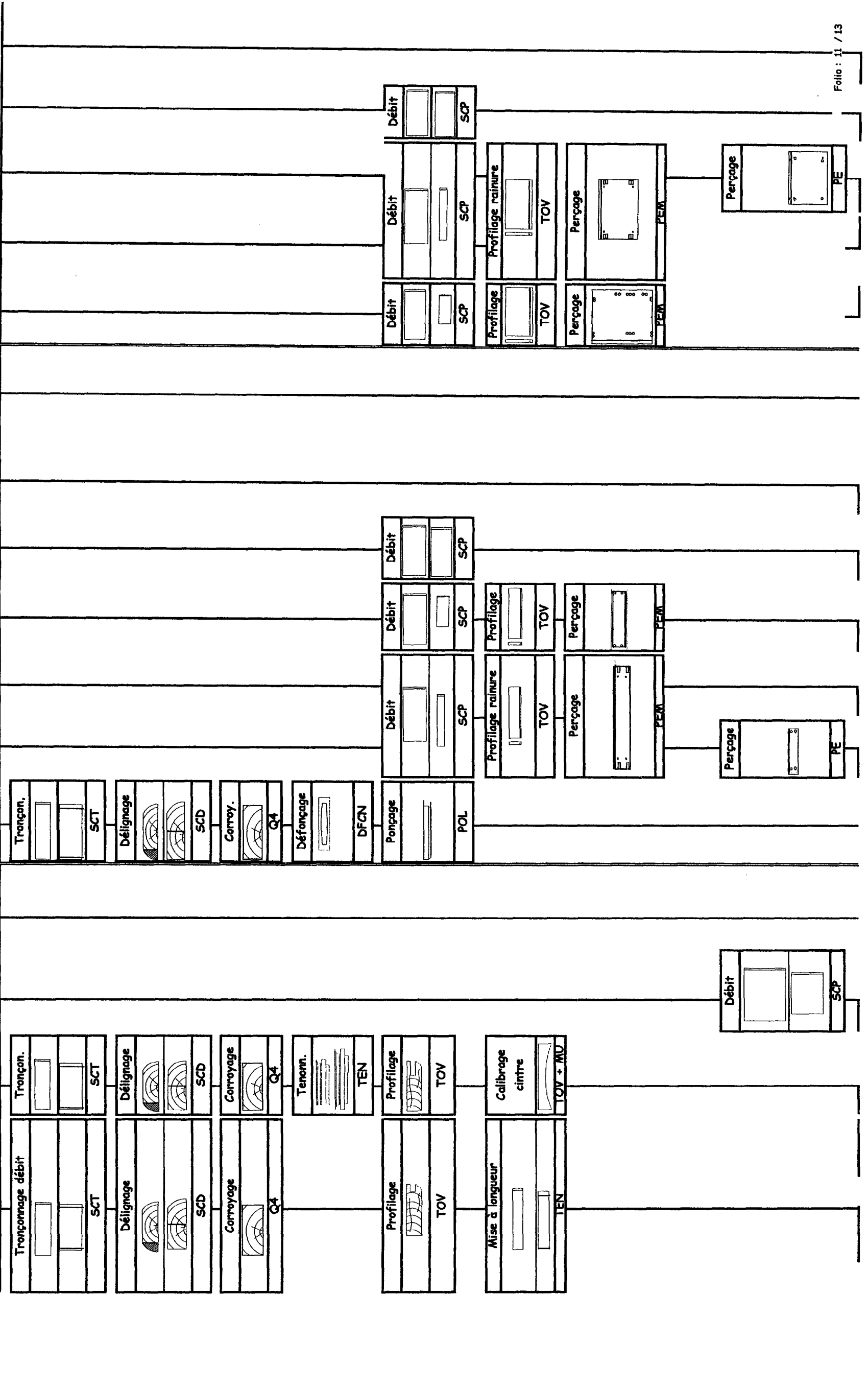

PROCESSUS DE FABRICATION

S/ Élément	PORTE					Tiroir							Caisson				
Désignation	Montant droit	Montant Gauche	Traverses	Panneau	Charnière	Façade	Contre façade	Arrière	Côté	Fond	Tourillon	Coulisse à galet	Côté	Dessous	Dessus	Fond	Tourillon
Repère	201	202	203	204	205	301	302	303	304	305	306	307	401	402	403	404	405
Nombre	1	1	2	1	2	1	1	1	2	1	8	2	2	1	1	1	12

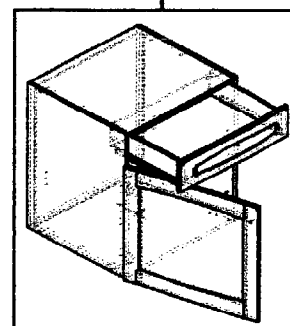
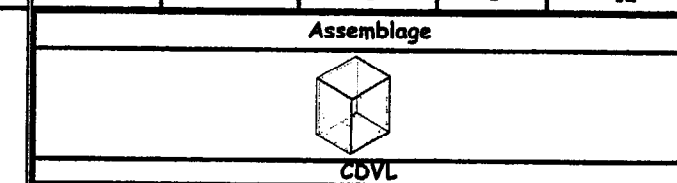
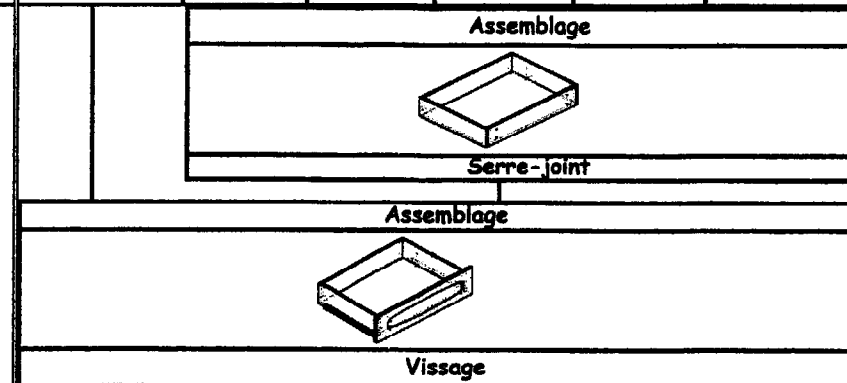
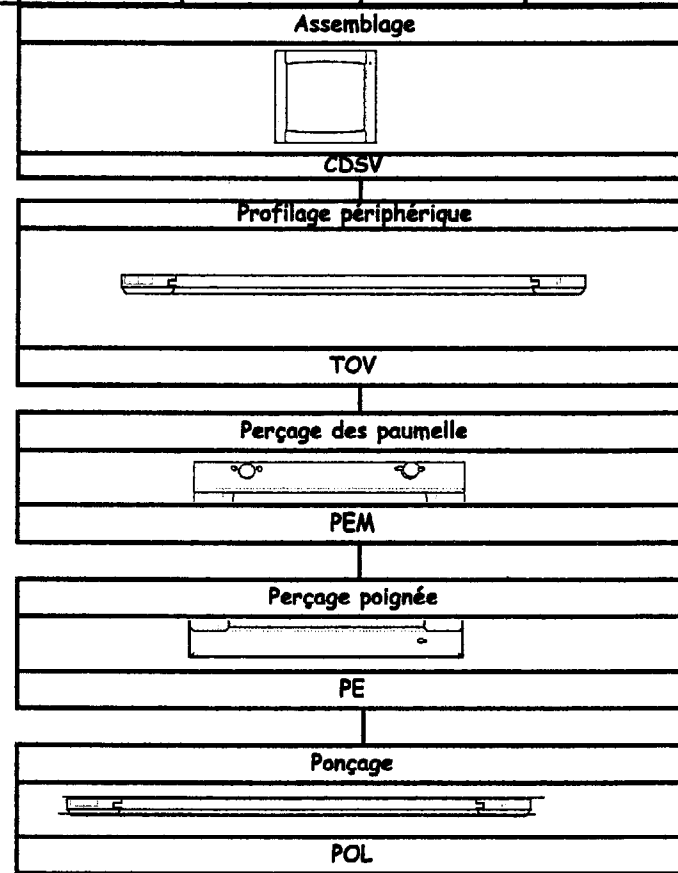

BEP	Spécialité : Bois et Matériaux Associés Dominante FIMM	
	Code de spécialité : B.M.A. Dominante FIMM	Session : 2005
	Epreuve : EP1 Réalisation - Partie pratique	
N° de sujet :	Temps maximum alloué : 14 heures	Coefficient : 10 Folio : 12 / 13

Barème de correction :

Réaliser la porte	Pénalité Temps ?	Note
1 - Réaliser le Montage d'usinage de la traverse		/20
2 TOUPIE : (non réglée) <u>temps maximum 20 minutes</u> - Régler la toupie méthodiquement. - Respect des côtes - Profiler la moulure droite - Profiler la rainure sur 201 202 203. - Contrôler les pièces		/2 /3 /2 /2 /2
4 TOUPIE : (non réglée) <u>temps maximum 25 minutes</u> - Monter l'outil de calibrage avec le galet à billes. - Régler l'outil de calibrage avec le galet à billes. - Calibrer les pièces à l'aide du MU. - Monter et régler l'outil de la moulure. - Régler le galet à bille ou guide à lunette. - Réaliser la moulure.		/2 /1 /3 /2 /2 /1
5 TENONEUSE : (préréglée) <u>temps maximum 10 minutes</u> - Régler la hauteur de la tenonneuse. - Régler la butée. - Usiner les traverses. - Contrôler les pièces.		/3 /2 /2 /1
7 TOUPIE : (non réglée) <u>temps maximum 10 minutes</u> - Régler l'outil en hauteur et la profondeur. - Respecter le sens de passe la pièce.		/2

Total /30

Réaliser le caisson	Pénalité Temps ?	Note
1 TOUPIE : (préréglée) <u>temps maximum 5 minutes</u> - Usiner la rainure.		/5
3 PERCEUSE MULTI TÊTE SYSTEME 32 (non réglée) <u>temps maximum 50 minutes</u> - Choix des mèches. - Respect du positionnement des mèches. - Régler la hauteur et le guide. - Respect du positionnement des perçages. - Contrôler le positionnement des perçages.		/5 /5 /5 /5 /5

Total /30

Réaliser le Tiroir	Pénalité Temps ?	Note
2 SCIE À FORMAT : (non Réglée) <u>temps maximum 5 minutes</u> - Régler la butée du guide perpendiculaire. - Respect de la longueur des côtes.		/1 /2
6 DEFONCEUSE COMMANDE NUMERIQUE : <u>temps maximum 25 minutes</u> - Charger le programme pour la façade. - Faire les POM et les DEC. - Positionner la pièce sur la machine. - Usiner la pièce.		/4 /5 /2 /3

Total /20

CANDIDAT N° :

Note / 100

Note / 20

BEP	Spécialité : Bois et Matériaux Associés Dominante FIMM		
	Code de spécialité : B.M.A. Dominante FIMM	Session : 2005	
	Epreuve : EP1 Réalisation - Partie pratique		
N° de sujet :	Temps maximum alloué : 14 heures	Coefficient : 10	Folio : 13 / 13

(avec envit).