

**Descriptif :**

Devant : Découpe verticale et horizontale surpiquées.  
 Poches à soufflet plaquées.  
 Fermeture à glissière milieu devant avec sous pont.  
 Ceinture avec passants élastiquée sur les côtés.

Dos : Découpe verticale surpiquée

L'évaluation portera sur les capacités et les compétences suivantes :

C 1-2 Lire et analyser les documents.

C 3-2 Effectuer les opérations de montage, de finition et de repassage.

C 3-3 Régler et mettre en œuvre les matériels.

**SUJET**

Parmi sa collection 2005 l'entreprise « Axelle » a sélectionné le pantalon Zéphir pour lequel on vous sollicite afin de réaliser la fabrication.

**Travail demandé :**

- Décoder et analyser les documents techniques :
  - \* Sujet et descriptif 1/4
  - \* Dessin d'ensemble 2/4
  - \* Ordre de montage 3/4 et 4/4
  - \* Nomenclature 4/4
- Régler la densité du point:4 points au cm.
- Réaliser la fabrication du pantalon.
- Rendre votre travail après avoir cousu l'étiquette d'anonymat au bas de la jambe gauche au dos.

**Matériel :**

- piqueuse plate 301
- surjeteuse 504
- Poste de repassage
- Pied presseur 1 branche

**Exigences :**

- Densité et qualité du point correctes.
- Régularité des assemblages, surfilages, et surpiqûres.
- Netteté du repassage.
- Respect du temps alloué.

Code Examen : 5124204	<b>B. E. P. : Métiers de la Mode et Industries Connexes</b> Dominante : Prêt-à-Porter	Session 2005
<b>Epreuve - EP1 Mise en Œuvre</b> <b>Partie B : Fabrication</b>		
Durée : 10 h	Coeff : 11	<b>SUJET</b>
		Folio 1 / 4

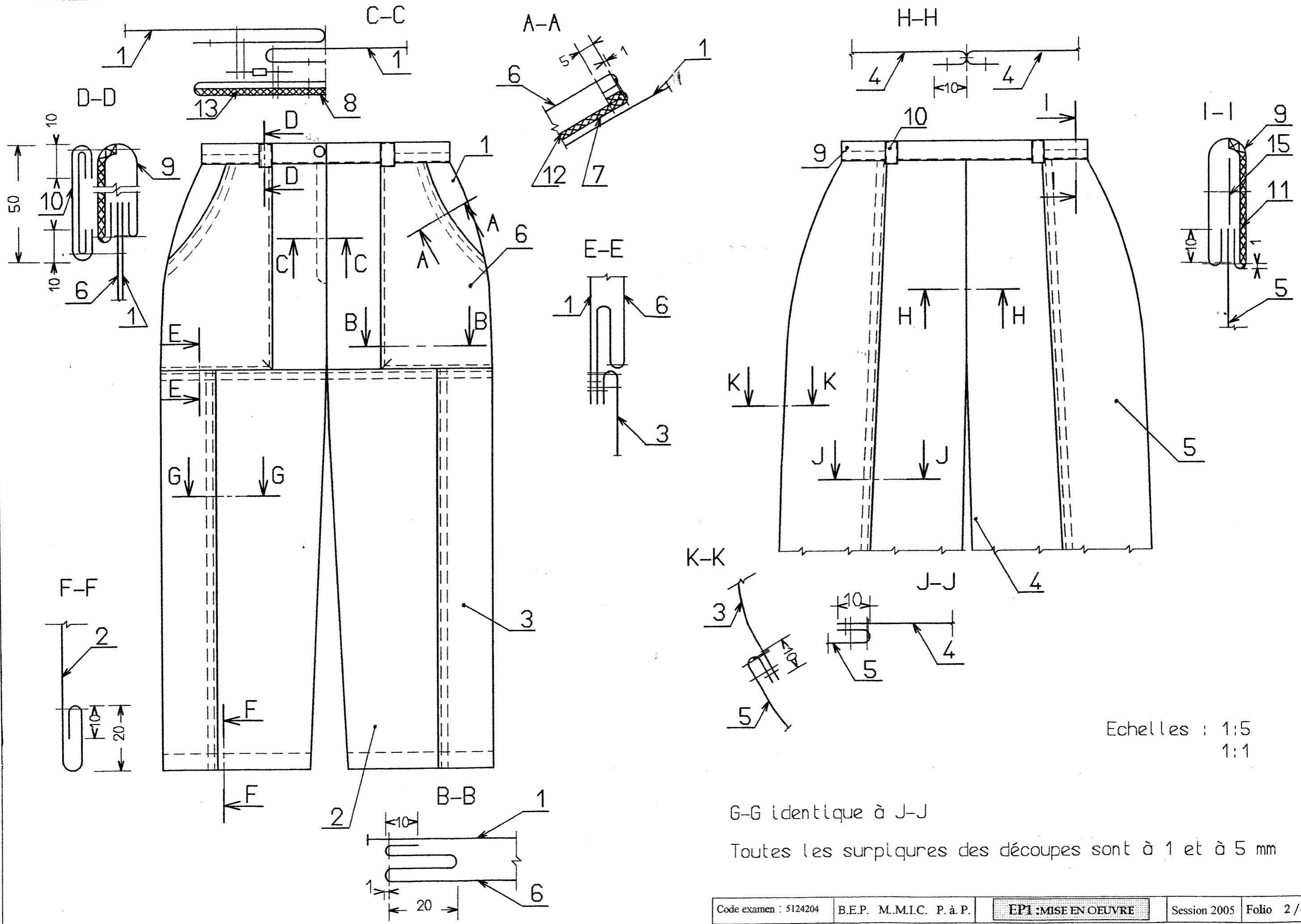

Echelles : 1:5  
1:1

G-G identique à J-J  
Toutes les surpliques des découpes sont à 1 et à 5 mm

# ORDRE DE MONTAGE

Le contrôle sera réalisé à chaque étape de la fabrication

NOM du modèle : ZEPHIR  
Type de vêtement : Pantalon

N°	OPERATIONS	Schémas	OPERATIONS	Schémas
<b>1) PREPARATION</b>				
1	Thermocoller : - ceinture dessus - sous pont dessous - enforme poche		<b>2) POCHE A SOUFFLET</b>	
2	Surfiler : - fourche - fond de pantalon - l'extérieur de l'enforme poche		11	Assembler pinces sur haut du devant (cran sur cran) jusqu'au pointage
	- sous pont plié en deux		12	Coulisser l'enforme poche et poche. Retourner
3	Préformer bande passants au fer		13	Surpiquer à 1mm et à 5 mm
4	Surpiquer nervure bandes passants  Couper 4 passants <span style="float: right;">Longueur = 70 mm</span>		14	Remplir au fer le soufflet des poches * à 50 mm et 30 mm sur le grand côté et le bas de poche
5	Plaquer élastique suivant repère		15	Assembler coin en onglet de la poche soufflet Cranter angle poche
6	Coulisser les extrémités de la ceinture		16	Surpiquer le soufflet de la poche
7	Assembler le côté devant et devant bas jambe		17	Positionner poche suivant les crans
8	Surjeter devant et côté devant bas jambe		18	Plaquer la poche à 1mm (grand côté uniquement)
9	Repasser en couchant la couture vers le côté		19	Maintenir poches sur devant à 7 mm sur : - bas - haut - petit côté
10	Surpiquer devant	Section G-G Sur document 2/4	<b>3) DECOUPES DEVANT</b>	
			20	Assembler devant et haut de devant
			21	Surjeter
			22	Repasser couture couchée vers le bas
			23	Surpiquer .
			<b>4) FERMETURE A GLISSIERE</b>	
			24	Assembler fourche
			25	Plaquer fermeture à glissière côté gauche avec sous pont
			26	Plaquer devant gauche, fermeture à glissière et sous pont en arrêtant dans le prolongement de la fourche.

## ORDRE DE MONTAGE (suite)

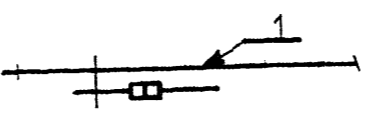
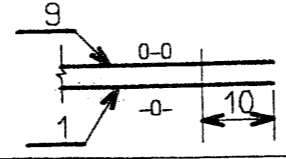
N°	OPERATIONS	Schémas
27	Plaquer 2ème côté fermeture à glissière côté droit.	
28	Surpiquer braguette côté droit	Section C - C Sur document 2/4
	<b>5) DOS</b>	
29	Assembler côté dos et dos	Idem schéma opération n° 7
30	Surjeter	Idem schéma opération n° 8
31	Repasser couture couchée vers le côté	<b>J - J</b> Sur document 2/4
32	Surpiquer	Idem schéma opération n° 7
33	Assembler côtés devant et dos	Idem schéma opération n° 8
34	Surjeter	<b>K - K</b> Sur document 2/4
35	Repasser couture couchée vers le dos	Idem schéma opération n° 24
36	Surpiquer à 1 et à 5 mm	Idem schéma opération n° 7
37	Assembler fond de pantalon	Idem schéma opération n° 8
38	Assembler entrejambe	
39	Surjeter entrejambe	
	<b>6) CEINTURE</b>	
40	Assembler ceinture et pantalon	
41	Rabattre ceinture sur l' -o-	Section I - I Sur document 2/4
42	Plaquer les passants	Section D - D Sur document 2/4
	<b>7) FINITION</b>	
43	Ourler bas de pantalon	Section F - F Sur document 2/4
44	Repasser et contrôler le pantalon	
45	Coudre étiquette d'anonymat bas devant jambe droite	

*Etiquette d'anonymat ci-dessous*

		N° Anonymat	N° Anonymat	
<b>Partie à agraffer</b>	<b>NOTE :</b>			<b>N° INSCRIPTION :</b>
				<b>NOM :</b>
				<b>PRENOM :</b>

16	1	Bouton	Plastique	Ø 16mm
15	2	Elastique		110 mm / 20 mm
14	1	Fermeture à glissière		180 mm
13	1	Sous pont	Thermocollant	
12	2	Enforme poche	Thermocollant	
11	1	Ceinture	Thermocollant	
10	1	Bande passant	Coton	
9	1	Ceinture	Coton	
8	1	Sous pont	Coton	
7	2	Enforme poche	Coton	
6	2	Poche	Coton	
5	2	Côté dos	Coton	
4	2	Dos	Coton	
3	2	Côté devant	Coton	
2	2	Bas devant	Coton	
1	2	Haut devant	Coton	
<b>Rp</b>	<b>Nb</b>	<b>Désignation</b>	<b>Matière</b>	<b>Observation</b>
<b>NOMENCLATURE</b>				