

B.E.P. Agent de maintenance des matériels

Agricoles

Travaux publics

Parcs et jardins

C.A.P. Mécanicien en tracteurs et matériels agricoles
C.A.P. Mécanicien d'engins de chantiers de travaux publics
C.A.P. Mécanicien en matériels de parcs et jardins

E.P.1

ETUDE DE MECANISME

Le candidat répondra directement sur les feuilles SUJET
 Le candidat pourra séparer les feuilles SUJET pour effectuer son travail
 En fin d'épreuve, le candidat rendra l'ensemble des feuilles SUJET, classées dans l'ordre
 de numérotage, agrafées entre elles, à l'intérieur d'une copie anonymée.

AUCUN DOCUMENT AUTORISE

Cette épreuve E.P.1 a pour objectif de vérifier les compétences ci-dessous

C 21 Analyser et interpréter les informations relatives au système technique

- 21.01 identifier les différentes représentations normalisées mécaniques, hydrauliques, pneumatiques, électriques ...
 21.02 définir la frontière du système sur dossier et sur site
 21.03 expliciter sa fonction d'usage
 21.04 expliciter sa fonction globale ou l'ensemble des relations entre « entrées et sorties »
 21.05 identifier les sous-ensembles fonctionnels constitutifs du système
 21.06 expliciter les échanges entre les sous-ensembles fonctionnels, identifier les grandeurs et leur évolution
 21.07 identifier les solutions technologiques relatives aux fonctions élémentaires
 21.08 expliciter les conditions fonctionnelles de conformité à chaque niveau de l'analyse
 21.09 transcrire ces conditions sur une représentation graphique du système
 21.10 sélectionner les conditions évaluables par la mesure, par l'observation
 21.11 quantifier ces conditions quant elles ne le sont pas

les informations relatives aux procédures d'intervention

- 21.12 identifier le résultat à obtenir
 21.13 identifier la zone concernée par l'intervention
 21.14 identifier les opérations à réaliser et leur chronologie
 21.15 associer un procédé à chacune des opérations
 21.16 associer les outillages spécifiques à chaque opération
 21.17 relever les conditions fonctionnelles à respecter
 21.18 relever les conditions de sécurité à respecter
 21.19 identifier les informations à consigner en cours d'intervention

C22 Établir et représenter

- 22.01 représenter graphiquement une pièce simple à refaire ou un outillage en se limitant aux conditions fonctionnelles à respecter
 22.01 établir la gamme opératoire d'une phase de travail, d'une intervention relative à la dépose repose, au montage démontage, à la rénovation, à l'entretien, au diagnostic
 22.03 établir les documents de suivi de l'intervention et les données techniques nécessaires à l'établissement d'une commande, d'un devis, d'une facture d'intervention
 22.05 établir les relevés de mesure ou d'observations sur les systèmes techniques

TOTAL PAGES	
MOTEUR / 46	Page 3 /17 Page 4 /26
ELECTRICITE / 34	Page 5 /12 Page 6 /25
HYDRAULIQUE / 55	Page 7 / Page 8 /27
CONSTRUCTION / 65	Page 9 /28 Page 10 /6
	Page 11 /10 Page 12 /13
	Page 13 /20 Page 14 /16

Total sur 200

Groupement inter académique II		Session		Facultatif : code	
		2005			
Examen et spécialité : B.E.P. : Agent de maintenance de matériels					
C.A.P. : Mécanicien en tracteurs et matériels agricoles + Mécanicien d'engins de chantier de T.P. + Mécanicien en matériels de parcs et jardins					
Intitulé de l'épreuve : E.P.1 : ETUDE DE MECANISME					
Type	SUJET	Facultatif : date et heure	Durée	Coefficient	N° de page / total
			3 heures	4	2/14

Groupement inter académique II		Session		Facultatif : code	
		2005			
Examen et spécialité : B.E.P. : Agent de maintenance de matériels					
C.A.P. : Mécanicien en tracteurs et matériels agricoles + Mécanicien d'engins de chantier de T.P. + Mécanicien en matériels de parcs et jardins					
Intitulé de l'épreuve : E.P.1 : ETUDE DE MECANISME					
Type	SUJET	Facultatif : date et heure	Durée	Coefficient	N° de page / total
			3 heures	4	1/14

MOTEUR

Vous devez effectuer des réparations sur un moteur déjà déposé, et ayant le N° de plaque ci dessous

RG 6076 H RW30

M1 - En regardant ce numéro de plaque, indiquez :

- le code et le nom de l'usine de production de moteur ;

.....

- le nombre de cylindres de ce moteur ;

/4

- la cylindrée de ce moteur ;

.....

- le code et le type d'aspiration (naturelle, turbocompressé,....).

M2 - Calculez la cylindrée unitaire d'un moteur 4 cylindres , de cylindrée totale 4,5 litres.
Le résultat sera en cm³.

/3

M3 - Vous devez déposer la culasse de ce moteur. Représentez l'escargot de desserrage ?
Vous flécherez et indiquerez par **D** : le point de départ
F : le point d'arrivée

/4

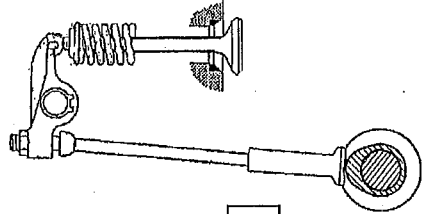
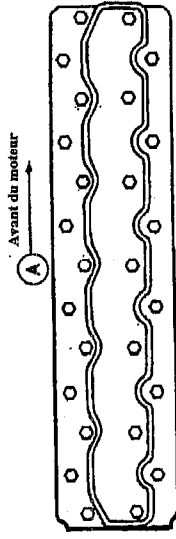

/2

M4 - Vous devez contrôler la levée de soupape sur votre moteur
Quel outil devez vous utiliser pour effectuer ce contrôle ?

/4

M5 - Placez l'appareil sur le schéma ci-contre

Total page /17

M6 - Pour votre moteur, quelle est la valeur de levée de soupape, pour une soupape d'admission ?

.....

/4

M7 - Citez les pièces qui influencent une mauvaise levée de soupape et donnez le type de défaut.
(vous pouvez vous aider du document ressources)

/8

Pièces défaillantes	Défauts possibles
Exemple : Poussoir	Usure excessive
.....
.....

M8 - Soit A, C et B, D, les mesures à effectuer sur une chemise.
Donnez le nom de l'appareil permettant d'effectuer ces mesures.

/4

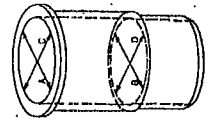

M9 - Donnez les formules mathématiques permettant de trouver :

/2
/2

- L'ovalisation du cylindre : et
- La conicité du cylindre : et

M10 - Le tableau ci-dessous représente une partie des données de diamètre intérieur des chemises (relevées sur votre moteur).

Complétez le tableau et indiquez les pièces à remplacer selon les données constructeur

	Cyl. N°1	Cyl. N°2
Côte A	115.95	115.94
Côte B	115.88	115.87
Côte C	115.96	115.93
Côte D	115.87	115.89
Ovalisation maxi.		0,02
Conicité maxi.		0,07

/4

Pièces à remplacer sur le cylindre N° 2 uniquement :

Chemise cyl. N° 2 Piston N° 2 Ensemble chemise piston N° 2

/2

Total page /26

Groupement Inter académique II	Séssion	2005	Facultatif: code
Examen et spécialité B.E.P. : Agent de maintenance de matériels			
C.A.P. : Mécanicien en tracteurs et matériels agricoles + Mécanicien d'engins de chantier de T.P. + Mécanicien en matériels de parcs et jardins			
Intitulé de l'épreuve			
E.P.1: ETUDE DE MECANISME			
Type	Facultatif: date et heure	Durée	N° de page /total
SUJET		3 Heures	4 /414

ELECTRICITE

Le constructeur représente le faisceau par un gros trait noir (voir doc ressource page 4)

Le circuit électrique représenté ci-dessous est incomplet.
Les fils, dans le faisceau sont en partie représentés.

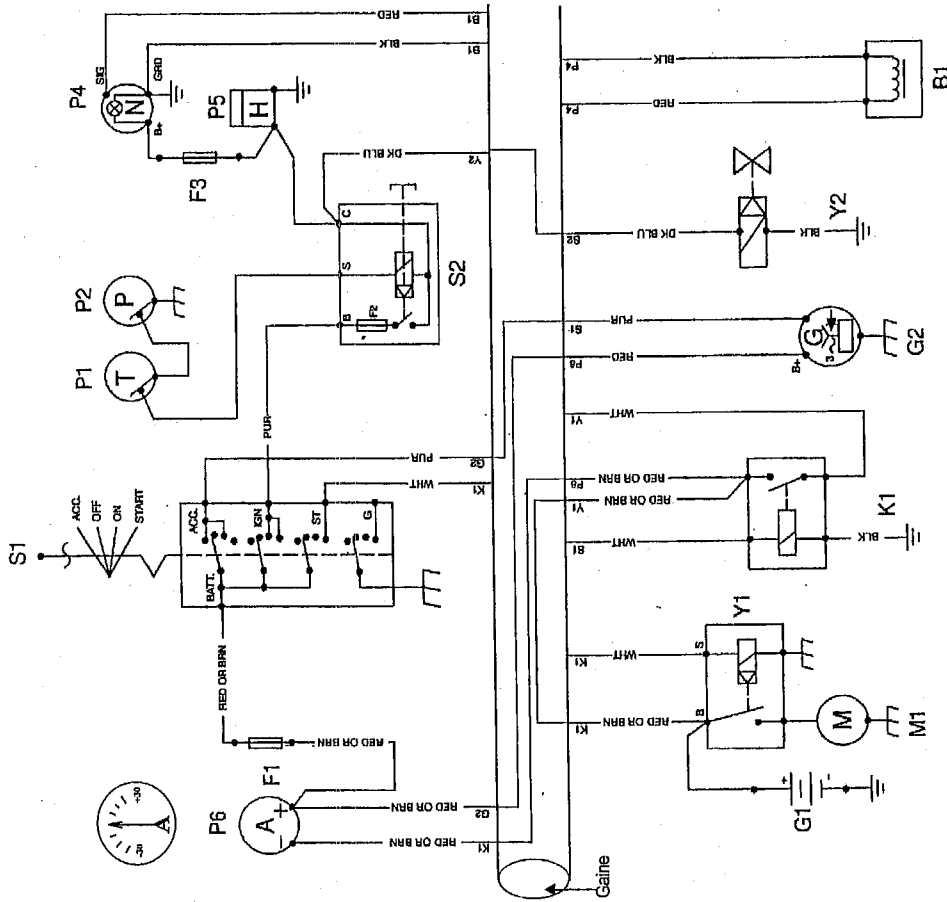

E1 - Tracez, en rouge, le circuit d'alimentation du contacteur à clé, en partant de la batterie.

/4

E2 - Tracez, en bleu, le circuit de démarrage, (jusqu'au solénoïde du démarreur) en partant du contacteur à clé.
(Tracez les fils non représentés dans la gaine)

/8

Total page /12

E3 - Dans le circuit électrique, un élément P6 est représenté. Comment est-il branché dans le circuit ?

En série

En parallèle

En dérivation

/2

E4 - Quel est le rôle de l'élément P6 dans le circuit électrique de ce moteur ?

/4

E5 - Le fusible F2 est « grillé » dans le composant S2.
Quelle en sera l'incidence sur le fonctionnement du moteur diesel ?

/4

E6 - Vous voulez contrôler la résistance de la bobine du relais K1
Quelle fonction du multimètre utilisez vous ?

/3

E7 - Branchez l'appareil sur le relais ci contre afin de contrôler la bobine

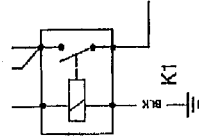

/4

E8 - Lors du contrôle de résistance, l'appareil numérique indique 1.
Dans quel état est la bobine du relais ?
(Le branchement et le calibre de l'appareil de mesure sont bons)

/4

E9 - Lors du contrôle de résistance, l'appareil numérique indique 0 Ω.
Dans quel état est la bobine du relais ?
(Le branchement et le calibre de l'appareil de mesure sont bons)

/4

Total page /25

Groupeement inter académique II		Séssion	2005	Facultatif: code
Examen et spécialité: B.E.P. : Agent de maintenance de matériels				
C.A.P. : Mécanicien en tracteurs et matériels agricoles + Mécanicien d'engins de chantier de T.P. + Mécanicien en matériels de parcs et jardins				
Intitulé de l'épreuve				
E.P.1 : ETUDE DE MECANISME		Facultatif: date et heure	Durée	N° de page / total
Type	SUJET		3 Heures	4
				6/14

H7 - Comment sont branchés les 2 composants 1 et 2 ?

/2

H8 - Les 2 moteurs de vibrations 1 et 2 sont identiques.

En vibration avant seule, le moteur 1 tourne à 500 tr/min.

Quelle sera sa fréquence de rotation si les 2 moteurs de vibration fonctionnent ?

/4

0 tr/min : 250 tr/min : 500 tr/min : 1000 tr/min :

H9 - Comment sont branchés les 2 composants 6 et 9 ?

/2

H10 - Sur le moteur 6, il y a 3 orifices. Que représente le tuyau schématisé par des pointillés.

/4

H11 - Vous devez régler la pression de fonctionnement du circuit de direction.

Quelle sera la pression de réglage ?



/2

H12 - Le circuit de direction possède 2 éléments identiques dont un est représenté ci-contre.

Donnez leur nom par rapport à leur position dans le circuit.



/4

H13 - Quelle est leur fonction ?

/6

H14 - Le moteur 9 est équipé d'un frein multi disques.

Quelle est sa pression de fonctionnement maxi ?

/4

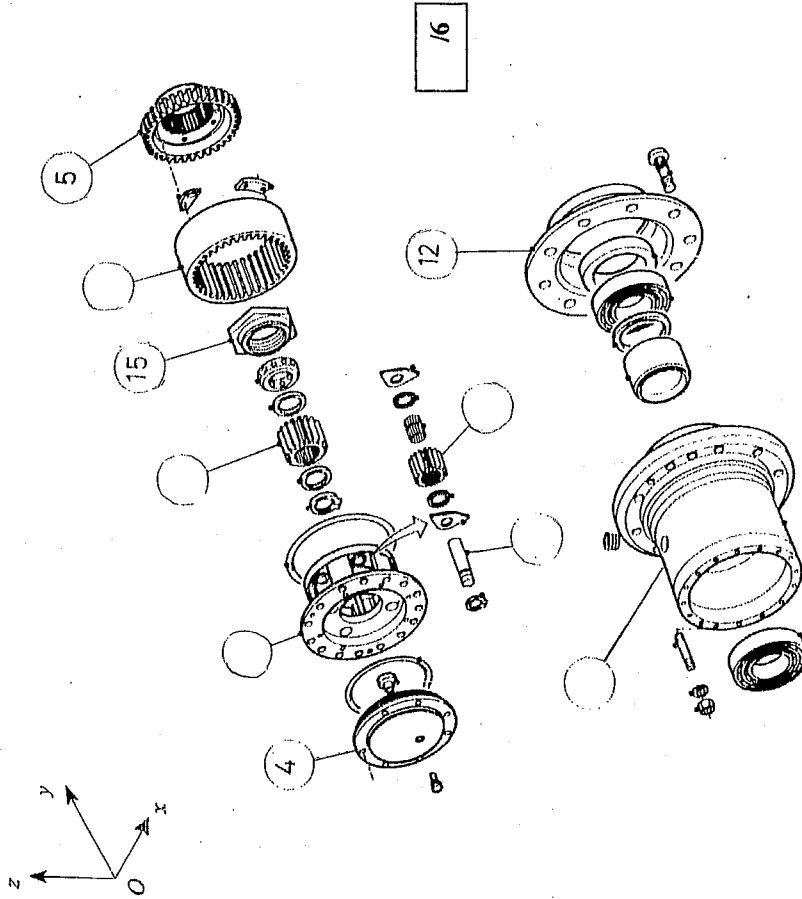

Construction

L'étude a pour support un moyeu réducteur en liaison avec la roue que l'on trouve sur certains engins de TP. Cette réduction finale à train épicycloïdal, intégrée dans le moyeu donc au plus près de la roue, évite à l'arbre de transmission un surdimensionnement pour la transmission du couple.

Analyse

Cl. Structurelle

A partir du plan d'ensemble du moyeu réducteur et de la nomenclature (Doc. ressources p7 et 8), compléter l'éclaté ci-dessous en indiquant les repères manquants.

Total page /6

Groupement inter académique II	Session	2005	Facultatif : code
Echelon et spécialité : B.E.P. : Agent de maintenance de matériels C.A.P. : Mécanicien en tracteurs et matériels agricoles + Mécanicien d'engins de chantier de T.P. + Mécanicien en matériels de parcs et jardins Intitulé de l'épreuve			
E.P.1 : ETUDE DE MECANISME		Durée	N° de page / total
SUJET		3 Heures	4
		Coefficient	10/14

Total page /28

C2. Cinématique

Le schéma cinématique spatial du moyen réducteur donné ci-dessous comprend quatre sous-ensembles cinématiques (classes d'équivalence cinématique) qui sont :

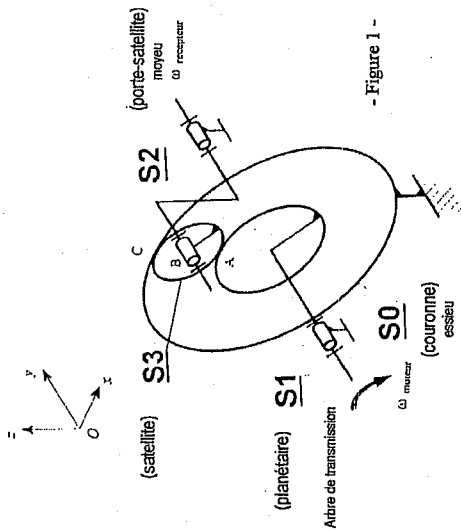

- S0 : sous-ensemble contenant l'essieu (1);
- S1 : sous-ensemble contenant l'arbre de transmission (13);
- S2 : sous-ensemble contenant le moyeu (2);
- S3 : sous-ensemble contenant le satellite (6).

C2.1. **Déterminer** les classes d'équivalence cinématique en complétant le graphe réseau donné ci-dessous.

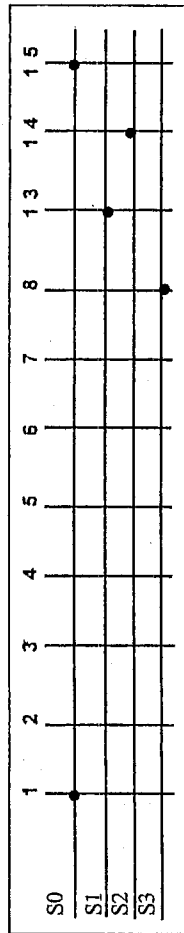

C2.2. **Donner** le nom de la liaison entre S3 et S2.

C2.3. **Compléter** le schéma cinématique plan du moyen réducteur en mettant en place le symbole de la liaison identifiée à la question précédente.

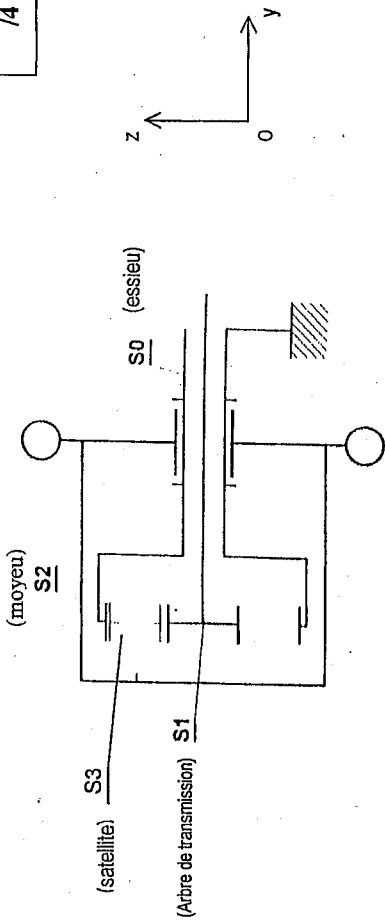

C2.4. **Calculer** la raison r (rapport de réduction) du moyen réducteur en appliquant la relation suivante :

$$r = \frac{N_s}{N_e} = \frac{N_2}{N_{13}} = \frac{Z_p}{Z_p + Z_c}$$

Données : Z_p (nombre de dents du planétaire) = 22 dents
 Z_c (nombre de dents de la couronne) = 52 dents

C2.5. **Calculer** la fréquence de rotation de la roue si l'arbre de transmission tourne à la fréquence de 100 tr/min.

C2.6. La roue tourne-t-elle dans le même sens que l'arbre de transmission ? (aidez-vous de la figure 1 de la page 11)

OUI NON (cocher la bonne réponse)

C3. Technique

Identification de composants

C3.1. **Nommer** les pièces ci-dessous :

(38) :
 (27) :

Total page /13

Groupement inter académique II		Session	2005	Facultatif : code
Examen et spécialité : B.E.P. : Agent de maintenance de matériels				
C.A.P. : Mécanicien en tracteurs et matériels agricoles + Mécanicien d'engins de chantier de T.P. + Mécanicien en matériels de parcs et jardins				
Initiale de l'épreuve				
E.P.1 : ETUDE DE MECANISME		Durée :		N° de page / total
SUJET		3 Heures		4
		Facultatif : date et heure		12/14

Total page /10

E.P.1 : ETUDE DE MECANISME	SUJET	Durée : 3 Heures	Page 11/14
----------------------------	-------	------------------	------------

C3.2. L'axe de satellite (14) est réalisé en C45. **Indiquer** la nature de ce matériaux.

Acier d'usage général Acier pour traitement thermique Alliage de cuivre /2

Etude du guidage en rotation du moyeu par rapport à l'essieu

C3.3. **Donner** le type des roulements (9) et (10). /3

C3.4. **Indiquer** le type de montage utilisé. /3
 en X en O (cocher la bonne réponse)

C3.5. **Indiquer** la fonction des calés (26). /3

C3.6. **Indiquer** quelles sont les bagues des roulements qui sont montées serrées. /3
 intérieures extérieures (cocher la bonne réponse)

Etude des étanchéités
 C3.7. **Compléter** le tableau suivant en indiquant pour les joints 34 et 35 : /6

- le type (plât, torique ...);
- le type d'étanchéité réalisé (dynamique ou statique);
- sa fonction.

Rep.	Type	Etanchéité	Fonction
34			
35			

Total page /20

E.P.1: ETUDE DE MECANISME SUJET Durée : 3 Heures Page 13/14

C4. Cotation fonctionnelle et dessin

C4.1. **Tracer** la chaîne de cotes relative à la condition J_A.

/4

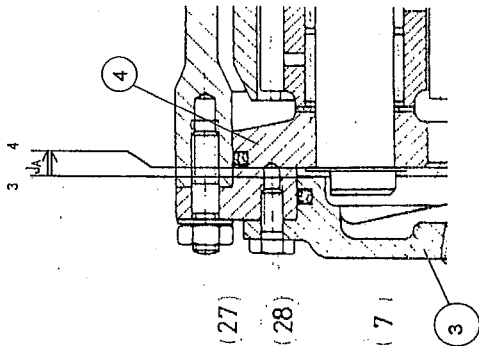

C4.2. Sur le dessin ci-dessus **repasser** en rouge la surface de contact garantie par le jeu J_A. /2

C4.3. **Compléter** à main levée, à l'échelle 1:1, le dessin de définition partiel (vue de détail) du moyeu (2). /10

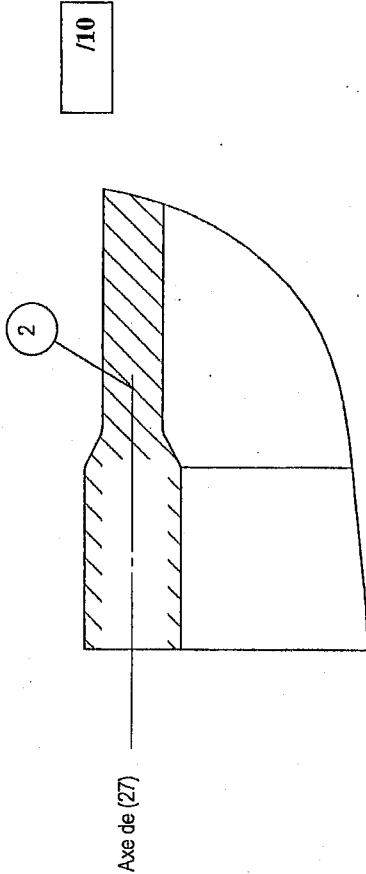

Nota : les dimensions utiles seront relevées sur le dessin d'ensemble.

Total page /16

Groupeement inter académique II		Séssion	2005	Facultatif: coché
Examen et spécialités : B.E.P. : Agent de maintenance de matériels				
C.A.P. : Mécanicien en tracteurs et matériels agricoles + Mécanicien d'engins de chantier de T.P. + Mécanicien en matériels de parcs et jardins				
Initiale de l'épreuve				
E.P.1 : ETUDE DE MECANISME				
Type	SUJET	Facultatif : date et heure	Durée	Coefficient
			3 Heures	4
				N° de page / total
				14/14