

**LE DOSSIER TECHNIQUE  
JAUNE EST COMMUN A  
L'EP2 A ET L'EP2 B.**

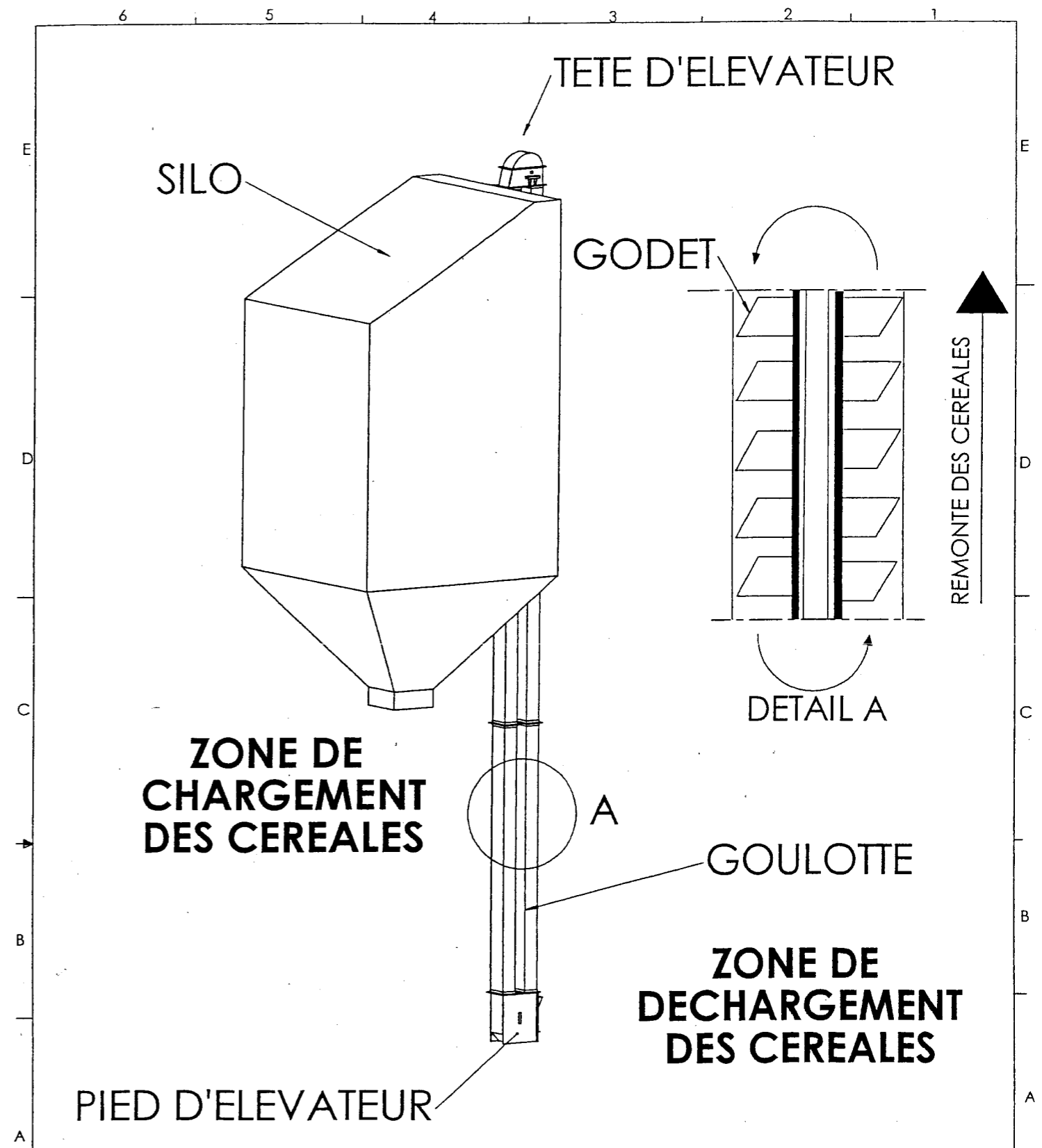

Groupement inter académique 2	Session 2005	Code:
B.E.P. REALISATION D'OUVRAGES CHAUDRONNES ET DE STRUCTURES METALLIQUES		
Epreuve Professionnelle : PREPARATION DU TRAVAIL, TECHNOLOGIE ET REALISATION D'UN ELEMENT D'OUVRAGE		
Partie A et B : pratique Professionnelle	Durée: 8 h	Coef : 8
		D.T. N°1/6

**CARTER**

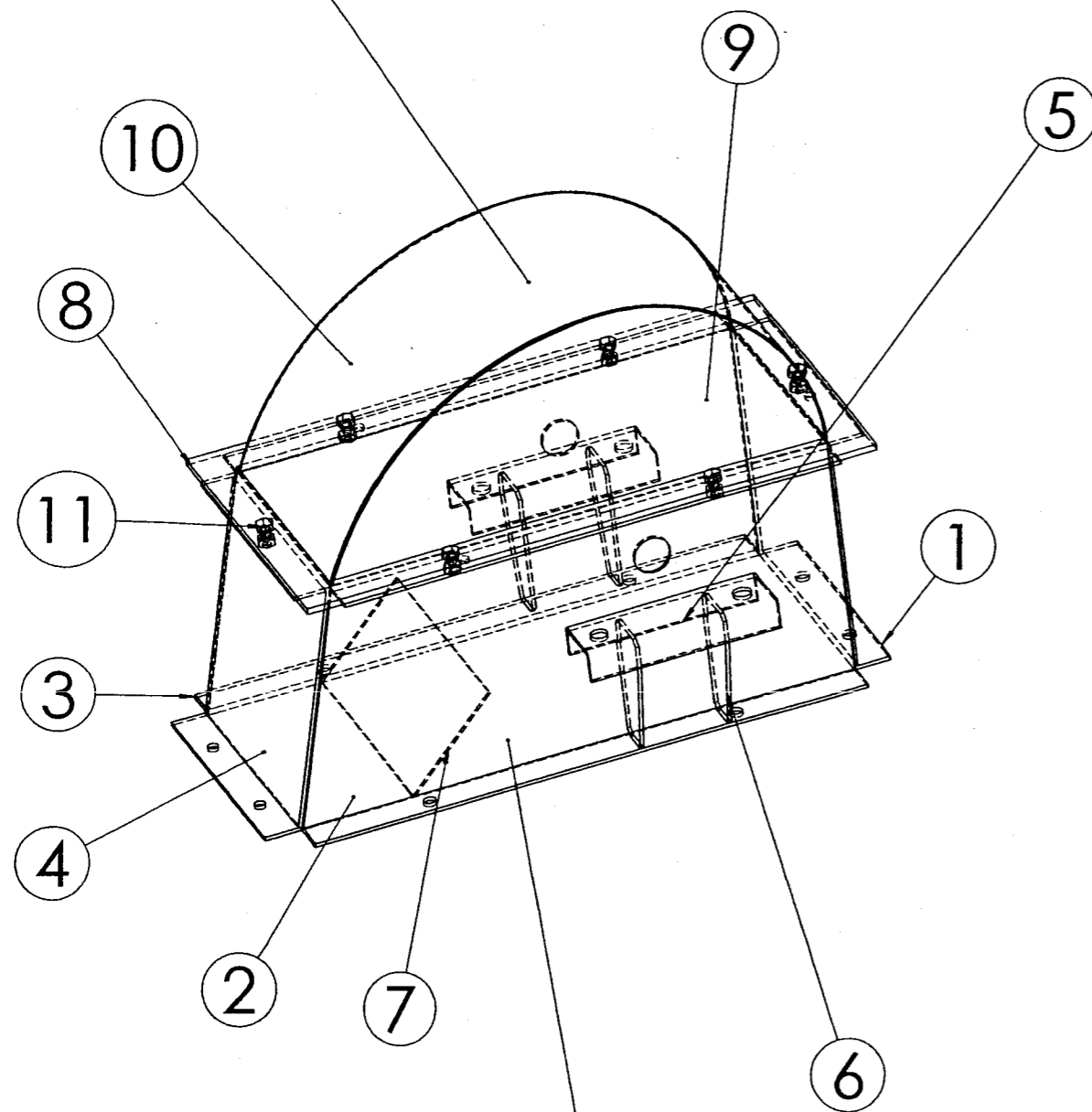

**SUPPORT GALET**

**TETE D'ELEVATEUR**

Echelle : 1:5

B.E.P. REALISATION D'OUVRAGES CHAUDRONNES ET DE STRUCTURES METALLIQUES

Code:

Epreuve Professionnelle : PREPARATION DU TRAVAIL, TECHNOLOGIE ET REALISATION D'UN ELEMENT D'OUVRAGE

D.T. N°2/6

11	6	BOULON	S 235	M6X15
10	1	ENVELOPPE	S 235	TOLE EP.1.5
9	2	TOLE LATERALE	S 235	TOLE EP.1.5
8	1	BRIDE	S 235	PLAT 30X5
7	1	SEPARATEUR	S 235	TOLE EP.1.5
6	4	RENFORT	S 235	TOLE EP.2
5	2	SUPPORT PALIER	S 235	TOLE EP.2
4	1	FLANC AVANT	S 235	TOLE EP.2
3	1	FLANC LATERAL GAUCHE	S 235	TOLE EP.2
2	1	FLANC LATERAL DROIT	S 235	TOLE EP.2
1	1	FLANC ARRIERE	S 235	TOLE EP.2
Rep.	Nb.	Désignation.	Matière	Echantillon

**TETE D'ELEVATEUR**

NOMENCLATURE

B.E.P. REALISATION D'OUVRAGES CHAUDRONNES ET DE STRUCTURES METALLIQUES

Code:

Epreuve Professionnelle : PREPARATION DU TRAVAIL, TECHNOLOGIE ET REALISATION D'UN ELEMENT D'OUVRAGE

D.T. N°3/6

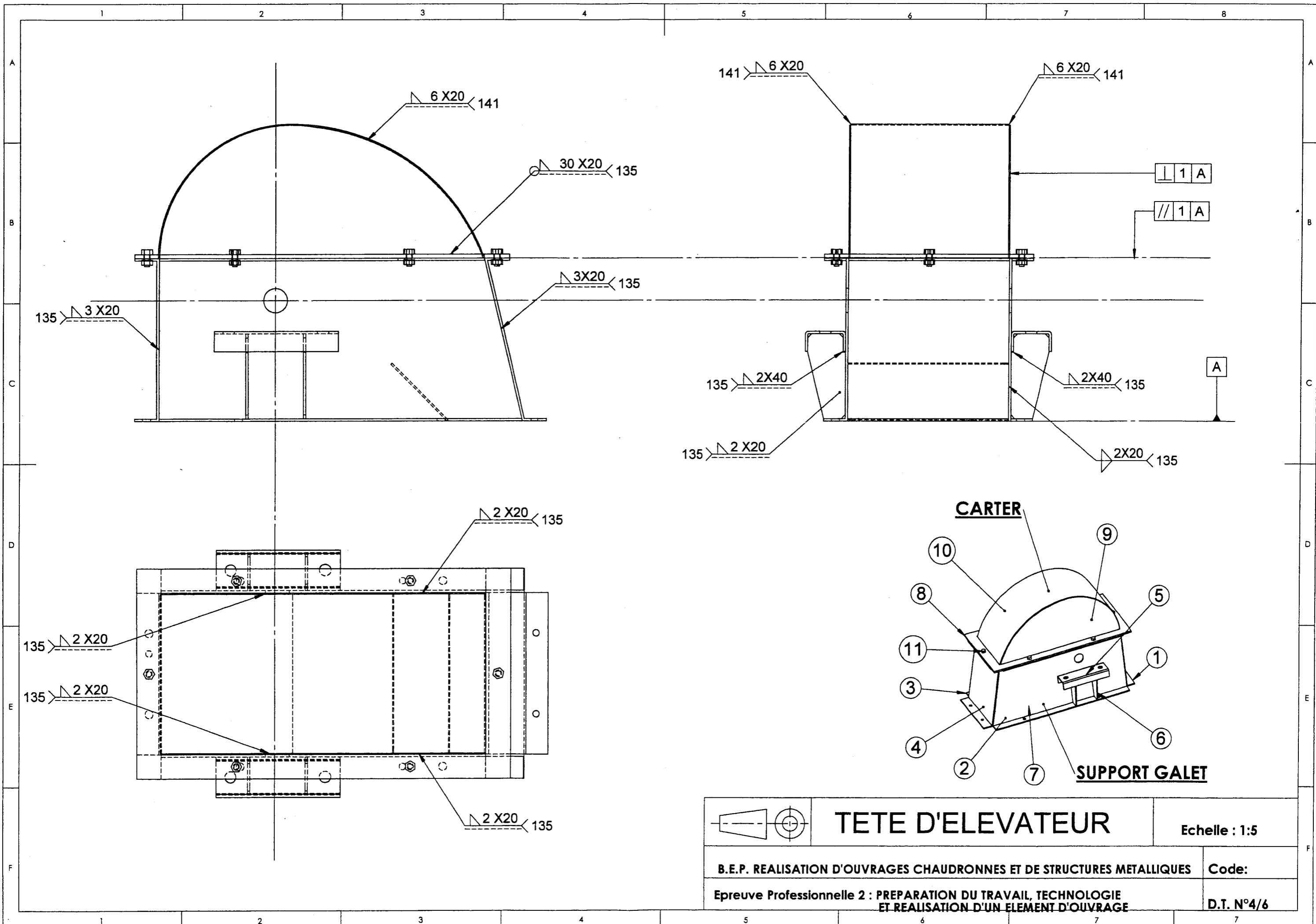

	<h1>TETE D'ELEVATEUR</h1>	<p>Echelle : 1:5</p>
<p>B.E.P. REALISATION D'OUVRAGES CHAUDRONNES ET DE STRUCTURES METALLIQUES</p>		<p>Code:</p>
<p>Epreuve Professionnelle 2 : PREPARATION DU TRAVAIL, TECHNOLOGIE ET REALISATION D'UN ELEMENT D'OUVRAGE</p>		<p>D.T. N°4/6</p>

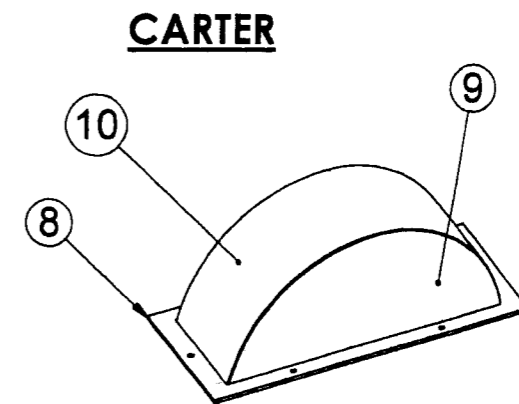
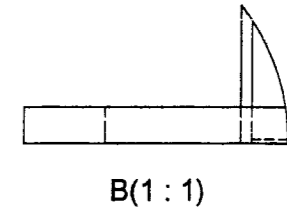
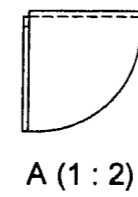
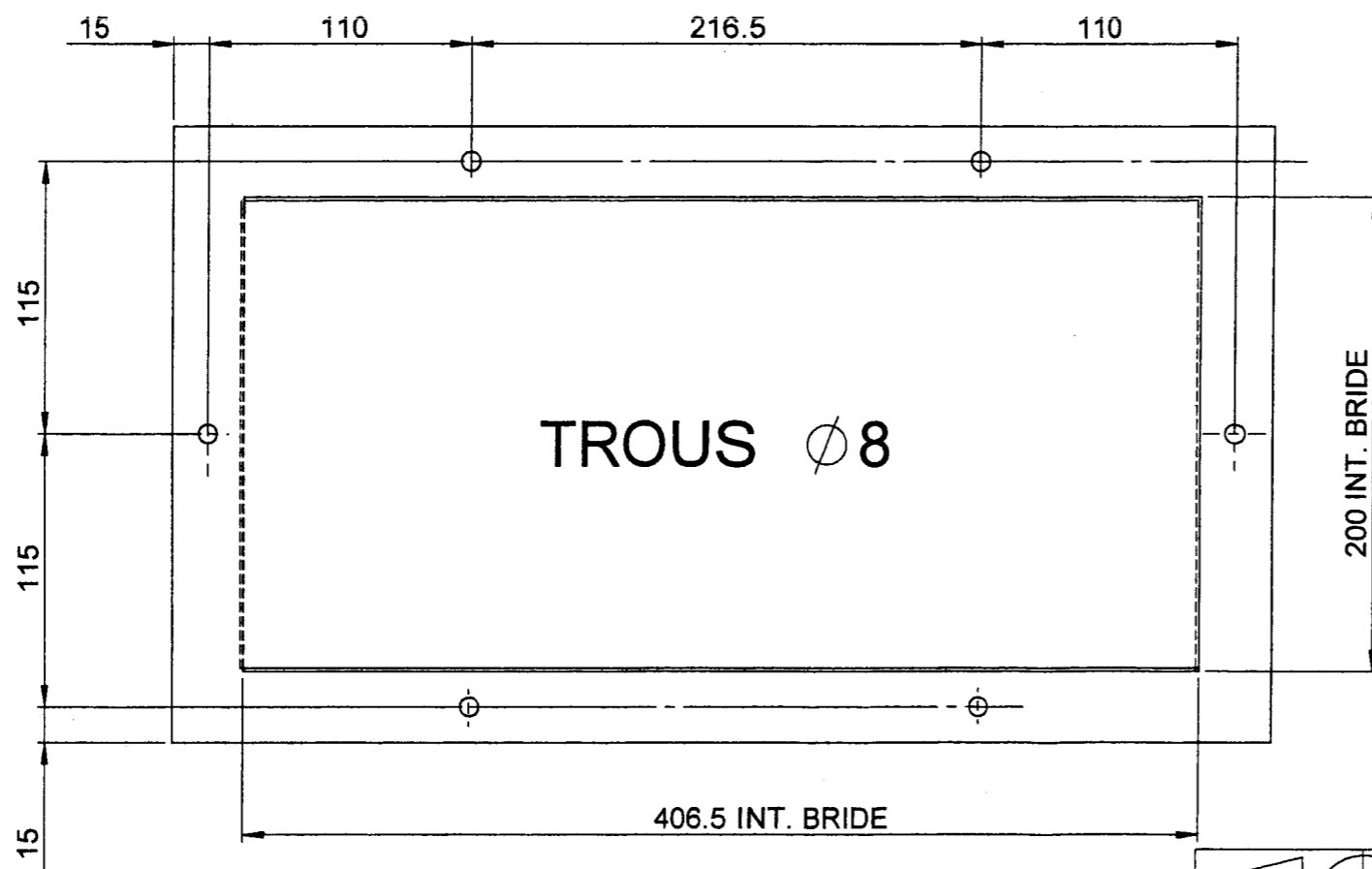
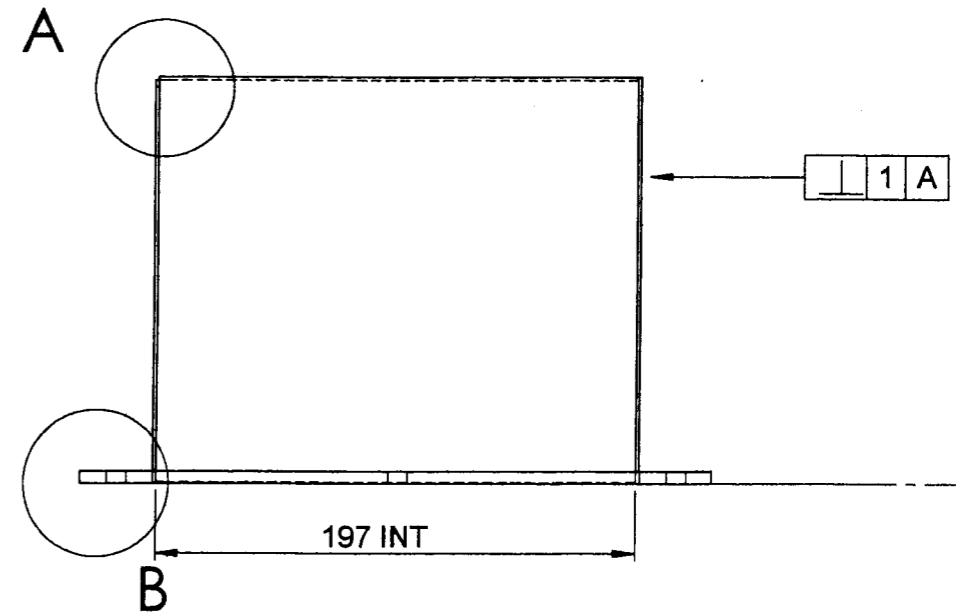
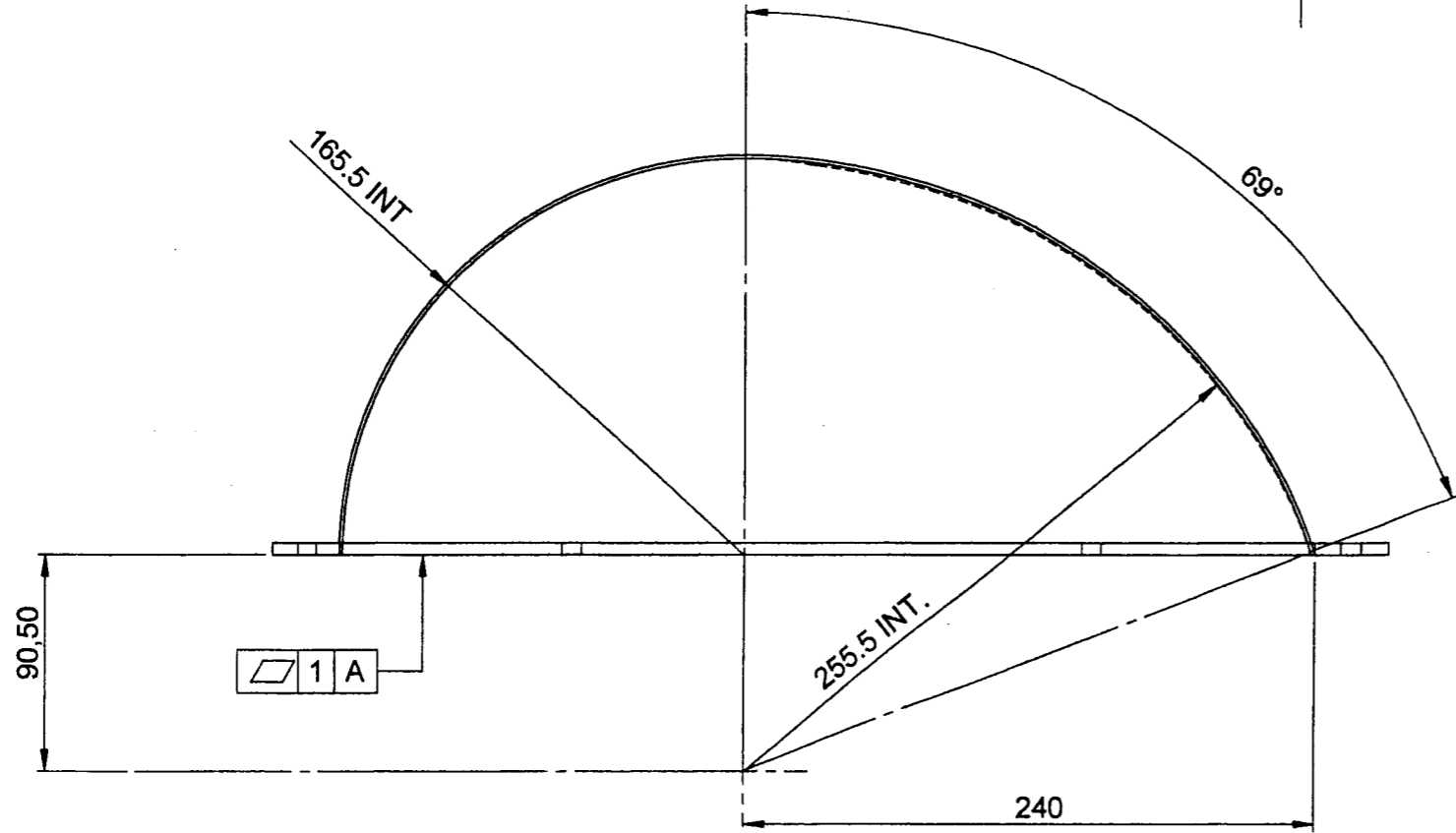

LA CONCEPTION DE LA BRIDE EST A L'INITIATIVE DU CANDIDAT

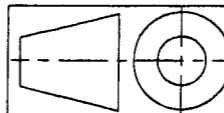

# TETE D'ELEVATEUR

Echelle : 1:5

B.E.P. REALISATION D'OUVRAGES CHAUDRONNES ET DE STRUCTURES METALLIQUES

Code:

Epreuve Professionnelle 2 : PREPARATION DU TRAVAIL, TECHNOLOGIE ET REALISATION D'UN ELEMENT D'OUVRAGE

D.T. N°5/6

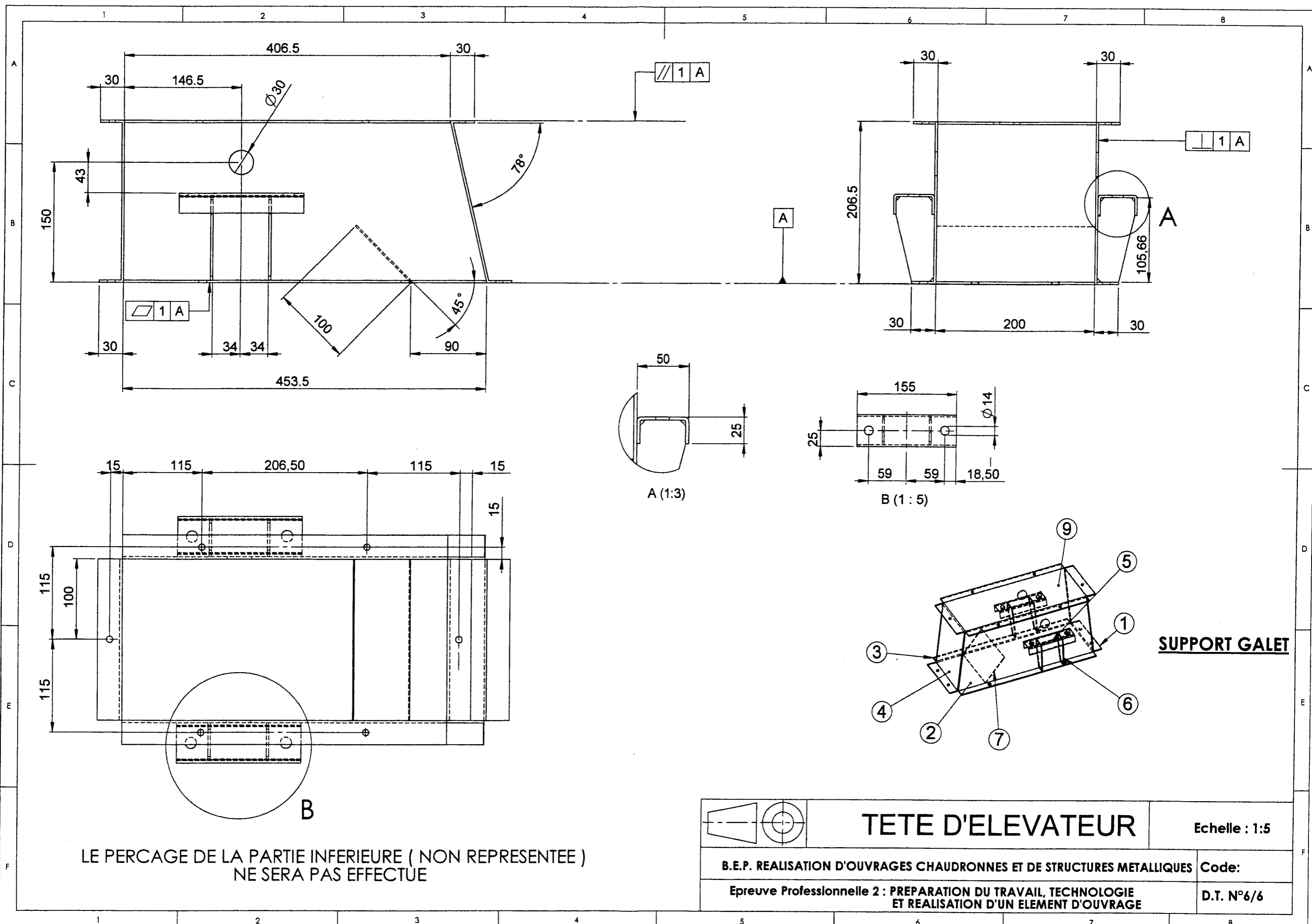

**SUPPORT GALET**

LE PERCAGE DE LA PARTIE INFERIEURE ( NON REPRESENTEE )  
NE SERA PAS EFFECTUE

	<h1>TETE D'ELEVATEUR</h1>	<p>Echelle : 1:5</p>
<p>B.E.P. REALISATION D'OUVRAGES CHAUDRONNES ET DE STRUCTURES METALLIQUES</p>		<p>Code:</p>
<p>Epreuve Professionnelle 2 : PREPARATION DU TRAVAIL, TECHNOLOGIE ET REALISATION D'UN ELEMENT D'OUVRAGE</p>		<p>D.T. N°6/6</p>