

C.A.P. : STAFFEUR ORNEMANISTE

E.P. 1

ARTS APPLIQUÉS

(Dossier pages 1/6 à 6/6)

ET HISTOIRE DE L'ART

(Dossier pages 1/2 à 2/2)

1. ANALYSE

Sur le document page 2,

- **Placer sous chaque exemple de chapiteaux les qualificatifs proposés qui leurs correspondent.**

- **Choisir parmi :**

Figuratif, abstrait, allégorique.

Simplicité, rigueur, accumulation.

Végétal, animal, figurines humaines.

Géométrie, formes libres.

Symétrie, asymétrie, composition en diagonale, composition libre.

Juxtapositions, superpositions, imbrications, répétitions, changement d'échelles.

- On ne vous demande que les qualificatifs exacts les plus évidents pour chaque exemple de chapiteaux, Deux réponses par image donnent la totalité des points.

2. RÉALISATION

A l'occasion d'un salon du livre, on vous demande d'imaginer plusieurs chapiteaux qui pourraient prendre place sur divers stands.

1. Pour le stand des livres d'histoire de l'Egypte.

2. Pour un stand de livres pour enfants.

3. Pour le stand des livres de sciences et nature.

Pour chaque proposition de chapiteaux :

- Vous choisissez et vous vous inspirez des éléments simples extraits des documents n° 1, 2 et 3 qui vous conviennent.

- Vous créez de nouvelles associations de ces formes.

- Vous vous réappropriiez les caractéristiques stylistiques de l'analyse qui traduisent le mieux l'identité du stand.

Les modalités :

- Vous réalisez vos dessins au trait à l'aide d'un crayon, d'un stylo ou d'un feutre.

- Vous traduisez le volume en ombre et lumière sur une des propositions.

- Vous traitez en couleur une des compositions au choix.

Critères d'évaluation :

- Aptitude à choisir et organiser les éléments de façon cohérente et harmonieuse.

- Adéquation à la finalité, faire en sorte que les chapiteaux soient un signal significatif de l'identité de chaque stand.

- Soin et qualité graphique.

- Harmonie colorée.

C.A.P. : STAFFEUR ORNEMANISTE	Code : 5023311	Coéf : 12 (avec pratique)	Durée : 4 h.
Epreuve : EP 1. ARTS APPLIQUÉS ET HISTOIRE DE L'ART	SUJET	SESSION JUIN 2005	Page 1/6

ANALYSE

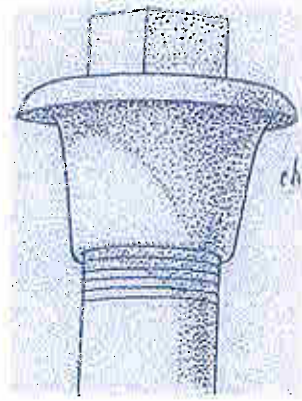

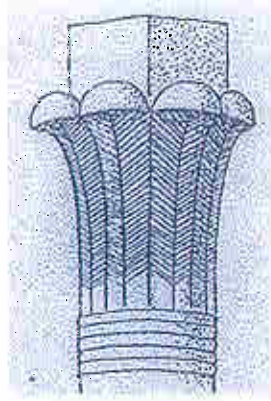

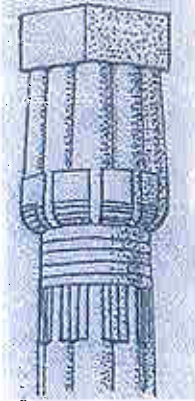

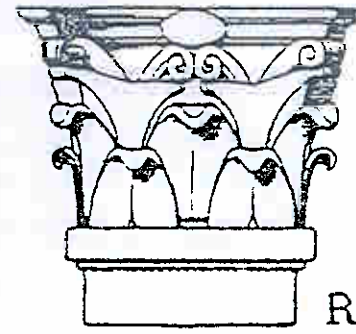

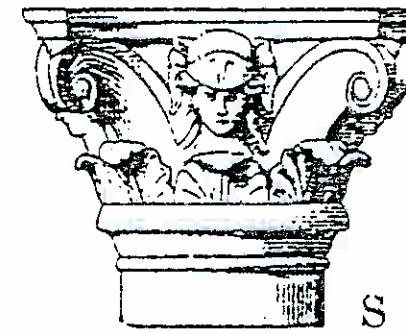



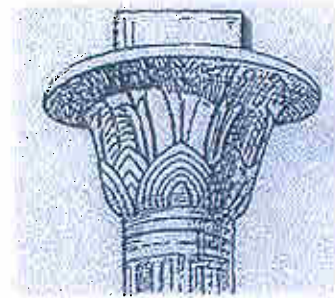



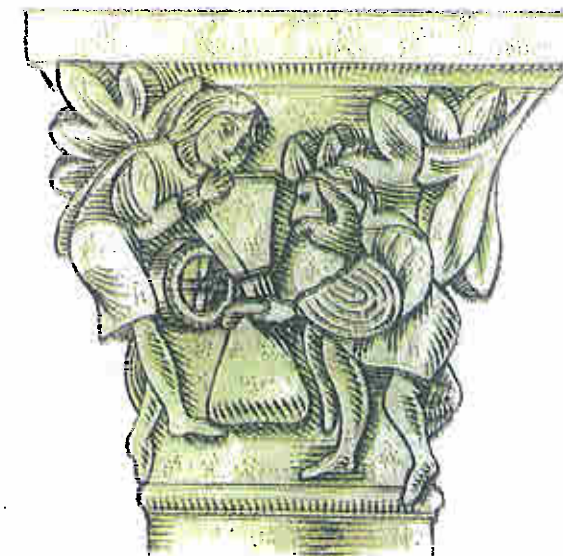



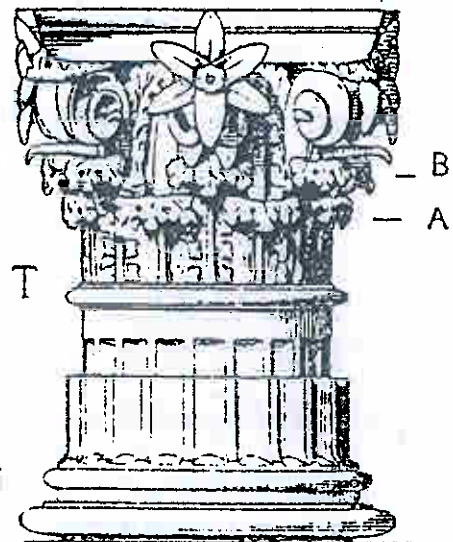

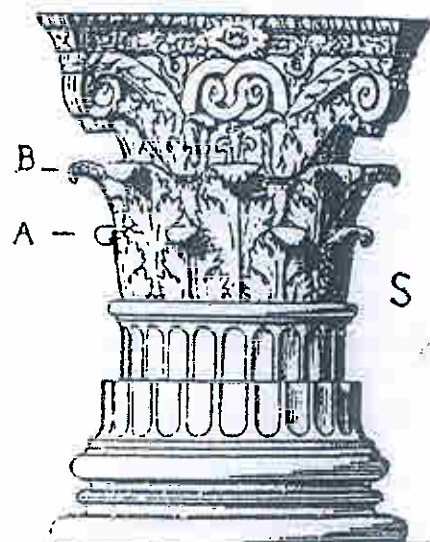



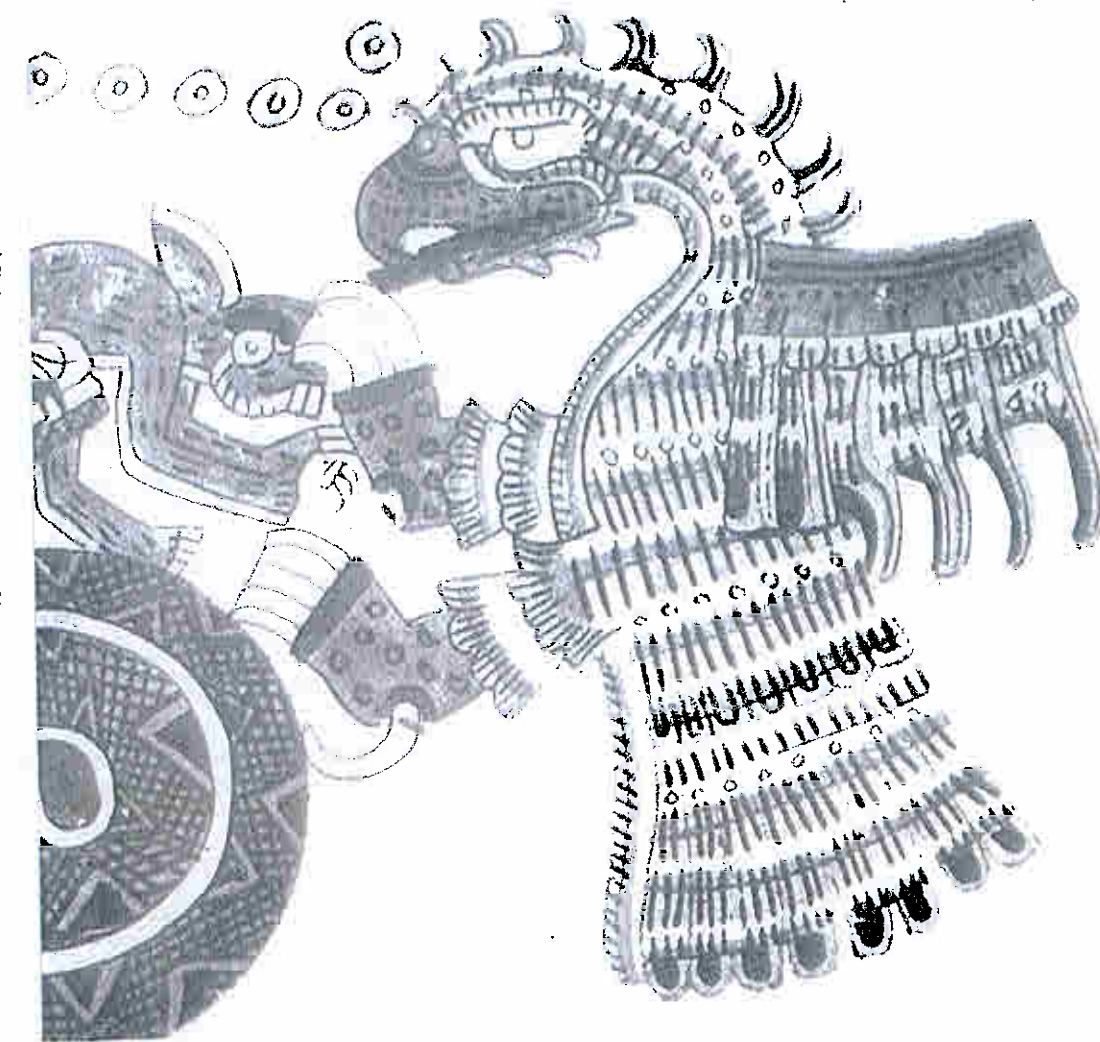
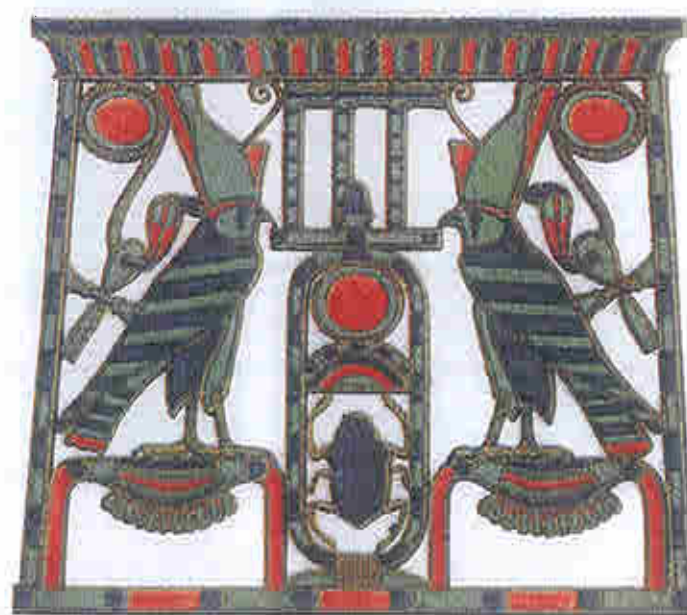
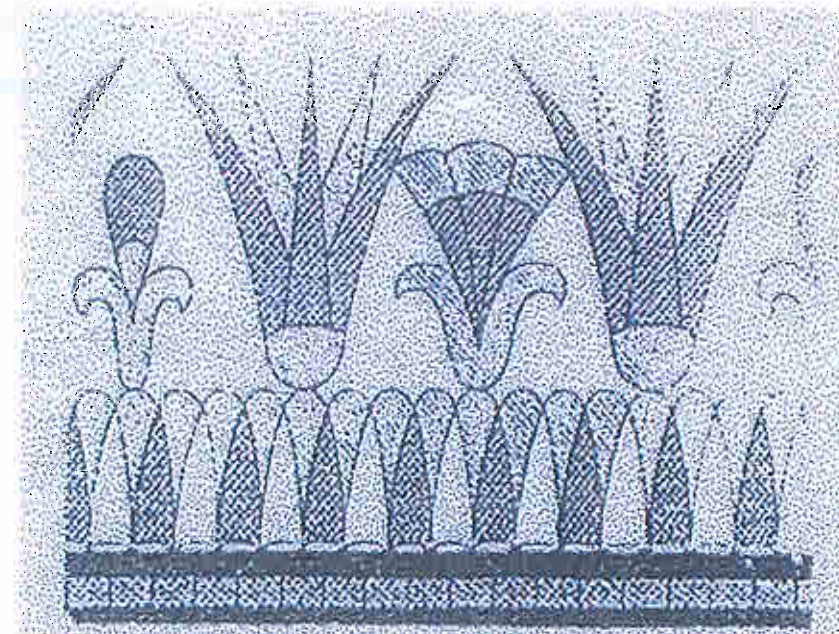
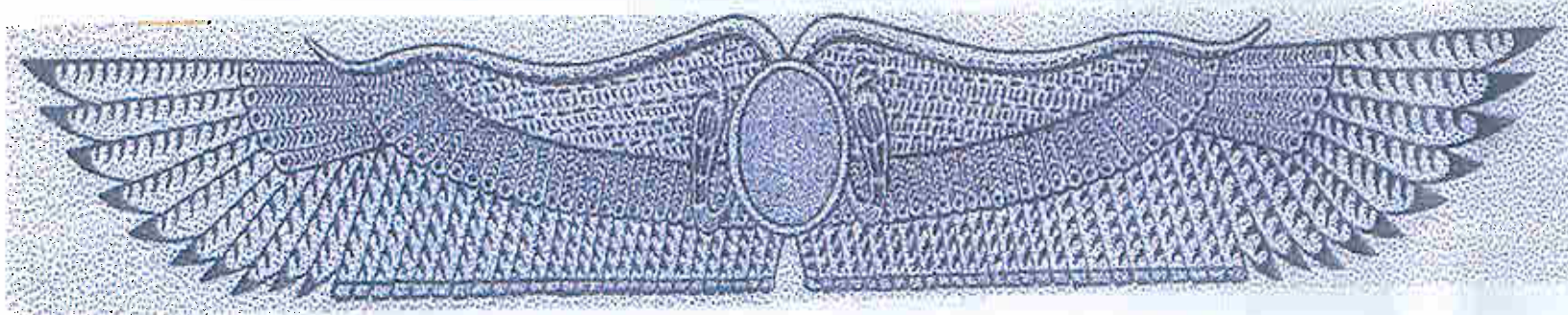

DOCUMENT 1

C.A.P. : STAFFEUR ORNEMANISTE	Code : 5023311	Coéf : 12 (avec pratique)	Durée : 4 h.
Epreuve : EP 1. ARTS APPLIQUÉS ET HISTOIRE DE L'ART	SUJET	SESSION JUIN 2005	Page 3/6

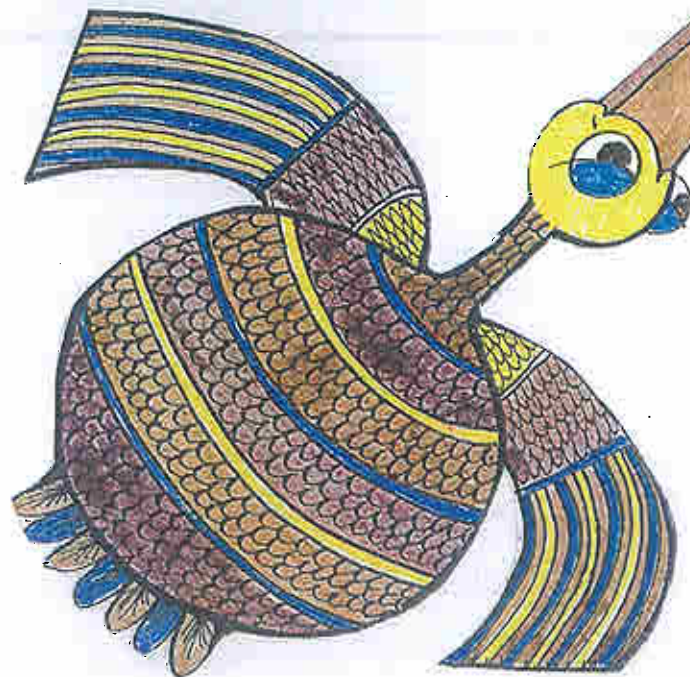
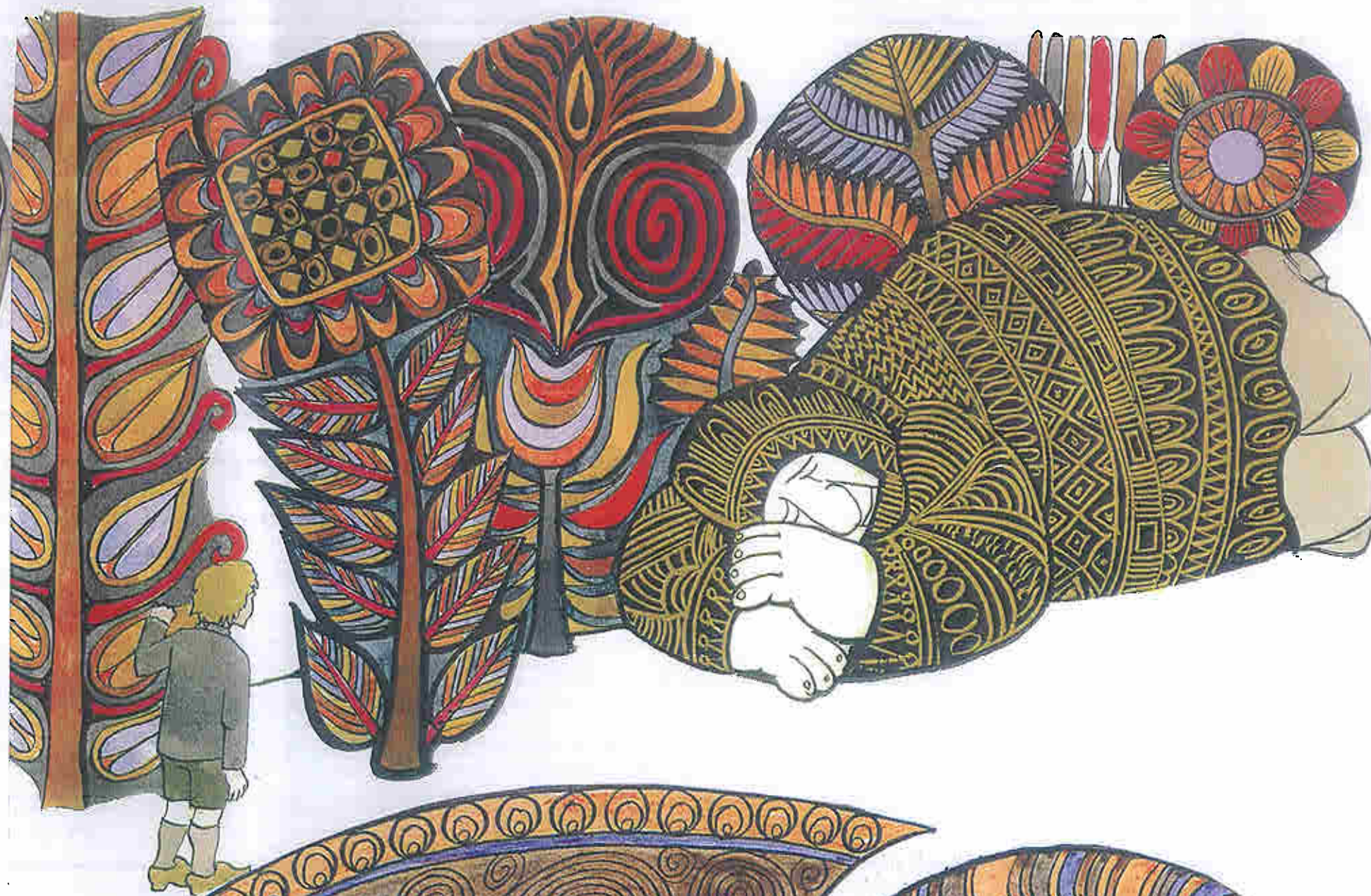

DOCUMENT 2

C.A.P. : STAFFEUR ORNEMANISTE	Code : 5023311	Coéf : 12 (avec pratique)	Durée : 4 h.
Epreuve : EP 1. ARTS APPLIQUÉS ET HISTOIRE DE L'ART	SUJET	SESSION JUIN 2005	Page 4/6

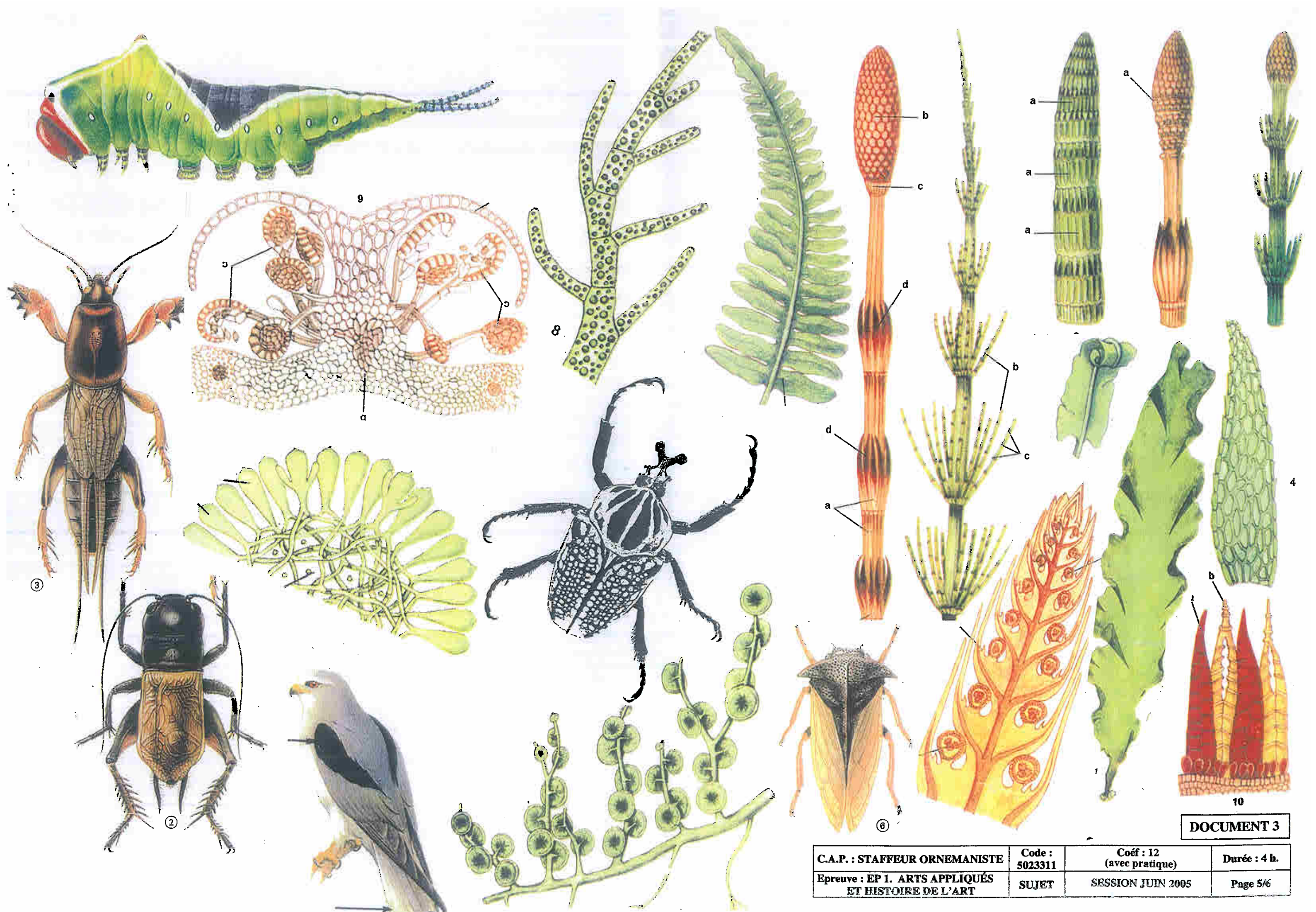

DOCUMENT 3

C.A.P. : STAFFEUR ORNEMANISTE	Code : 5023311	Coéf : 12 (avec pratique)	Durée : 4 h.
Epreuve : EP 1. ARTS APPLIQUÉS ET HISTOIRE DE L'ART	SUJET	SESSION JUIN 2005	Page 5/6

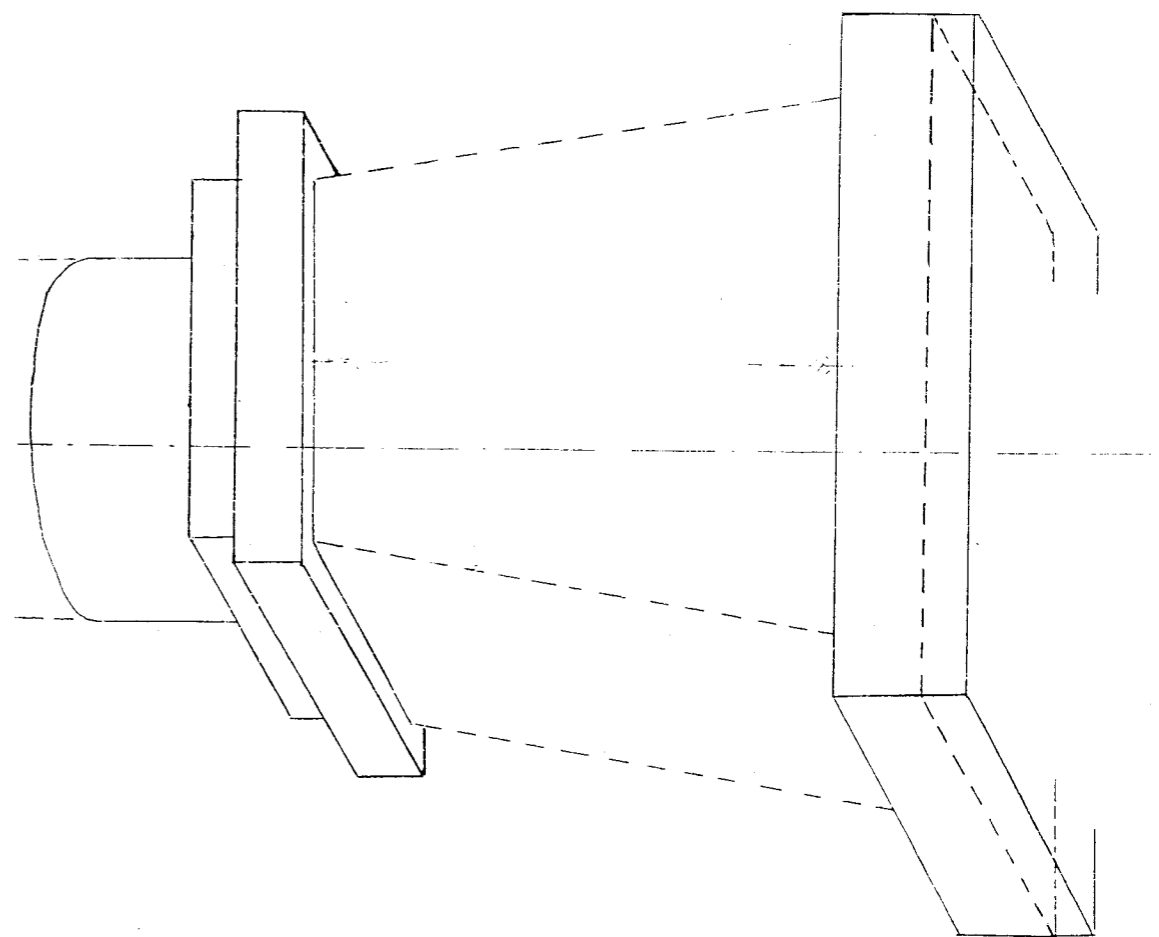
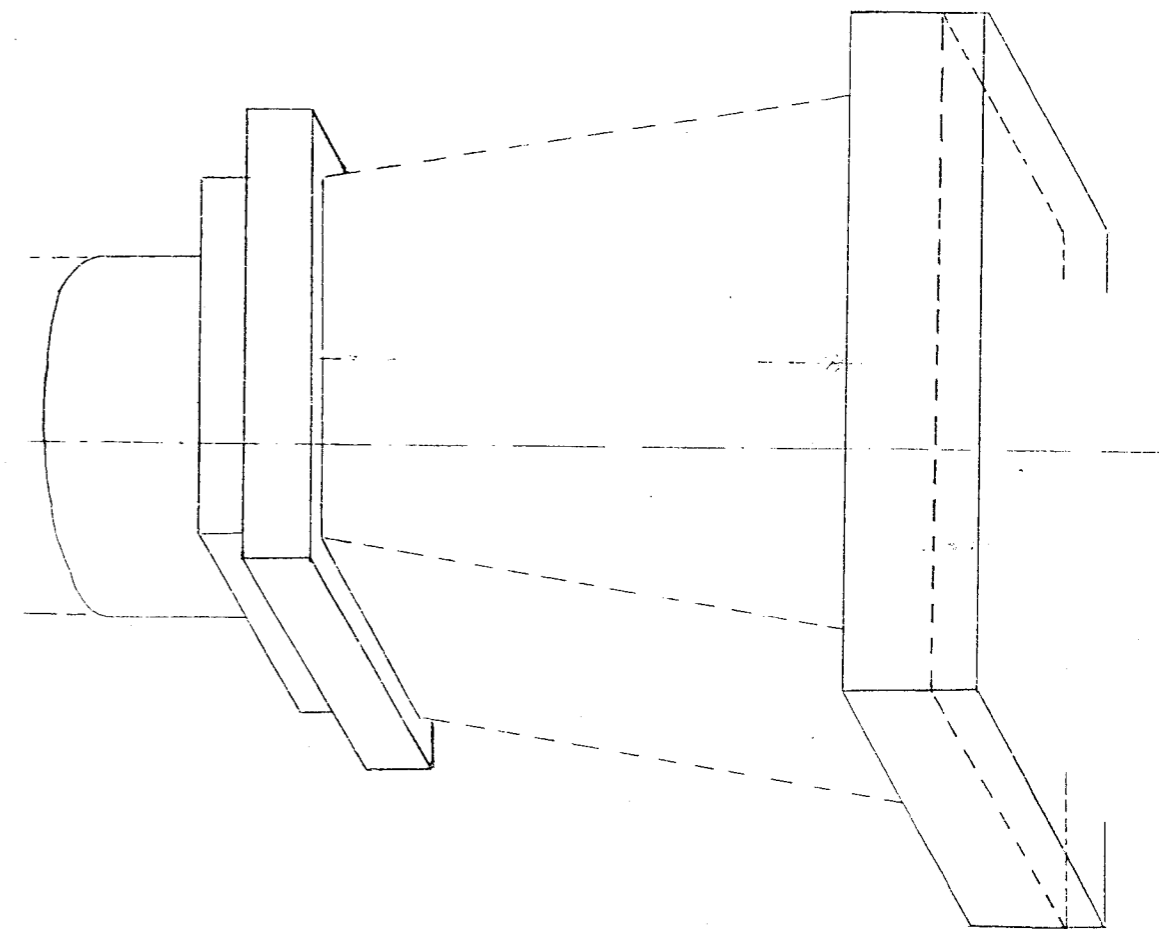
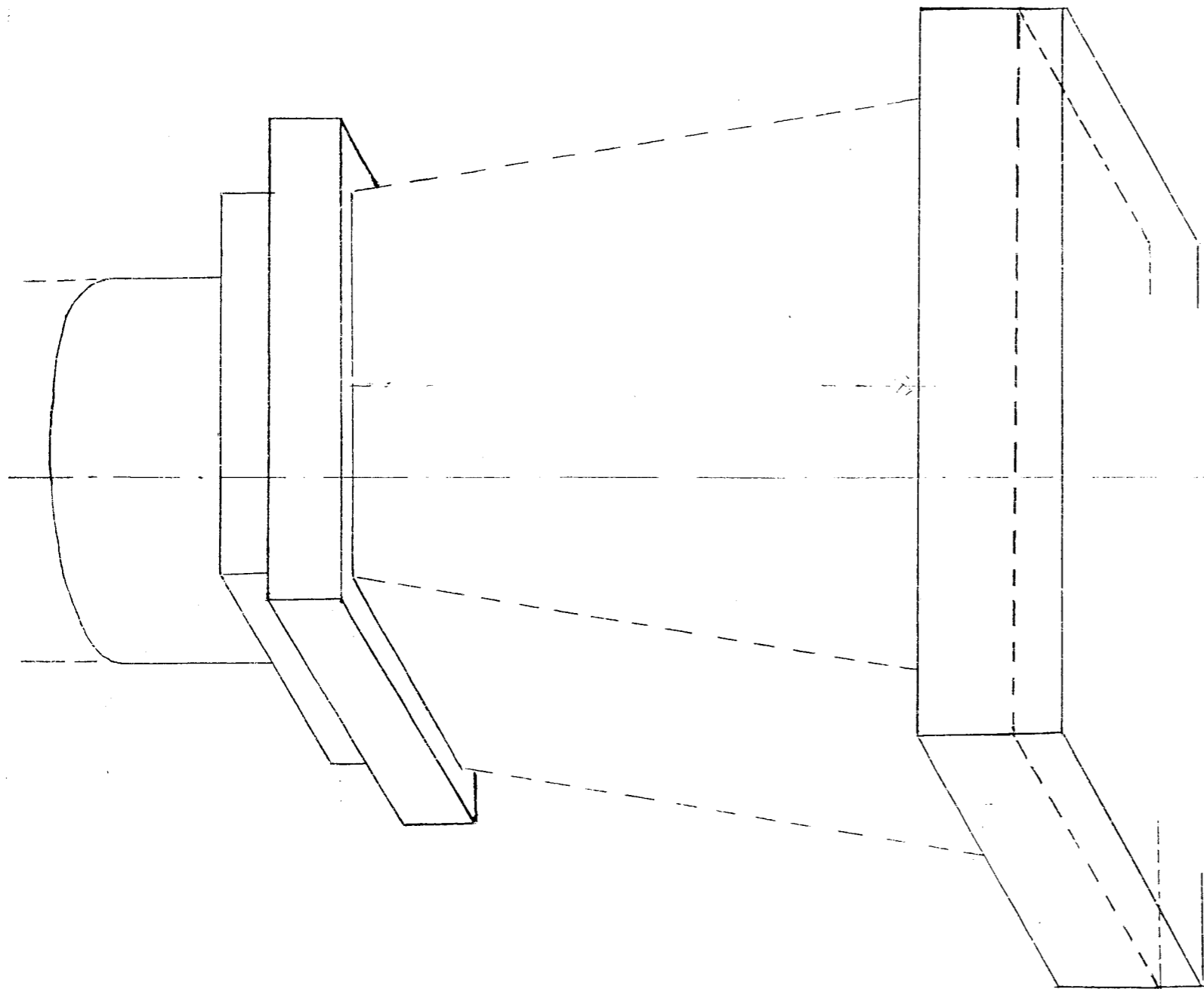

C.A.P. : STAFFEUR ORNEMANISTE	Code : 5023311	Coéf : 12 (avec pratique)	Durée : 4 h.
Epreuve : EP 1. ARTS APPLIQUÉS ET HISTOIRE DE L'ART	SUJET	SESSION JUIN 2005	Page 6/6

Identifiez tous les chapiteaux en utilisant le répertoire ci-dessous .Pour se faire , vous inscrivez la totalité de la légende dans la case du chapiteau correspondant

- *chapiteau palmiforme Egyptien
- *chapiteau ionique Grec
- *chapiteau composite Romain
- *chapiteau historié Renaissance
- *chapiteau Louis XIV

NOTE : / 10

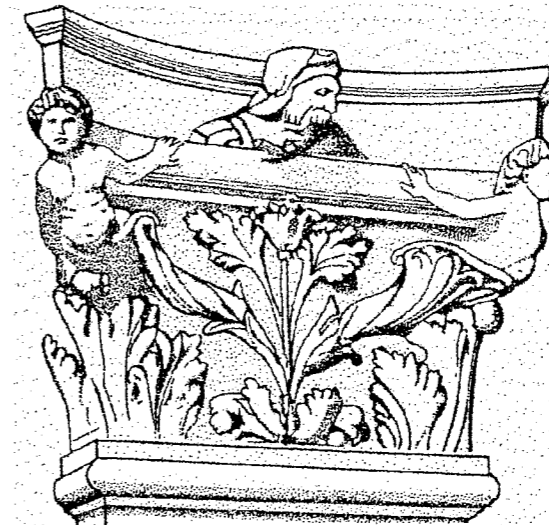
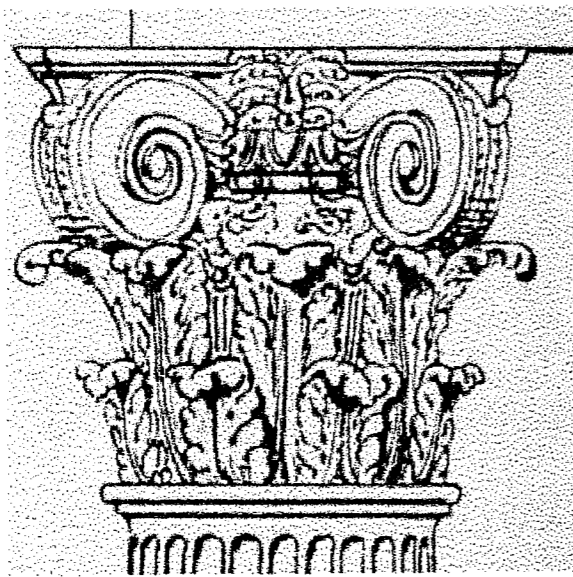
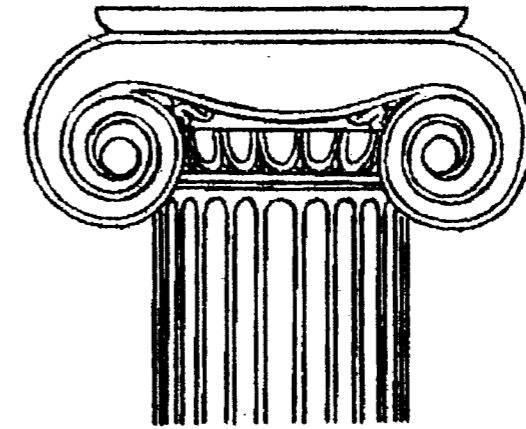
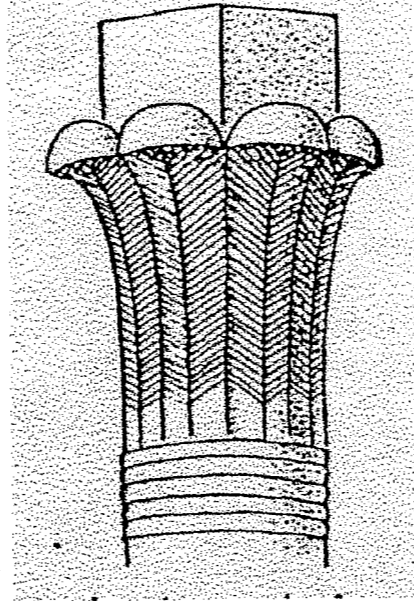

C.A.P. : STAFFEUR ORNEMANISTE

Code :
5023311

Coéf : 12
(avec pratique)

Durée : 4 h.

Epreuve : EP 1. ARTS APPLIQUÉS
ET HISTOIRE DE L'ART

SUJET

SESSION JUIN 2005

Page 1/2

Citez le nom de chacun des dix éléments numérotés ci-dessous

1		6	
2		7	
3		8	
4		9	
5		10	
		NOTE	/ 10

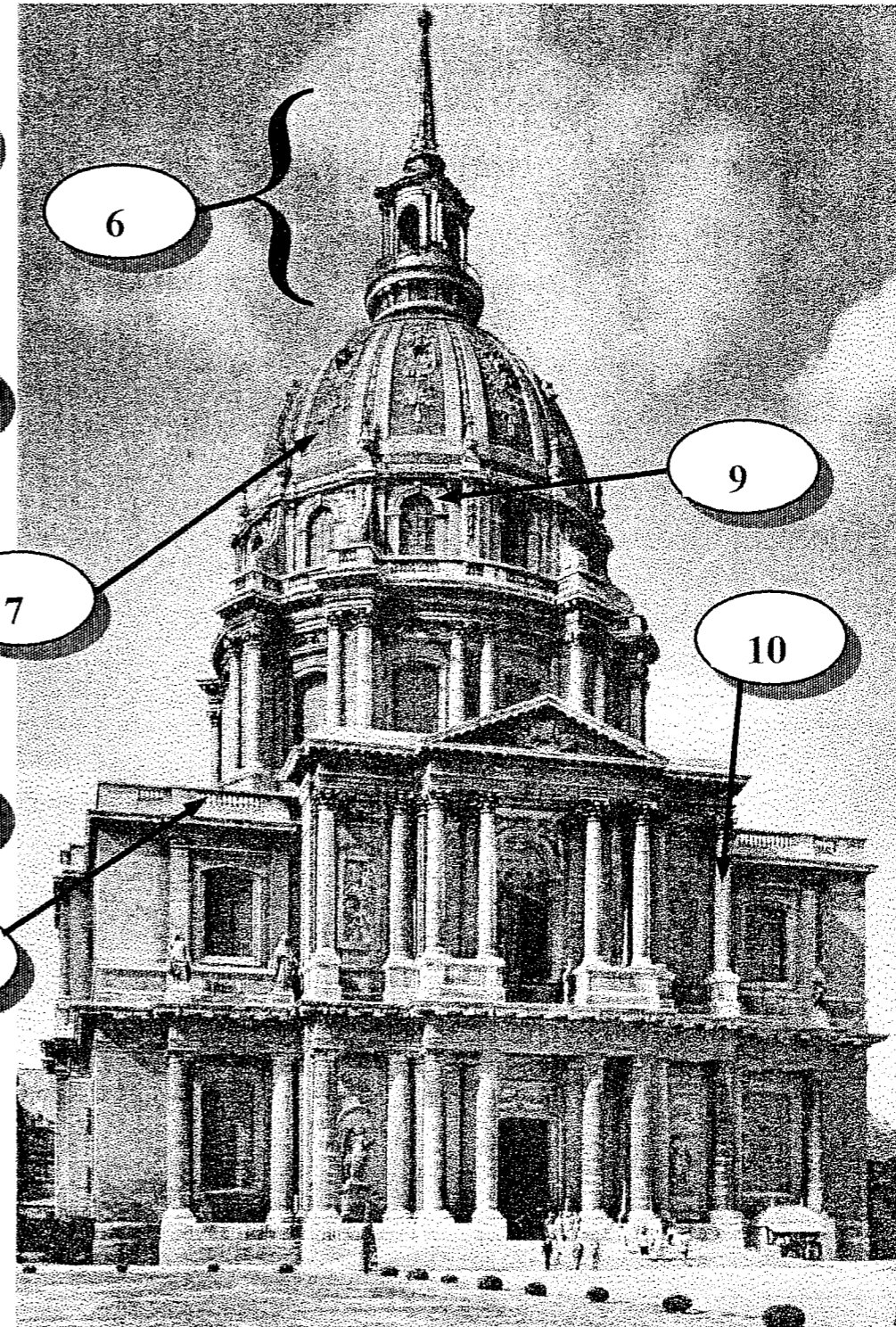
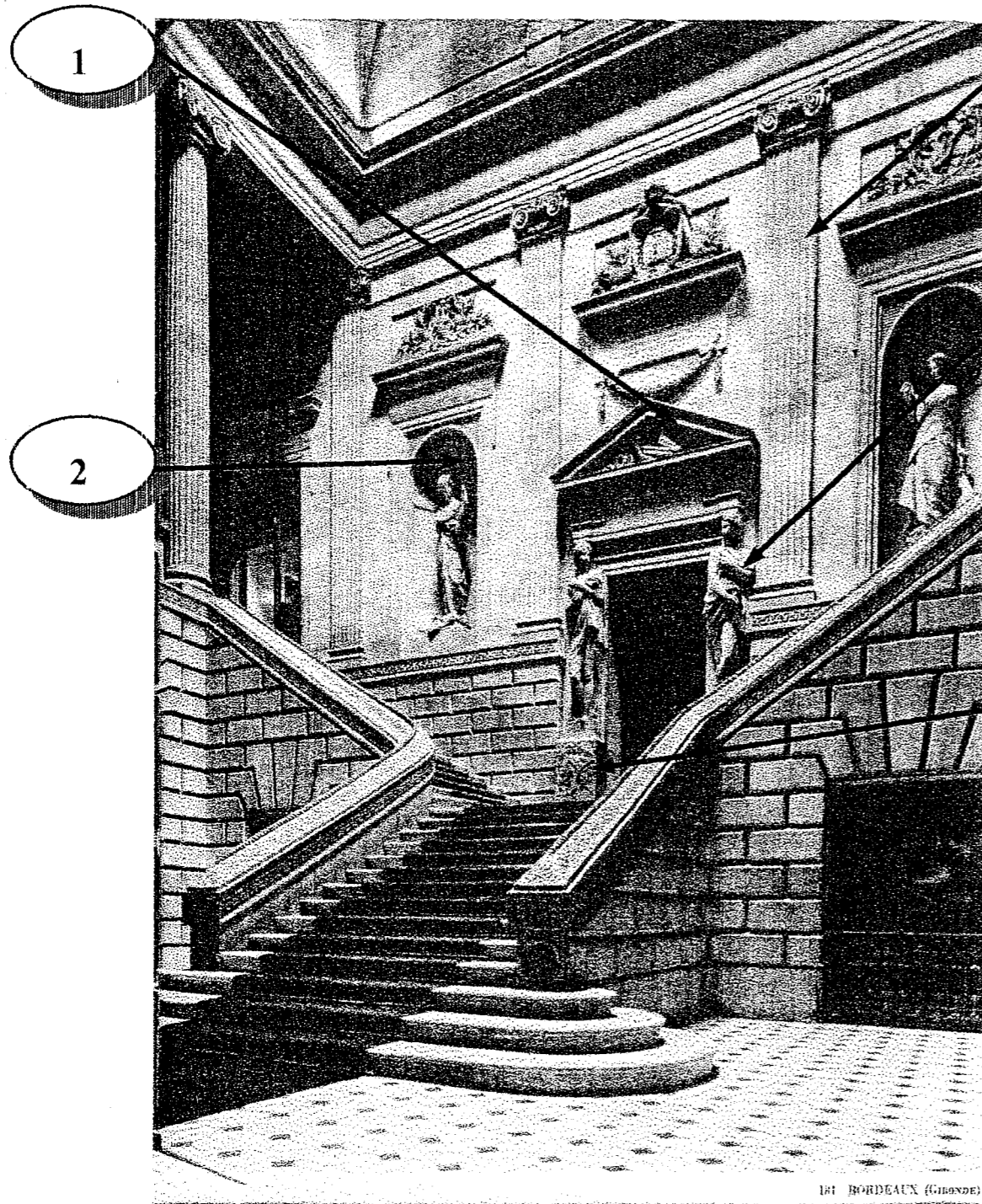

C.A.P. : STAFFEUR ORNEMANISTE	Code : 5023311	Coéf : 12 (avec pratique)	Durée : 4 h.
Epreuve : EP 1. ARTS APPLIQUÉS ET HISTOIRE DE L'ART	SUJET	SESSION JUIN 2005	Page 2/2