

# CORRIGE

**Ces éléments de correction n'ont qu'une valeur indicative. Ils ne peuvent en aucun cas engager la responsabilité des autorités académiques, chaque jury est souverain.**

Toutes académies		Session 2006	Code(s) examen(s)
<b>Corrigé BACCALAURÉAT PROFESSIONNEL</b>			0606
MISE EN OEUVRE DES MATÉRIAUX : Option : Industries Textiles			MOM IT P D
Épreuve : E3D.U34 Activités de maintenance			BIS
Coefficient : 1	Durée : 2 heures	Feuillet :	1 / 5

### 1ère Partie

Grafcet point de vue système	2 points
Circuit de puissance	1 point
Grafcet point de vue partie opérative	4 points
Grafcet point de vue partie commande	3 points
Sécurité	2 points

### 2ème Partie

Localisation du dysfonctionnement	3 points
Feuille diagnostic	5 points

---

**Total                    20 points**

Toutes académies		Session 2006	Code(s) examen(s)
<b>Corrigé BACCALAURÉAT PROFESSIONNEL</b> MISE EN OEUVRE DES MATÉRIAUX : Option : Industries Textiles			0606
Épreuve : E3D.U34 Activités de maintenance			MOM IT P D
Coefficient : 1			BIS
Durée : 2 heures		Feuillet : 2 / 5	

**Graficet point de vue système**

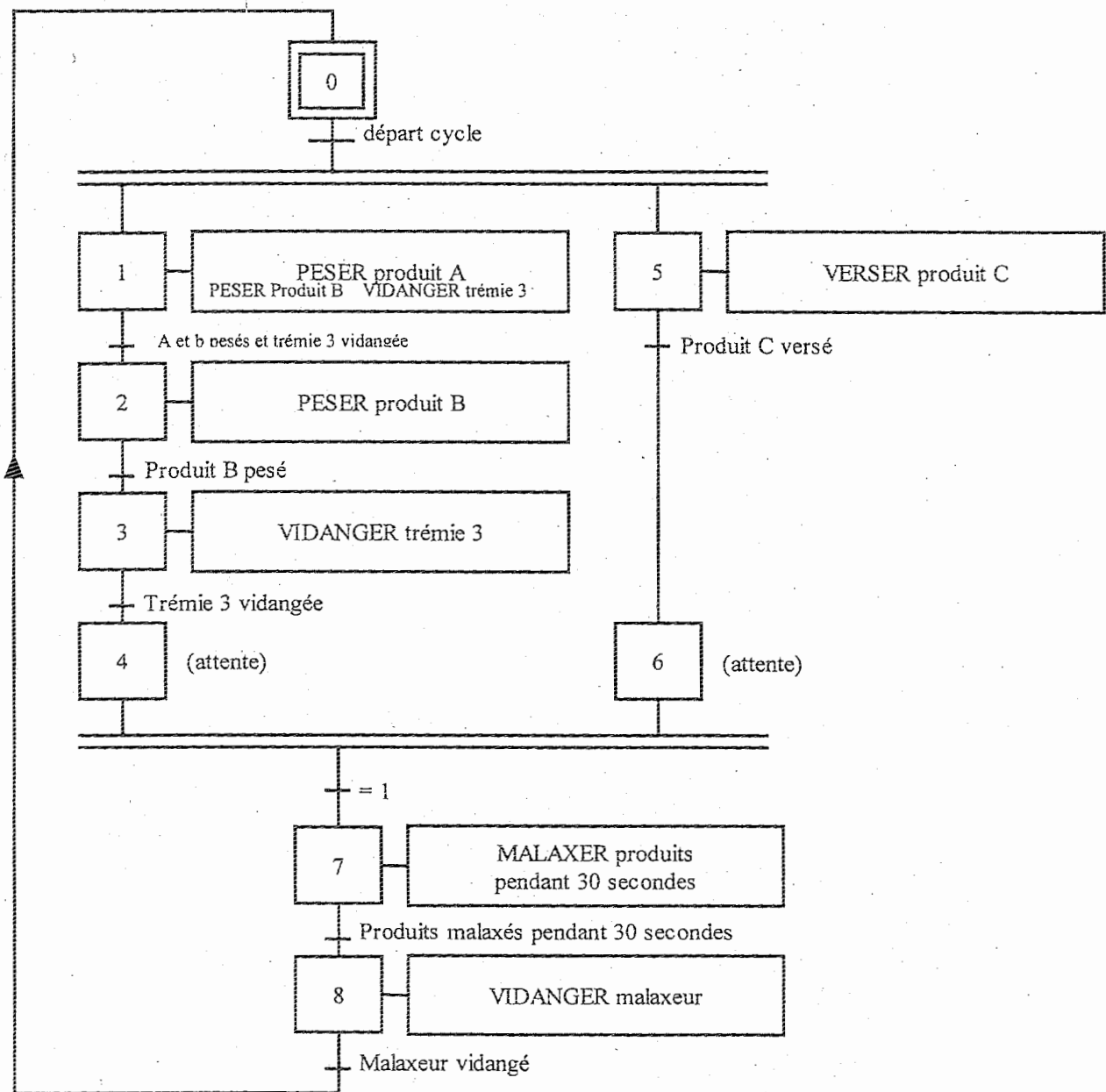

Toutes académies		Session 2006	Code(s) examen(s)
<b>Corrigé BACCALAURÉAT PROFESSIONNEL</b> MISE EN OEUVRE DES MATÉRIAUX : Option : Industries Textiles			0606 MOM IT P D
Épreuve : E3D.U34 Activités de maintenance			BIS
Coefficient : 1	Durée : 2 heures	Feuillet : 3 / 5	

### Circuit de puissance

ACTIONNEURS		PREACTIONNEURS	
1C	Vérin double effet	1D	Distributeur 4/2 Bistable
2C	Vérin double effet	2D	Distributeur 4/2 Bistable
3C	Vérin simple effet avec tige sortie en position initiale	3D	Distributeur 3/2 Monostable

### Sécurité

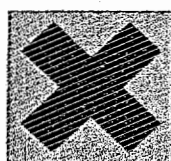

Xn - Nocif



F - Facilement inflammable



T+ - Très toxique



Xi - Irritant



F+ - Extrêmement inflammable



T - Toxique



C - Corrosif



E - Explosif



O - Comburant

Toutes académies	Session 2006	Code(s) examen(s)
<b>Corrigé BACCALAURÉAT PROFESSIONNEL</b>		0606
MISE EN OEUVRE DES MATÉRIAUX : Option : Industries Textiles		MOM IT P D
Épreuve : E3D.U34	Activités de maintenance	BIS
Coefficient : 1	Durée : 2 heures	Feuillet : 4 / 5

**Grafset point de vue partie opérative**

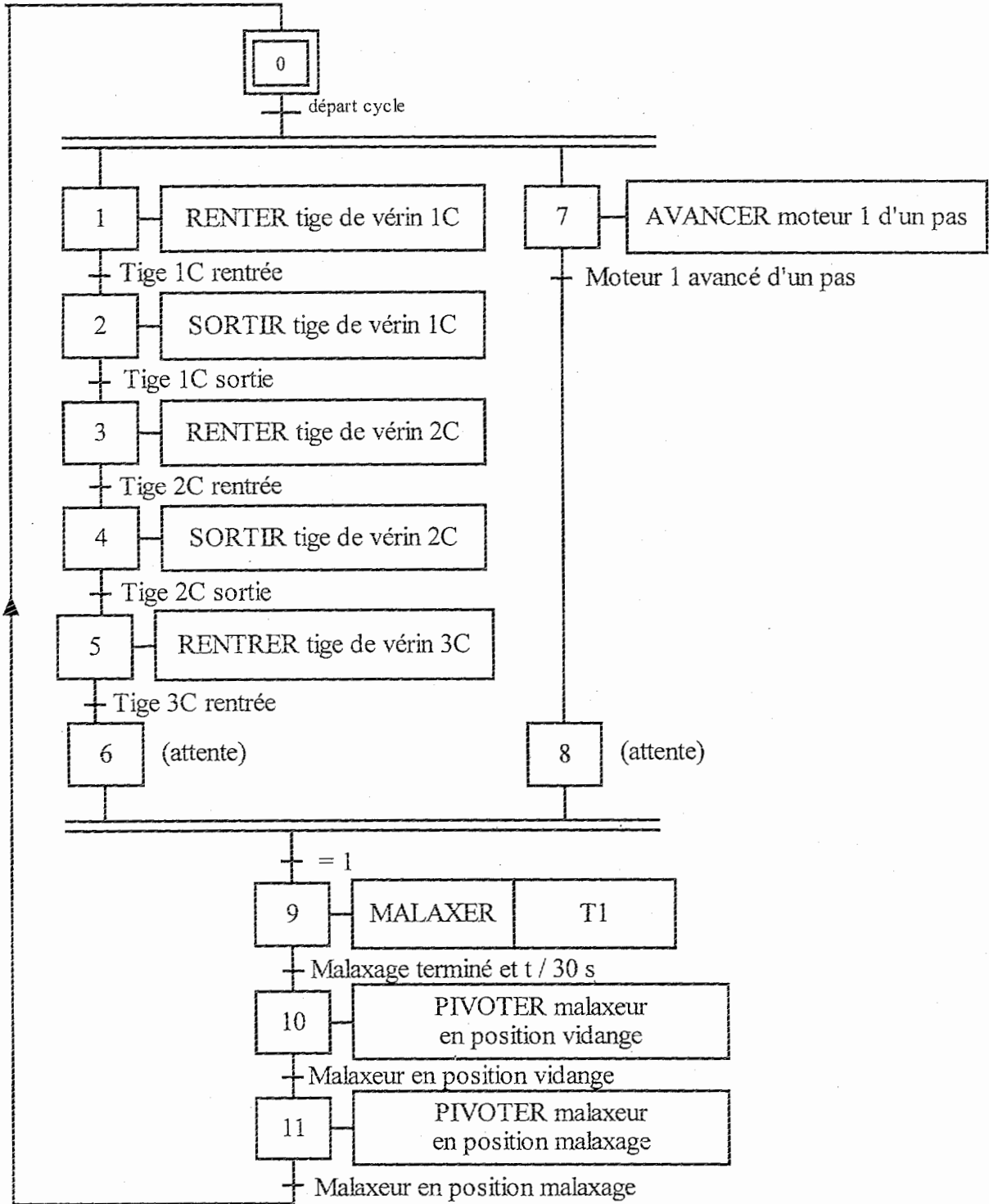

Toutes académies		Session 2006	Code(s) examen(s)
<b>Corrigé BACCALAURÉAT PROFESSIONNEL</b> MISE EN OEUVRE DES MATÉRIAUX : Option : Industries Textiles		0606	
		MOM IT P D	
Épreuve : E3D.U34 Activités de maintenance		BIS	
Coefficient : 1	Durée : 2 heures	Feuillet : 5 / 5	

**Grafcet point de vue partie commande**

