

Remplacement
brancard avant
assemble

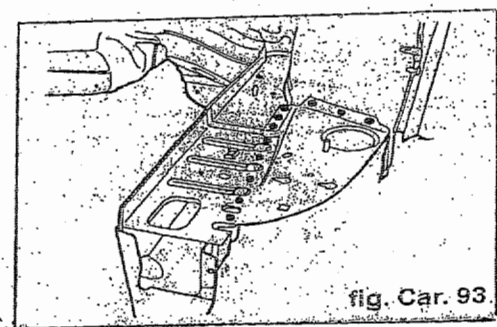
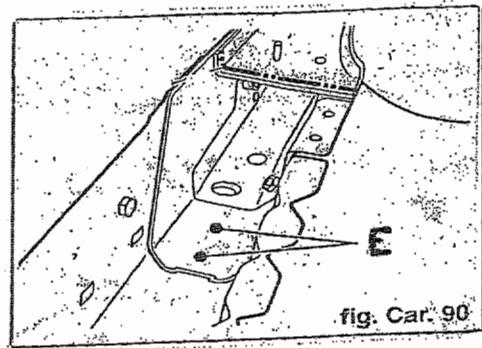
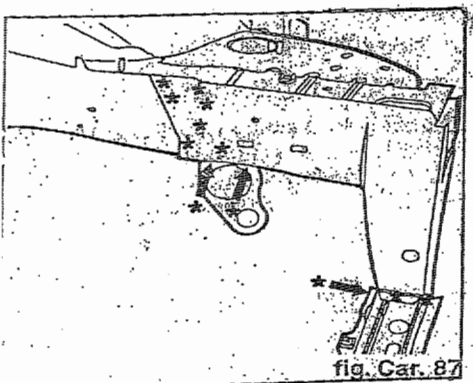
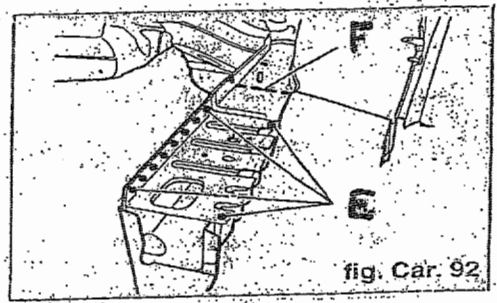
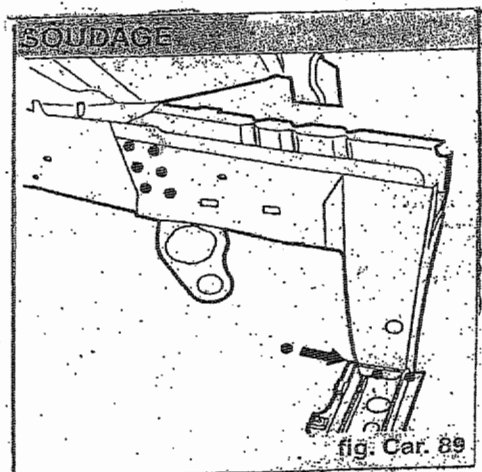
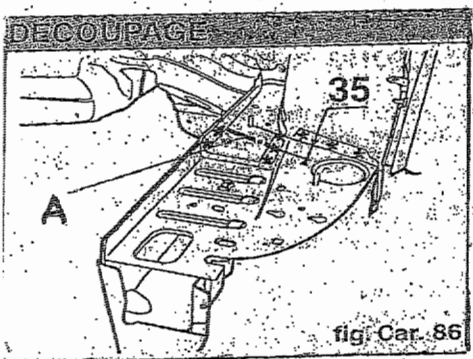
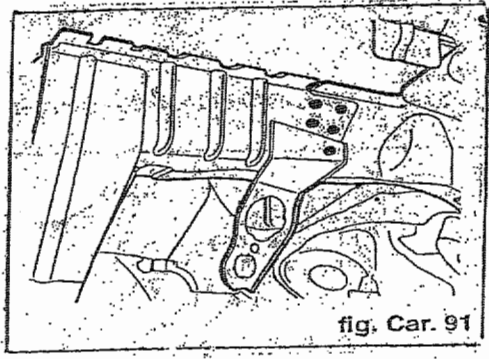
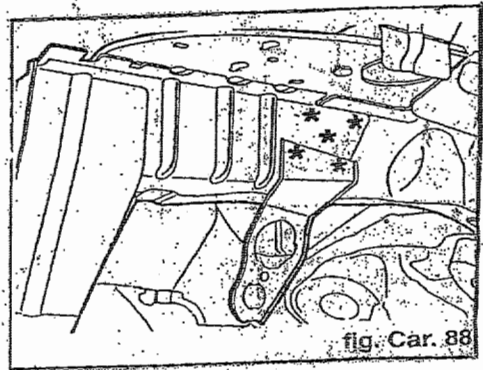
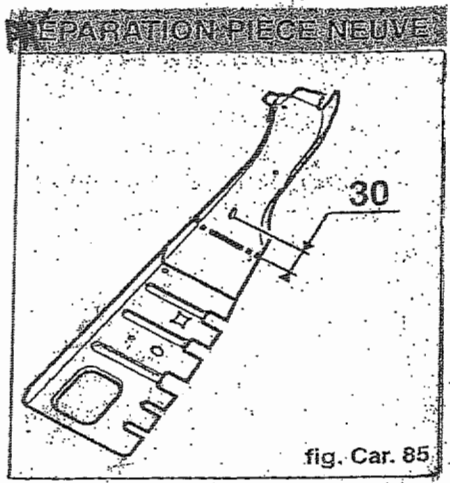

GÉNÉRALITÉS

MECANIQUE

EQUIPEMENT ELECTRIQUE

BLACKHAWK.

F4B

PEUGEOT
206

(09.98→)



NOTES :

VOIR EGALEMENT FICHE REF. 1049C
SEE ALSO SHEET REF.1049C
SIEHE AUCH BLATT 1049C

POINTS (C) : UTILISER VIS M12x30

POINTS (D) : USE M12x30 BOLTS.

PUNKTE (C) : SCHRAUBEN M12x30 BENUTZEN.

POINTS (R) : UTILISER VIS M16x30

POINTS (R) : USE M16x30 BOLTS.

PUNKTE (R) : SCHRAUBEN M16x30 BENUTZEN.

POINTS (T) : UTILISER VIS M8x30.

POINTS (T) : USE M8x30 BOLTS.

PUNKTE (T) : SCHRAUBEN M8x30 BENUTZEN.

POINTS (C) : POUR TRAVERSE AVANT AVEC DOUBLURE
POINTS (D) : FOR REINFORCED TRAVERSE.
PUNKTE (C) : FUER DOPELTE TRAVERSE.
POINTS (S) : POUR TRAVERSE AVANT SANS DOUBLURE
POINTS (S) : FOR NON-REINFORCED TRAVERSE.
PUNKTE (S) : FUER EINFACHE TRAVERSE.

2xM12x55
(WIN913)

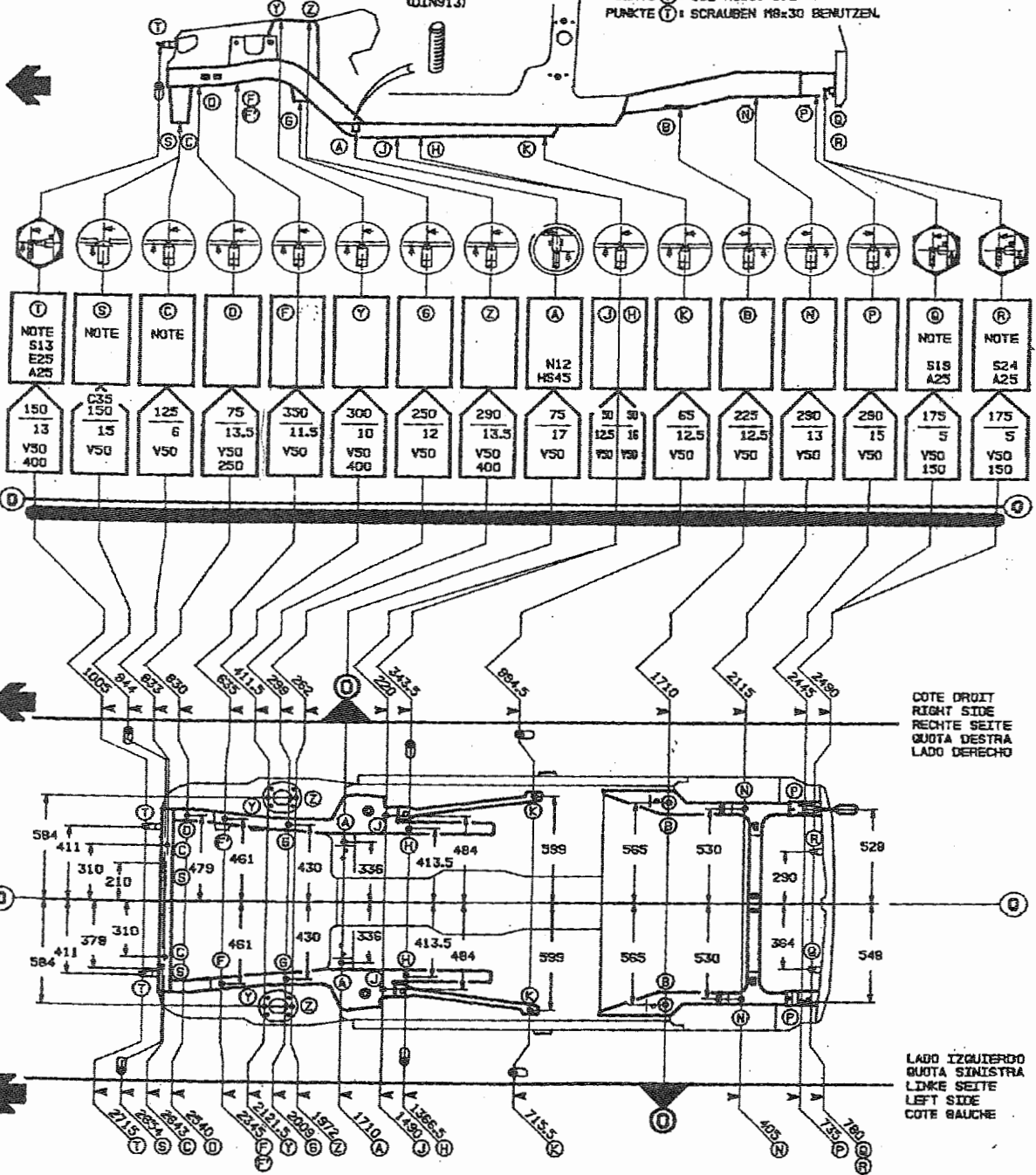

REF 1049B

BLACKHAWK

IDENTIFICATION JEUX ET AFFLEUREMENTS (3 ET 5 PORTES) :

206 3 PORTES :

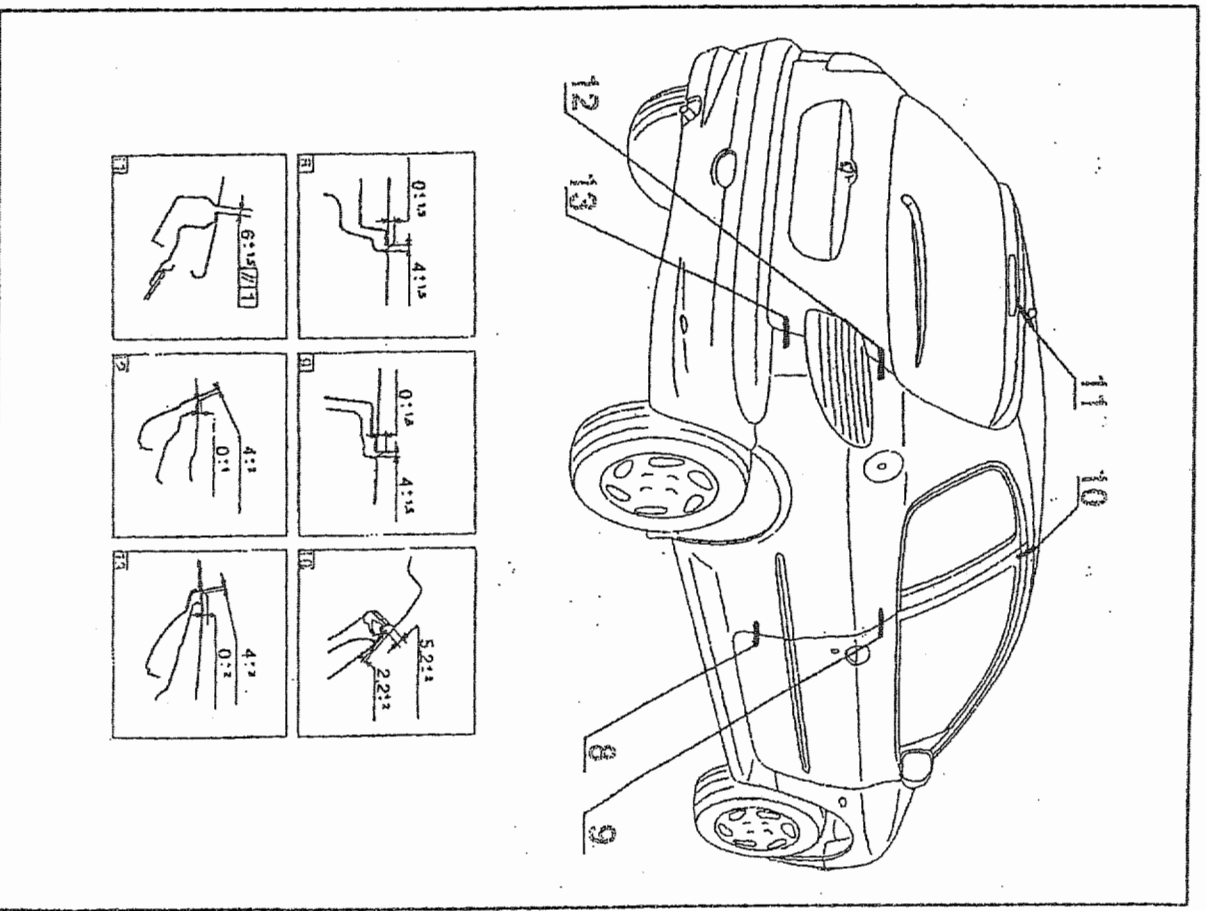
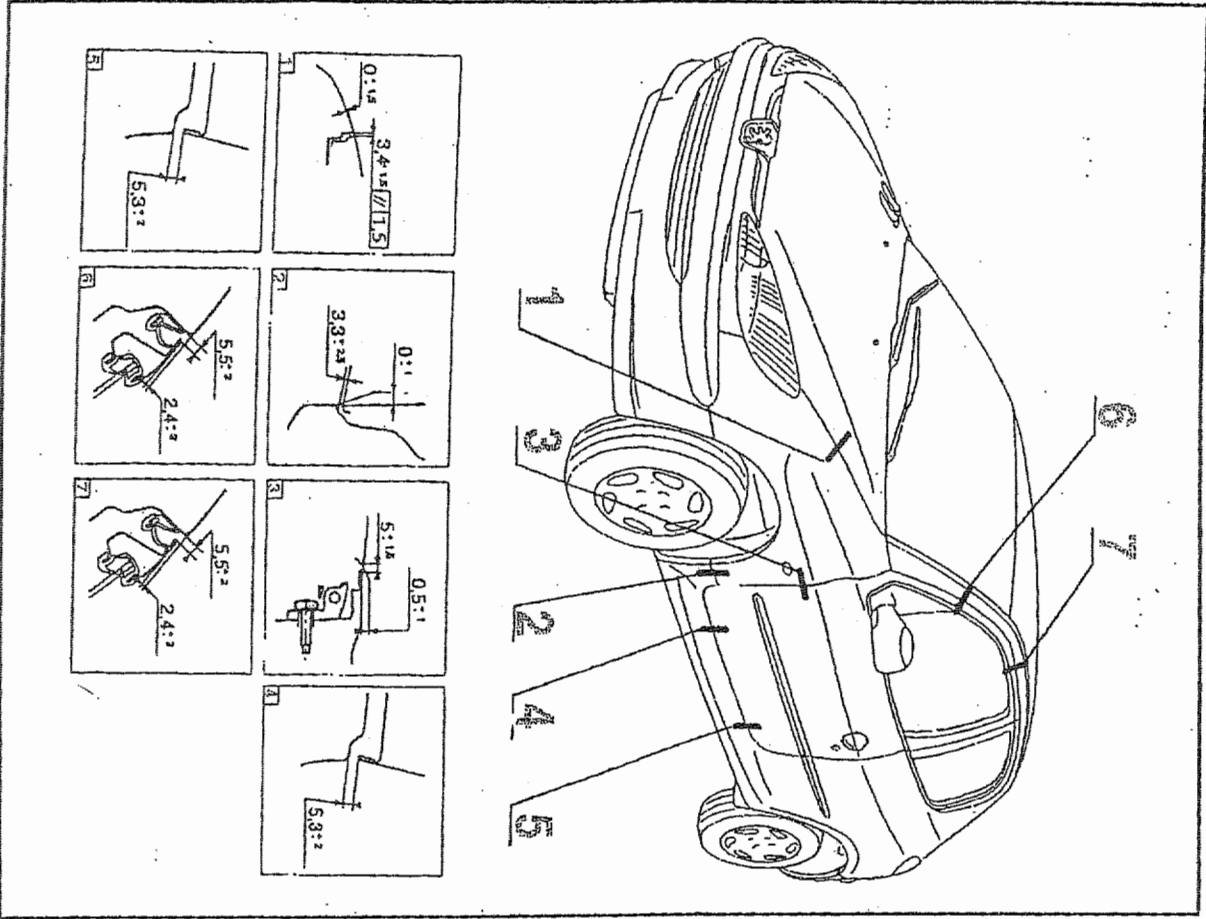

ÉQUIPEMENT ÉLECTRIQUE

CARACTÉRISTIQUES

BATTERIE

- Tension (V)	12
- Capacité (A) :	
• tous types sauf 1.1	300
• 1.1	200

ALTERNATEUR

- Tension (V)	12
- Puissance (W)	1000
- Ampérage (A)	70
- Classe	7

MÉTHODES DE RÉPARATION

Fusibles et relais

BOÎTE SERVITUDE MOTEUR 34 FUSIBLES (BM34)

fusibles	A	type d'alimentation	affectation	
MF1	70A	+ permanent	alimentation du boîtier de servitude intelligent (indicateurs de direction/ signal danger/lunette arrière chauffante/rétroviseurs chauffants/ essuie-vitre avant)	
MF2	40A		groupe motoventilateur 300W	
MF3			libre	
MF4			libre	
MF8	70A		alimentation/boîte fusibles habitacle	
MF9	50A		alimentation du boîtier de servitude intelligent (lève-vitres avant/toit ouvrant/essuie-vitre arrière/condamnation des issues)	
MF10	40A		éclairage feux de route/éclairage feux de croisement	
MF11	50A		alimentation fusibles habitacle (haut de gamme)	
MF12	50A		alimentation contact antivol	
MF13	40A		alimentation contact antivol	
MF16	30A		antiblocage de roues	
MF17	30A		antiblocage de roues	
F5	20A/30A			avertisseur sonore/feux de position/antibrouillard avant
F6	10A/20A			sièges chauffants/ventilation chauffage/feux diurnes
F7	5A/20A			groupe motoventilateur
F14	5A/30A			feux diurnes/lave-projecteur/prise diagnostic
F18	-		entrée/sortie	libre
F19	-	entrée/sortie	libre	
F20	-	+ après contact	libre	
F21	5A	entrée/sortie	boîtier de température d'eau moteur/ventilation chauffage	
F22	-	+ permanent	libre	
F23	5A	+ après contact	antiblocage de roues	
F24	5A	+ après contact	calculateur contrôle moteur	
F25	10A	+ permanent	pompe à carburant	
F26	10A/30A		calculateur contrôle moteur/pompe à carburant/sonde à oxygène/recyclage des gaz d'échappement	
F27	-		libre	
F28	5A		réchauffage du boîtier papillon	
F29	30A		pompe à air	
F30	10A		antibrouillard avant (côté droit)	
F31	10A	antibrouillard avant (côté gauche)		
F32	10A	+ après contact	feux de recul/capteur vitesse/pompe diesel	
F33	10A	+ après contact	boîte de vitesses automatique	
F34	5A	+ permanent	sonde à oxygène	

GÉNÉRALITÉS

MÉCANIQUE

EQUIPEMENT ÉLECTRIQUE

CARROSSERIE

COTE OFFICIELLE DE L'argus

Kilométrage standard
 en fonction de la durée d'utilisation
 (à partir de la date de mise
 en circulation de la carte grise)

Nombre de mois	24	25	26	27	28	29	30	31	32	33	34	35
Véhicule essence	30 000	31 250	32 500	33 750	35 000	36 250	37 500	38 750	40 000	41 250	42 500	43 750
Véhicule diesel	50 000	52 100	54 200	56 300	58 400	60 500	62 600	64 700	66 800	68 900	71 000	73 100
Véhicule GPL	40 000	41 700	43 400	45 000	46 700	48 400	50 100	51 700	53 400	55 100	56 800	58 500

MARQUE MODÈLE (date de sortie)	Ess. CV / D	DATE DE 1 ^{re} IMMATRICULATION			
		Octobre 1999	Janvier 2000 (cours-moyen)		Avril 2000
		€	€	Francs	€
PEUGEOT					
106 (04/96)					
Open 1.0 3p	4 E	4 200	4 400	28 862	4 500
Open 1.1 3p 4cv	4 E	-	4 500	29 518	4 600
Zen 1.1 3p 4cv	4 E	-	4 600	30 174	-
Color Line 1.1 3p 4cv	4 E	-	4 900	32 142	5 000
Open 1.1 3p	5 E	4 300	4 500	29 518	4 600
Color Line 1.1 3p	5 E	4 600	4 800	31 486	4 900
Color Line 1.4 3p	5 E	4 700	4 900	32 142	5 000
Open D 3p	4 D	5 800	5 600	36 733	5 800
Color Line D 3p	4 D	5 500	5 800	38 045	6 000
Open 1.0 5p	4 E	4 700	4 800	30 830	4 800
Open Pack 1.0 5p	4 E	4 700	4 800	32 142	5 000
Open 1.1 5p	5 E	4 500	4 700	30 830	4 800
Color Line 1.4 5p	5 E	5 000	5 300	34 765	5 500
Zen D 5p	4 D	5 600	5 900	38 701	6 100
Open D 5p	4 D	5 500	5 800	38 045	6 000
Color Line D 5p	4 D	5 700	6 000	39 357	6 200
205 (10/98)					
XR 1.1 3p	5 E	5 100	5 400	35 421	5 600
XR Presence 1.1 3p	5 E	5 300	5 600	36 733	5 800
XR Presence 1.4 3p	5 E	5 600	5 900	38 701	6 100
XT 1.4 3p	5 E	6 000	6 300	41 325	6 500
XT 1.4 BAa 3p	6 E	6 500	6 800	44 605	7 000
XT Pack Clim 1.4 BAa 3p	6 E	-	7 300	47 884	7 500
XT Premium 1.4 3p	5 E	6 600	6 900	45 261	7 100
XT Premium 1.6 3p	6 E	6 800	7 100	46 572	7 300
S16 3p	8 E	8 100	8 500	55 756	8 800
XR D 3p	5 D	6 100	6 400	41 981	6 600
XR Presence D 3p	5 D	6 400	6 700	43 949	6 900
XT D 3p	5 D	6 700	7 000	45 917	7 200
XS HDI 3p	5 D	8 600	9 000	59 036	9 300
XT Premium HDI 3p	5 D	8 300	8 700	57 068	9 000
XR 1.1 5p	5 E	5 300	5 600	36 733	5 800
XR Presence 1.1 5p	5 E	5 600	5 900	38 701	6 100
XR Presence 1.4 5p	5 E	5 800	6 100	40 013	6 300
XT 1.4 5p	5 E	6 200	6 500	42 637	6 700
XT Premium 1.4 5p	5 E	6 800	7 100	46 572	7 300
XT 1.6 5p	6 E	6 500	6 800	44 605	7 000
XT Premium 1.6 5p	6 E	7 100	7 400	48 540	7 600
XR D 5p	5 D	6 400	6 700	43 949	6 900
XR D Presence 5p	5 D	6 600	6 900	45 261	7 100
XT D 5p	5 D	7 000	7 300	47 884	7 500
XT HDI 5p	5 D	7 900	8 300	54 444	8 600
XT HDI Premium 5p	5 D	8 500	8 900	58 380	9 200
206.4 AirBags (04/00)					
XR Presence 1.4 3p	5 E	-	6 000	39 357	-
XS HDI 3p	5 D	-	8 200	53 788	-
XT Premium 1.4 5p	5 E	-	7 300	47 884	-
XT Premium 1.6 5p	6 E	-	7 500	49 196	-
XT HDI 5p	5 D	-	8 500	55 756	-
306					
XR 1.4 3p	5 E	6 100	6 400	41 981	6 600
XS 1.6 3p	6 E	6 700	7 000	45 917	7 200
XS 1.8 16v 3p	7 E	6 900	7 200	47 228	7 400
XR D 3p	5 D	7 200	7 500	49 196	7 700
XS HDI 3p	5 D	8 400	8 800	57 724	9 100
XS Premium HDI 3p	5 D	9 800	10 200	66 907	10 500
XR 1.6 4p	6 E	6 700	7 000	45 917	7 200
XR D 4p	5 D	7 400	7 800	51 164	8 100
XT HDI 4p	5 D	8 800	9 200	60 347	9 500
XR 1.4 5p	5 E	6 500	6 800	44 605	7 000
XR 1.6 5p	6 E	6 700	7 000	45 917	7 200
XT 1.6 5p	6 E	7 200	7 500	49 196	7 700

MARQUE MODÈLE (date de sortie)	Ess. CV / D	DATE DE 1 ^{re} IMMATRICULATION			
		Octobre 1999	Janvier 2000 (cours-moyen)		Avril 2000
		€	€	Francs	€
XT 1.8 5p	7 E	7 300	7 700	50 508	8 000
XR D 5p	5 D	7 400	7 800	51 164	8 100
XT D 5p	5 D	8 000	8 400	55 100	8 700
XT HDI 5p	5 D	8 900	9 300	61 003	9 600
306.Break					
XR 1.4	5 E	6 800	7 100	46 572	7 300
XR 1.6	6 E	7 200	7 500	49 196	7 700
XR D	5 D	7 800	8 200	53 788	8 500
XT D	5 D	8 400	8 800	57 724	9 100
XT HDI	5 D	9 500	9 900	64 939	10 200
306.Pack (06/00)					
XR 1.4 3p	5 E	-	6 700	43 949	-
XS HDI 3p	5 D	-	9 700	63 627	-
XT HDI 4p	5 D	-	9 700	63 627	-
XR 1.6 5p	6 E	-	7 200	47 228	-
XR D 5p	5 D	-	8 100	53 132	-
XT HDI 5p	5 D	-	9 700	63 627	-
306.Pack.Brk (06/00)					
XR 1.6	6 E	-	7 600	49 852	-
XT D	5 D	-	9 200	60 347	-
XT HDI	5 D	-	10 300	67 563	-
306.Cab					
1.6 Capote Electrique 2.0	6 E 9 E	10 200 12 000	10 700 12 500	70 187 81 994	11 100 12 900
406 (03/99)					
SR 1.8 90ch	7 E	8 000	8 400	55 100	8 700
SR 1.8 16v	7 E	8 400	8 800	57 724	9 100
ST 1.8 16v	7 E	9 600	10 000	65 595	10 300
ST 2.0	9 E	9 600	10 000	65 595	10 300
SR HDI 90	6 D	9 800	10 200	66 907	10 500
ST HDI 90	6 D	11 000	11 500	75 434	11 900
SR HDI 110	6 D	10 800	11 300	74 122	11 700
ST HDI 110	6 D	11 700	12 200	80 026	12 600
406.4 AirBags (06/00)					
ST 1.8 16v	7 E	-	10 100	66 251	-
SV 2.0	9 E	10 800	11 300	74 122	11 700
SR HDI 90	6 D	-	10 700	70 187	-
ST HDI 90	6 D	-	11 500	75 434	-
SR HDI 110	6 D	-	11 500	75 434	-
ST HDI 110	6 D	-	12 300	80 682	-
SV HDI 110	6 D	13 000	13 600	89 209	14 100
406.Break (03/99)					
SR 1.8 5places	7 E	8 800	9 200	60 347	9 500
ST 1.8 5places	7 E	9 900	10 400	68 219	10 800
SR HDI 90	6 D	10 100	10 600	69 531	11 000
ST HDI 90 5places	6 D	11 400	11 900	78 058	12 300
SR HDI 110	6 D	11 200	11 700	76 746	12 100
ST HDI 110 5places	6 D	12 100	12 600	82 650	13 000
406.4 AB.Break (06/00)					
SR 1.8 5places	7 E	-	9 700	63 627	-
SR HDI 90	6 D	-	11 100	72 810	-
ST HDI 90	6 D	-	11 900	78 058	-
SR HDI 110	6 D	-	11 900	78 058	-
406.Coupe (05/97)					
135ch	9 E	13 700	14 300	93 801	14 800
406.4 AB.Coupe (06/00)					
135ch	9 E	-	14 500	95 113	-
Pack 135ch	9 E	15 700	16 400	107 576	17 000
V6	13 E	15 900	16 600	108 888	17 200
Pack V6	13 E	17 500	18 300	120 039	19 000
V6 207ch	14 E	-	16 600	108 888	-
Pack V6 207ch	14 E	-	18 400	120 695	-

Traitement des kilomètres supérieurs ou inférieurs au standard

		Cours-moyen argus (en euros)										Cours-moyen argus (en francs)														
		10 000 €	15 000 €	20 000 €	25 000 €	30 000 €	35 000 €	40 000 €	45 000 €	50 000 €	55 000 €	60 000 €	65 000 €	70 000 €	75 000 €	80 000 €	85 000 €	90 000 €	95 000 €	100 000 €	105 000 €	110 000 €	120 000 €	130 000 €	140 000 €	150 000 €
1000	25	75	125	175	225	275	325	375	425	475	525	575	625	675	725	775	825	875	925	975	1025	1075	1125	1175	1225	1275
	50	150	250	350	450	550	650	750	850	950	1050	1150	1250	1350	1450	1550	1650	1750	1850	1950	2050	2150	2250	2350	2450	2550
	75	225	375	525	675	825	975	1125	1275	1425	1575	1725	1875	2025	2175	2325	2475	2625	2775	2925	3075	3225	3375	3525	3675	3825
	100	300	500	700	900	1100	1300	1500	1700	1900	2100	2300	2500	2700	2900	3100	3300	3500	3700	3900	4100	4300	4500	4700	4900	5100
	125	375	625	875	1125	1375	1625	1875	2125	2375	2625	2875	3125	3375	3625	3875	4125	4375	4625	4875	5125	5375	5625	5875	6125	6375
	150	450	750	1050	1350	1650	1950	2250	2550	2850	3150	3450	3750	4050	4350	4650	4950	5250	5550	5850	6150	6450	6750	7050	7350	7650
	175	525	875	1225	1575	1925	2275	2625	2975	3325	3675	4025	4375	4725	5075	5425	5775	6125	6475	6825	7175	7525	7875	8225	8575	8925
	200	600	1000	1400	1800	2200	2600	3000	3400	3800	4200	4600	5000	5400	5800	6200	6600	7000	7400	7800	8200	8600	9000	9400	9800	10200
	225	675	1125	1575	2025	2475	2925	3375	3825	4275	4725	5175	5625	6075	6525	6975	7425	7875	8325	8775	9225	9675	10125	10575	11025	11475
	250	750	1250	1750	2250	2750	3250	3750	4250	4750	5250	5750	6250	6750	7250	7750	8250	8750	9250	9750	10250	10750	11250	11750	12250	12750
	275	825	1375	1925	2475	3025	3575	4125	4675	5225	5775	6325	6875	7425	7975	8525	9075	9625	10175	10725	11275	11825	12375	12925	13475	14025
	300	900	1500	2100	2700	3300	3900	4500	5100	5700	6300	6900	7500	8100	8700	9300	9900	10500	11100	11700	12300	12900	13500	14100	14700	15300
	325	975	1625	2275	2975	3675	4375	5075	5775	6475	7175	7875	8575	9275	9975	10675	11375	12075	12775	13475	14175	14875	15575	16275	16975	17675
	350	1050	1750	2450	3200	3950	4700	5450	6200	6950	7700	8450	9200	9950	10700	11450	12200	12950	13700	14450	15200	15950	16700	17450	18200	18950
	375	1125	1875	2625	3425	4225	5025	5825	6625	7425	8225	9025	9825	10625	11425	12225	13025	13825	14625	15425	16225	17025	17825	18625	19425	20225
	400	1200	2000	2800	3600	4400	5200	6000	6800	7600	8400	9200	10000	10800	11600	12400	13200	14000	14800	15600	16400	17200	18000	18800	19600	20400
	425	1275	2125	2975	3825	4675	5525	6375	7225	8075	8925	9775	10625	11475	12325	13175	14025	14875	15725	16575	17425	18275	19125	19975	20825	21675
	450	1350	2250	3100	3950	4800	5650	6500	7350	8200	9050	9900	10750	11600	12450	13300	14150	15000	15850	16700	17550	18400	19250	20100	20950	21800
	475	1425	2375	3325	4225	5125	6025	6925	7825	8725	9625	10525	11425	12325	13225	14125	15025	15925	16825	17725	18625	19525	20425	21325	22225	23125
	500	1500	2500	3500	4500	5500	6500	7500	8500	9500	10500	11500	12500	13500	14500	15500	16500	17500	18500	19500	20500	21500	22500	23500	24500	25500

Mode d'emploi du tableau kilométrique

EN-TÊTE
 * 1^{re} ligne horizontale : sélectionne le cours-moyen du véhicule.
 * Colonne : sélectionne le kilométrage en euros.
 * Colonne : sélectionne le kilométrage en francs.
EXEMPLE
 * Pour un véhicule coté à 10 000 € et un kilométrage de 20 000 km, la colonne à 10 000 € et la ligne à 20 000 km s'appliquent à l'intersection de ces deux valeurs, soit 2 000 € (2000 F).