

Durée : 3h

(autres candidats et apprentis)

coefficient : 1

Depuis toujours, l'homme cherche à joindre l'esthétique au fonctionnel.
Les artistes, architectes, plasticiens, designers œuvrent pour que le quotidien soit " beau ".

1. OBSERVER :

Horizontalement,

- Les fauteuils 1, 2, 3, 4 et 5 ont la même **fonction** mais sont d'**époques** et de **styles différents**.
- Les théières 6, 7, 8 et 9 ont la même **fonction** mais sont d'**époques** et de **styles différents**.
- Les lampes 11, 12, 13 et 14 ont la même **fonction** mais sont d'**époques** et de **styles différents**.

Verticalement,

- À chaque fauteuil (1, 2, 3 et 4) correspondent une théière et une lampe de la **même époque** et du **même style**.

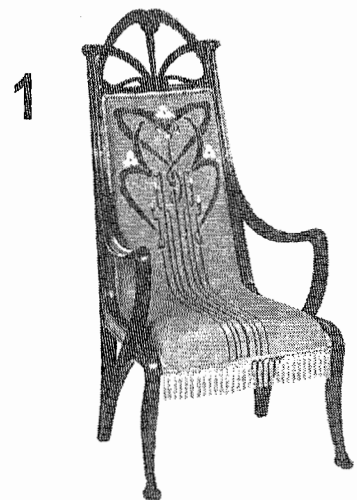

Fauteuil Louis Majorelle 1900

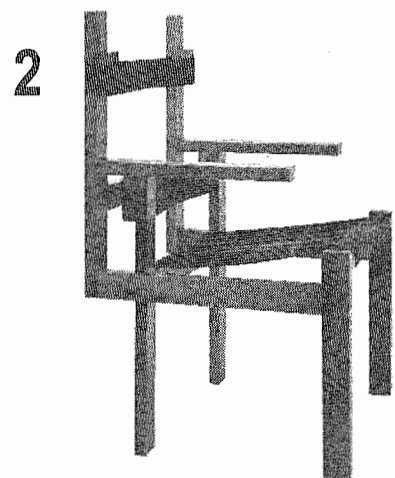

Fauteuil Marcel Breuer 1923

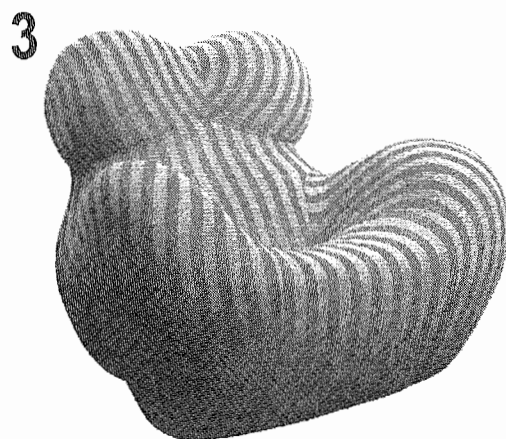

Fauteuil Gaetano Pesce 1969

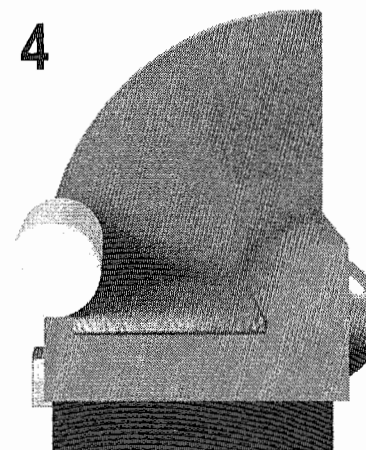

Fauteuil Peter Shire Bel Air 1982

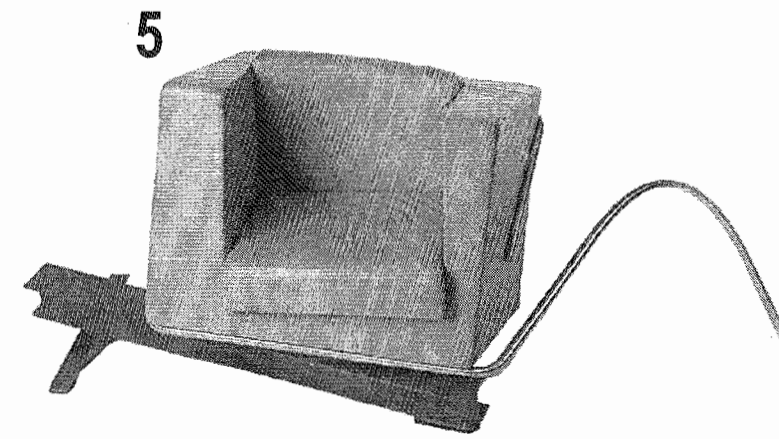

Fauteuil Vodöl Coop Himmelbau 1989

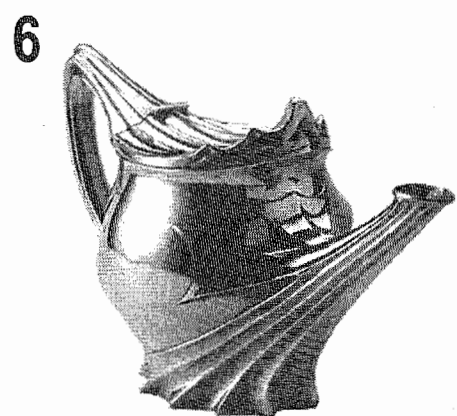

Théière Paul Foliot 1900

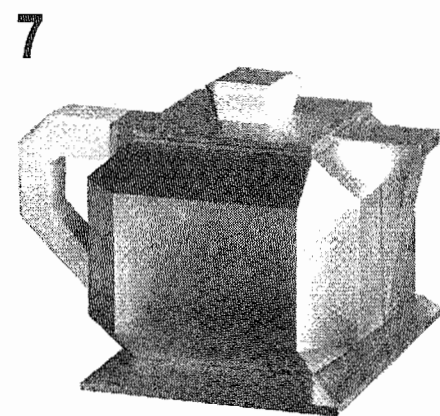

Théière Valérie Bizouard 1930

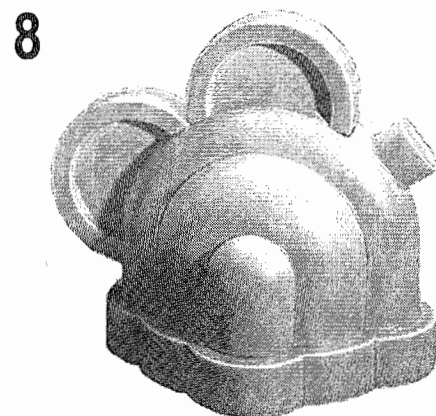

Théière Ettore Sottsass 1969

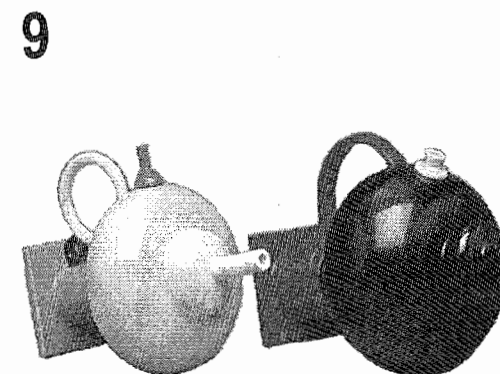

Théière Marco Zanini Colorado 1983

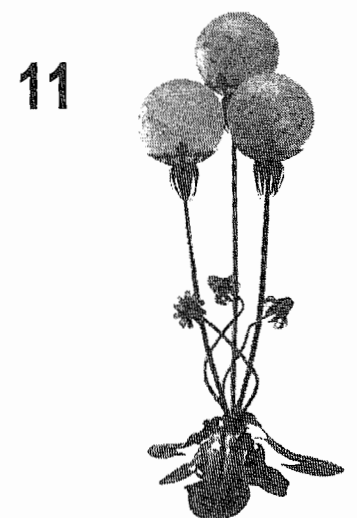
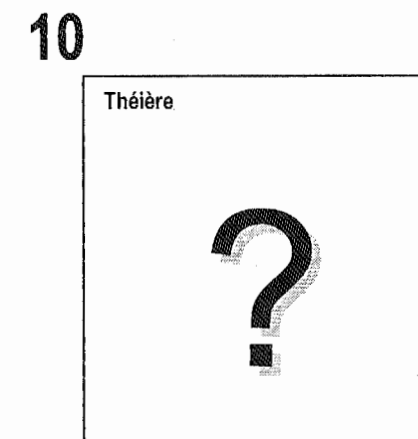

Lampe Louis Majorelle 1902

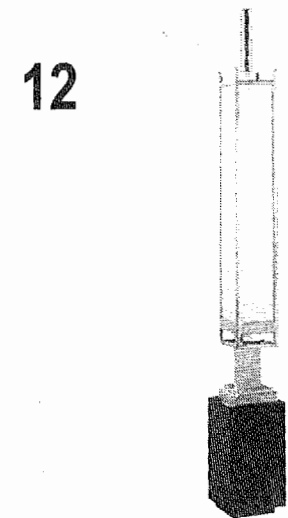

Lampe Eckart Muthesius 1930

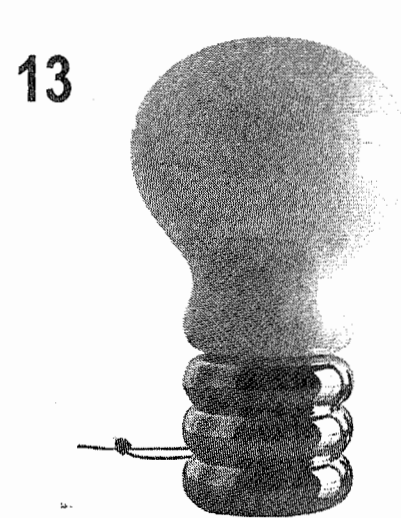

Lampe Ingo Maurer 1970

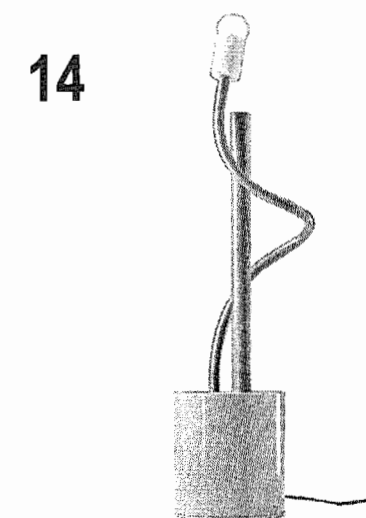



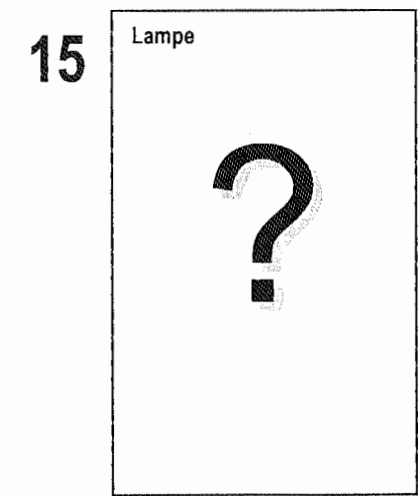

Lampe Michèle De Lucchi 1979

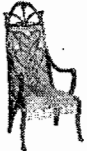

2. ANALYSER



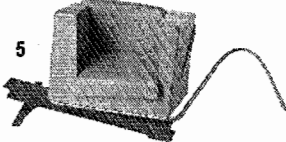

2.1 Après avoir observé attentivement les documents de la planche précédente (folio 1/3) et vous être inspiré(e) de l'exemple proposé ci-dessous, vous devez identifier puis noter :

EXEMPLE 1  2  3  4  5 

→ Les éléments **communs** aux cinq fauteuils 1, 2, 3, 4 et 5 :
Les cinq fauteuils comportent tous un dossier, une assise et des accoudoirs.

→ Leurs particularités :





- fauteuil n°1 : Quatre pieds. Lignes courbes et élancées. Ensemble symétrique. Structure et décor sur l'assise et le dossier d'inspiration florale.
- fauteuil n°2 : Quatre pieds. La structure du fauteuil est composée uniquement de lignes verticales et horizontales. Angles droits. Ensemble symétrique. Absence de motif décoratif.
- fauteuil n°3 : Aucun pied apparent. Formes arrondies et « généreuses ». Ensemble compact et symétrique. Évocation d'un corps féminin (anthropomorphisme). Décor linéaire.
- fauteuil n°4 : Aucun pied apparent. Combinaison de formes géométriques simples (basiques). Ensemble asymétrique. Absence de motif décoratif.
- fauteuil n°5 : Les lignes « extérieures » du fauteuil et la poutre métallique qui lui sert de support sont obliques (effet de déséquilibre). Les lignes « intérieures » du fauteuil sont verticales et horizontales (stabilité de l'assise). Un tube métallique entoure le fauteuil et décrit une large courbe avant de prendre appui sur le sol (rééquilibrage de l'ensemble). Ensemble asymétrique. Absence de motif décoratif.

6  7  8  9 

→ Les éléments **communs** aux quatre théières 6, 7, 8 et 9 :

→ Leurs particularités :

- Théière n°6 :
- Théière n°7 :
- Théière n°8 :
- Théière n°9 :











11  12  13  14 

→ Les éléments **communs** aux quatre lampes 11, 12, 13 et 14 :

→ Leurs particularités :

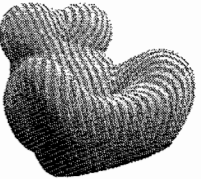
- Lampe n°11 :
- Lampe n°12 :
- Lampe n°13 :
- Lampe n°14 :

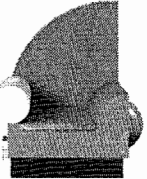
2.2 Dans chaque **colonne**, les trois objets (fauteuil, théière et lampe) sont du **même style** et de la **même époque** (rappel). Après avoir observé attentivement la planche précédente (folio 1/3), vous devez relever sur les trois objets de chaque colonne, les éléments (lignes, formes, volumes, décors...) qui caractérisent leur style. Réponses par écrit.

<p>1 </p> <p>6 </p> <p>11 </p> <p>Réponses :</p>	<p>2 </p> <p>7 </p> <p>12 </p> <p>Réponses :</p>	<p>3 </p> <p>8 </p> <p>13 </p> <p>Réponses :</p>	<p>4 </p> <p>9 </p> <p>14 </p> <p>Réponses :</p>
---	---	---	---

3. RÉALISER GRAPHIQUEMENT

À partir de l'analyse croisée précédente et des caractéristiques formelles et stylistiques du fauteuil n°5, on vous demande :

- de rechercher 2 projets sous forme d'esquisses, l'un pour la **théière n°10** et l'autre pour la **lampe n°15**, dans le même style que le fauteuil n°5.

- d'expliquer vos choix formels et fonctionnels en quelques mots.

Réalisation au crayon.

Feuilles à rendre à l'issue de l'épreuve : folios 2/3 et 3/3.

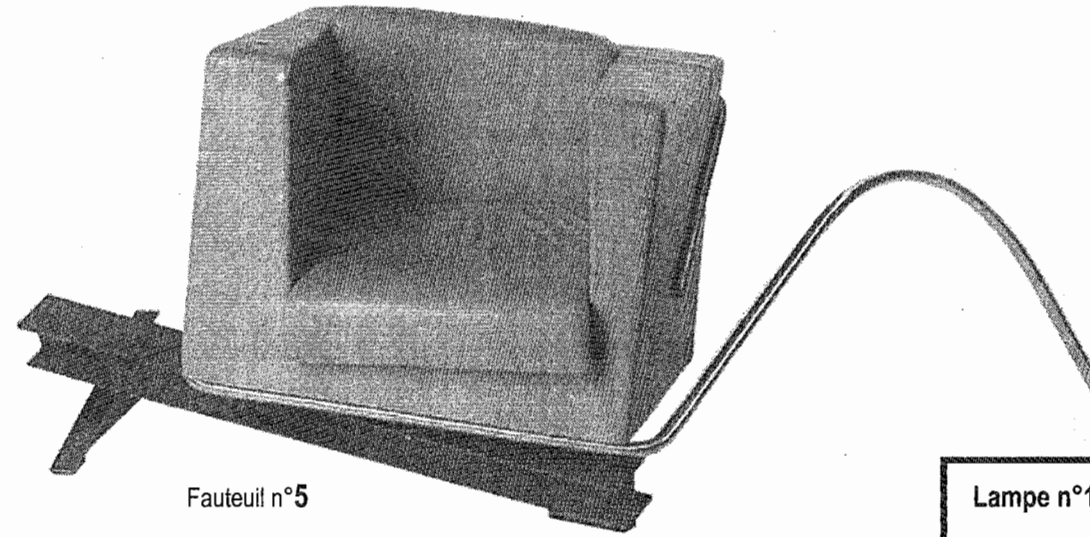

Fauteuil n°5

ÉVALUATION :

- Pertinence des analyses fonctionnelles, formelles et stylistiques.
- Adéquation stylistique entre le fauteuil n°5 et les deux projets.
- Adéquation fonctionnelle entre la théière n°10 et les théières n°6, 7, 8 et 9. entre la lampe n°15 et les lampes n°11, 12, 13 et 14.
- Pertinence des justifications.
- Qualités techniques et plastiques.

Lampe n°15

Théière n°10

Expliquez vos choix formels et fonctionnels:

.....

.....

Expliquez vos choix formels et fonctionnels:

.....

.....