

Remplissez
très lisiblement
le talon ci-dessous.

NOM: _____

Prénoms: _____

N° D'INSCRIPTION
OU DE TABLE

CENTRE D'EXAMEN: _____

**BREVET PROFESSIONNEL
AMEUBLEMENT : Tapisserie Décoration**

Session 2006

SUJET

U12 – Organisation du travail et
technologie

Coefficient : 3 Durée : 1h00

TECHNOLOGIE ET PREVENTION

Un hommage est rendu au décorateur Ernest Foussier.
Une importante société de tapisserie est chargée de recréer les décors de fenêtres qu'il avait dessiné au début du siècle.

Pour cela l'entreprise recrute de nouvelles tapissières, la responsable d'atelier doit vous évaluer en vous questionnant sur vos connaissances techniques.

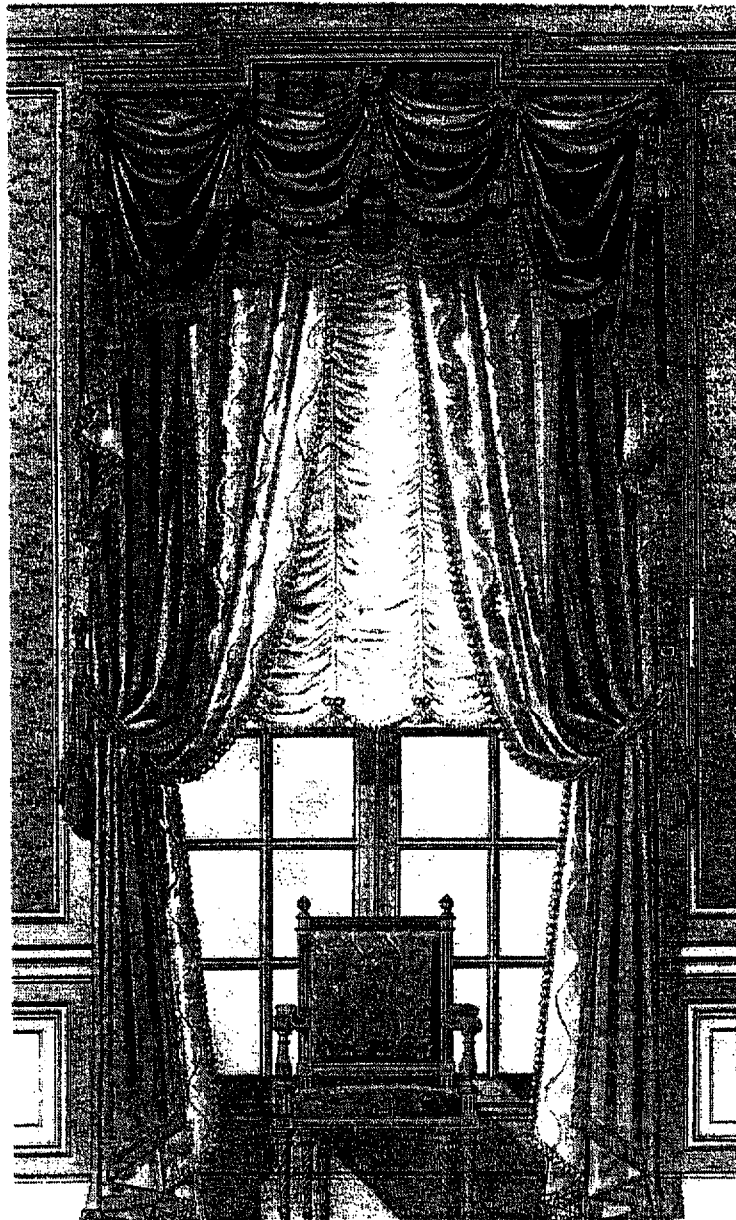

BREVET PROFESSIONNEL AMEUBLEMENT : Tapisserie Décoration			
SUJET	SESSION : 2006	DUREE : 1h00	COEFF : 3
EPREUVE : U12 Organisation du travail et technologie			PAGE : 1/5

➤ Citez les différentes parties du décor de fenêtre ci-contre.

- 1 ⇒ _____
- 2 ⇒ _____
- 3 ⇒ _____
- 4 ⇒ _____
- 5 ⇒ _____
- 6 ⇒ _____

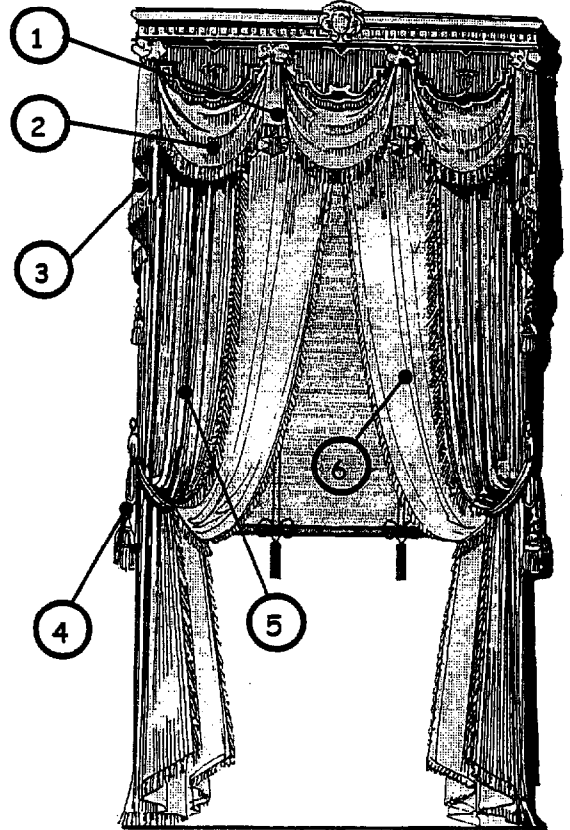

➤ Nommez les éléments qui composent ce store.

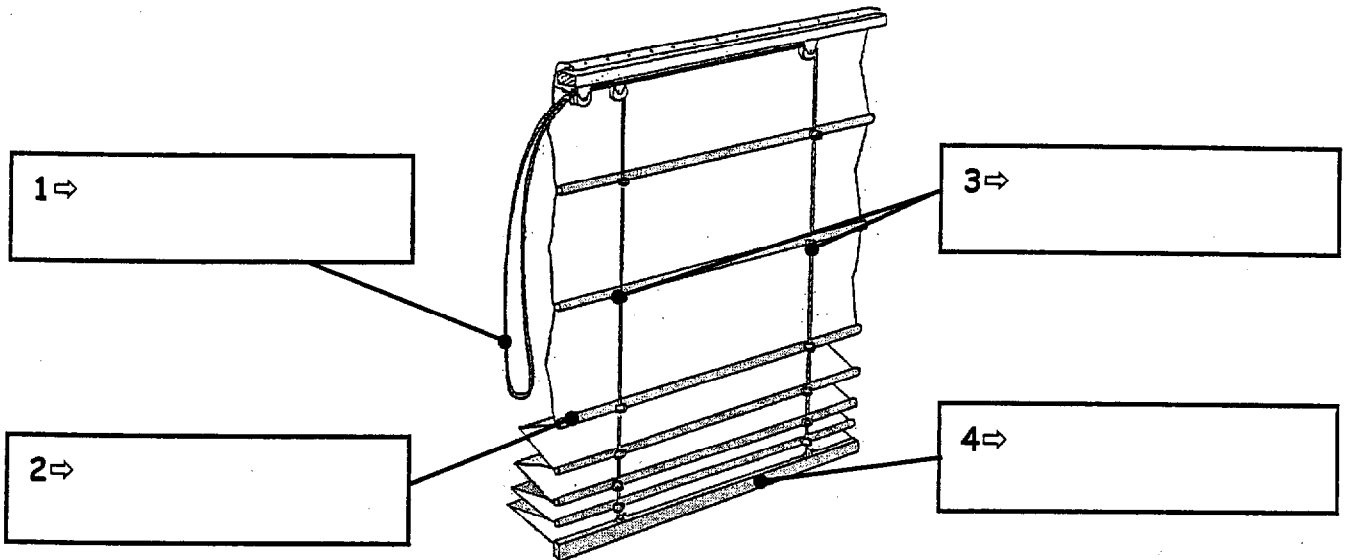

➤ Donnez le nom de ce type de store.

⇒ _____

BREVET PROFESSIONNEL AMEUBLEMENT : Tapiserie Décoration			
SUJET	SESSION : 2006	DUREE : 1h00	COEFF : 3
EPREUVE : U12 Organisation du travail et technologie			PAGE : 2/5

➤ Pouvez-vous recomposer l'armure sergé simple ?

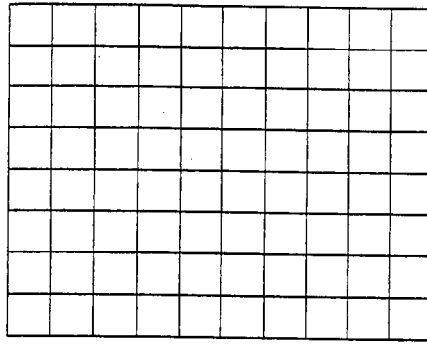

➤ Dans un lieu public (*ex : salle de réception*), les tissus à utiliser doivent-ils être non-feu ?

Oui

Non

➤ Lorsque le tissu est non-feu, que signifie la classification M1 ?

⇒ _____

➤ Citez une fibre textile non-feu ?

⇒ _____

➤ Donnez la définition du Damas ?

⇒ _____

➤ Dans l'entretien des textiles que signifient ces 2 symboles.



⇒ _____

⇒ _____

BREVET PROFESSIONNEL AMEUBLEMENT : Tapisserie Décoration			
SUJET	SESSION : 2006	DUREE : 1h00	COEFF : 3
EPREUVE : U12 Organisation du travail et technologie			PAGE : 3/5

Pour réaliser une paire de rideaux on vous donne les mesures suivantes :

Hauteur sous tringle au sol (<i>hstas</i>) :	280 cm
Largeur fenêtre :	180 cm.
Le retour est de :	9 cm
Garde au sol :	2 cm
Croisant:	5 cm

Les rideaux seront doublés avec une tête à plis simples sous la tringle (*rideaux cachés par un décor*).

➤ Donnez la longueur de la tringle (*mesure en cm*)

⇒ _____

➤ Donnez la largeur d'UN rideau tête et retour compris ? (*mesure en cm*)

⇒ _____

➤ Lors de la pose d'une tringle quelles précautions faut-il prendre avec un escabeau ?

⇒ _____

➤ Dans quel type de mur utilise-t-on cette cheville.

 : _____

BREVET PROFESSIONNEL AMEUBLEMENT : Tapisserie Décoration			
SUJET	SESSION : 2006	DUREE : 1h00	COEFF : 3
EPREUVE : U12 Organisation du travail et technologie			PAGE : 4/5

➤ Vous avez deux mousses de densités différentes, laquelle est la plus souple :

23 kg / m³:

48 kg / m³:

➤ Qu'est qu'un « aggloméré de mousse » ?

⇒ _____

➤ Quel type de colle est utilisé pour l'assemblage des mousses :

⇒ _____

➤ Quelles sont les précautions à prendre lorsque l'on utilise cette colle.

⇒ _____

BREVET PROFESSIONNEL AMEUBLEMENT : Tapisserie Décoration			
SUJET	SESSION : 2006	DUREE : 1h00	COEFF : 3
EPREUVE : U12 Organisation du travail et technologie			PAGE : 5/5