

**DOSSIER RESSOURCE**

**EP1**

**Analyse d'une situation professionnelle**

**PARTIE DE FAÇADE APPAREILLEE**

Ce dossier comprend :

- La façade partielle, une vue de gauche et deux coupes AA et BB, l'appareillage n'étant pas représenté sur ces dessins (feuille 2/4)
- La façade partielle et deux coupes GG et HH l'appareillage étant représenté (feuille 3/4)
- Des sections partielles DD, EE, FF et JJ (feuille 4.4)
- Des faces de poses (feuille 4/4)

**NB : Les cotes sont exprimées en cm**

GROUPEMENT INTERACADEMIQUE II	Session <b>2006</b>	Facultatif : code D506-ZM042		
Examen et spécialité CAP TAILLEUR DE PIERRE, MARBRIER DU BATIMENT ET DE LA DECORATION				
Intitulé de l'épreuve EP 1 – ANALYSE D'UNE SITUATION PROFESSIONNELLE				
Type DOSSIER RESSOURCE	Facultatif : date et heure	Durée 3 h 00	Coefficient 4	N° de page / total 1/4

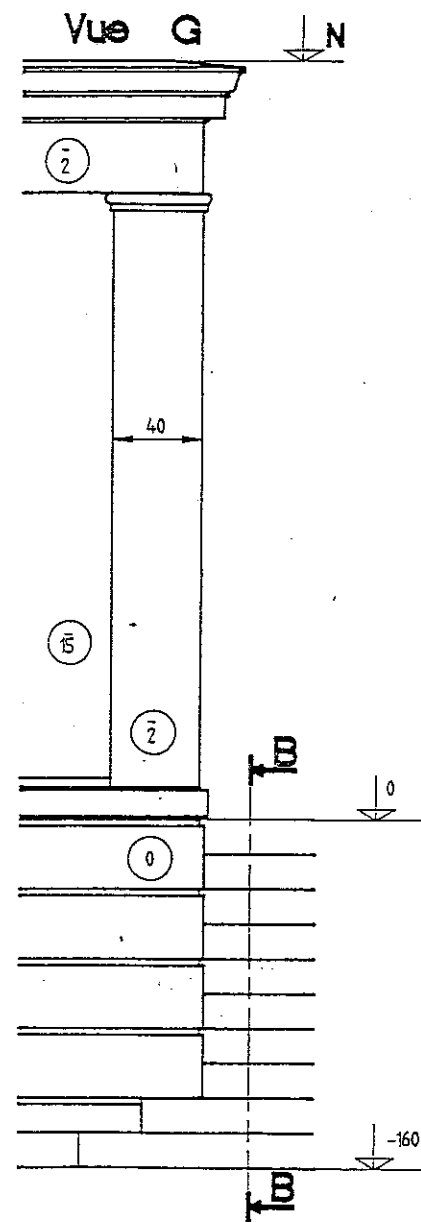
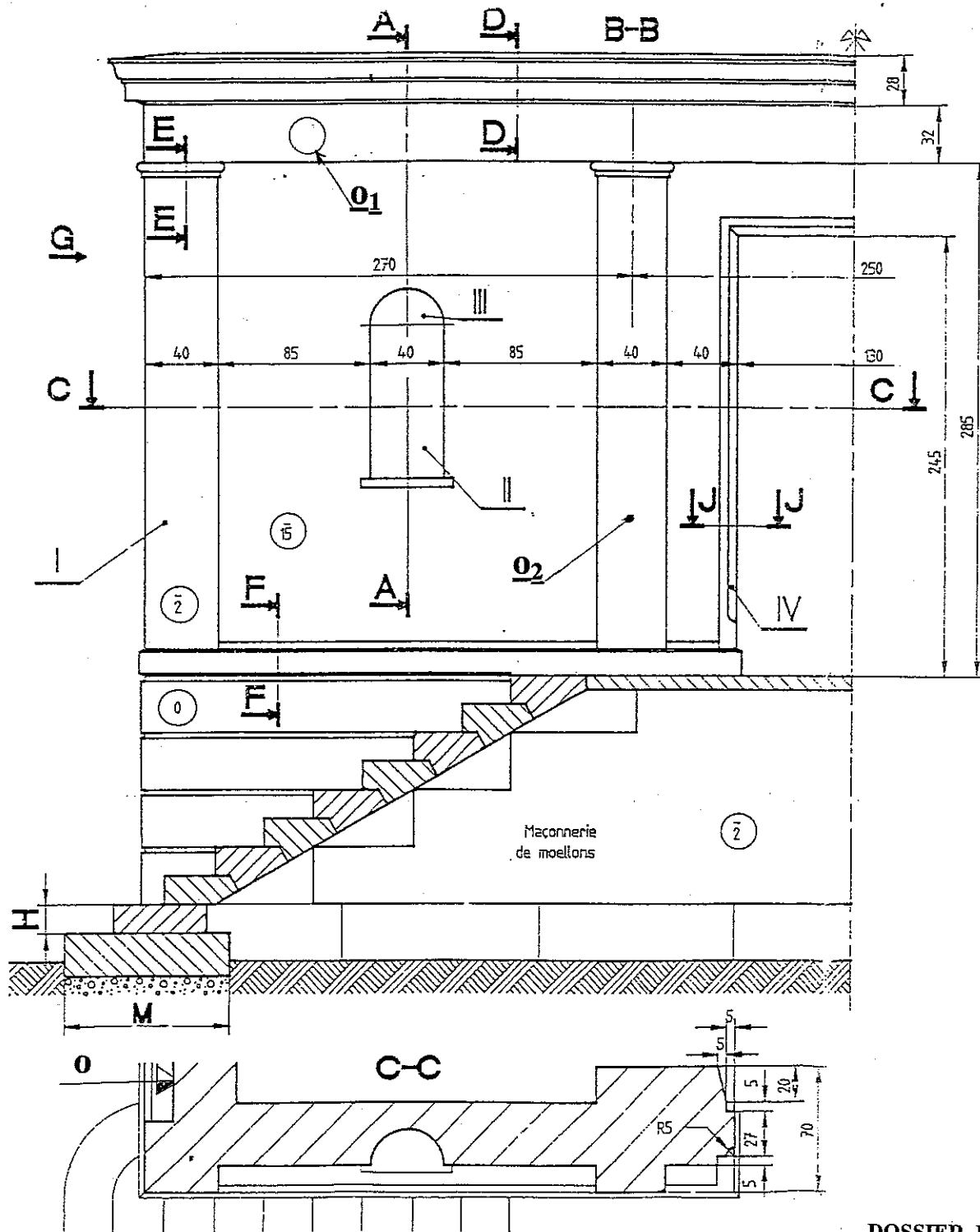

Echelle 1 : 25

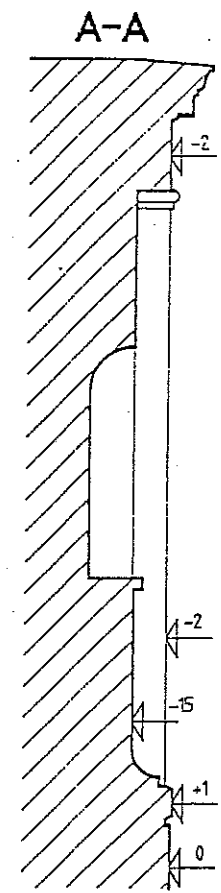

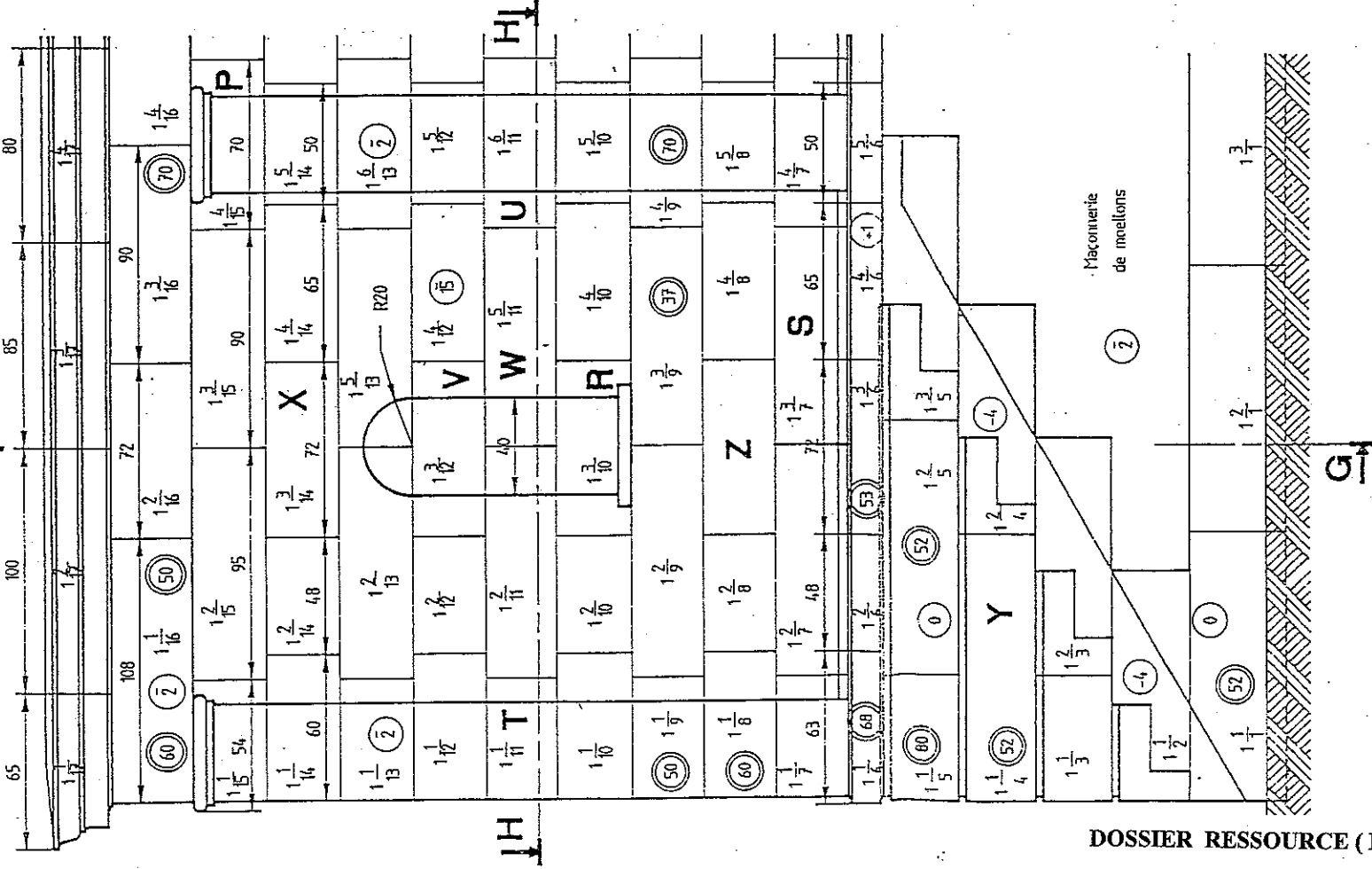
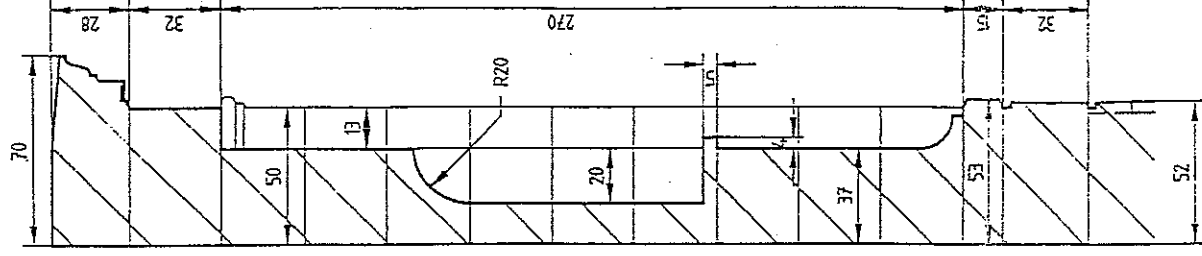

Echelle 1 : 20

Cotes en cm

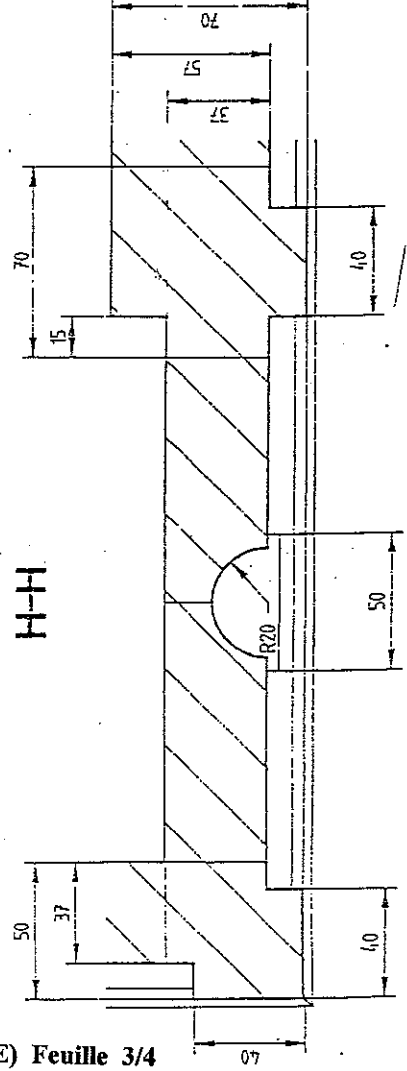

**D-D**  
Corniche

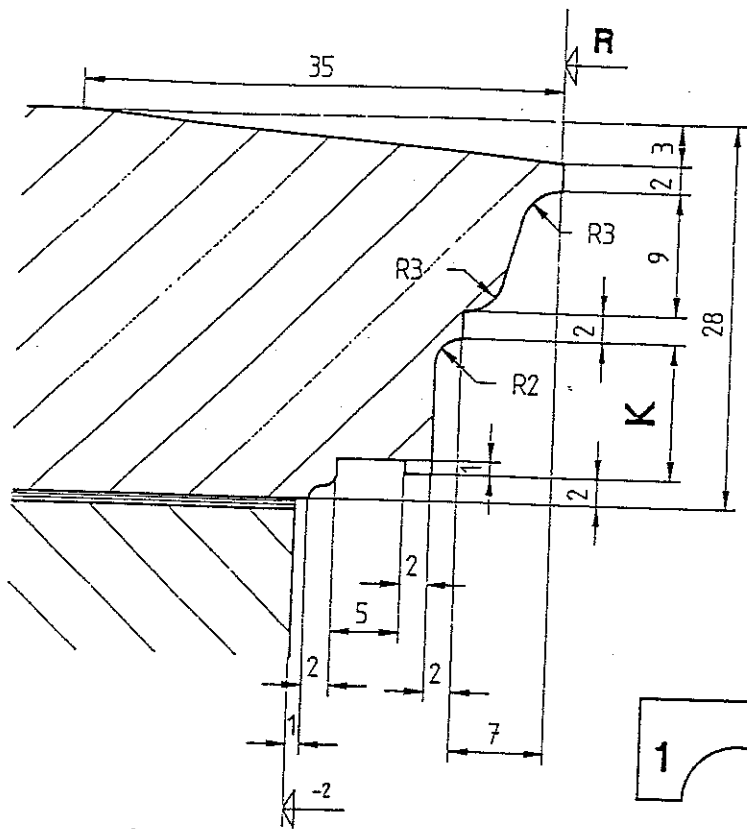

**E-E**

Astragale

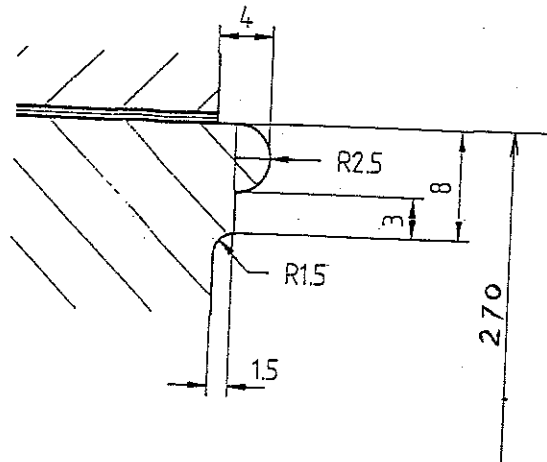

**F-F**

Bandeau

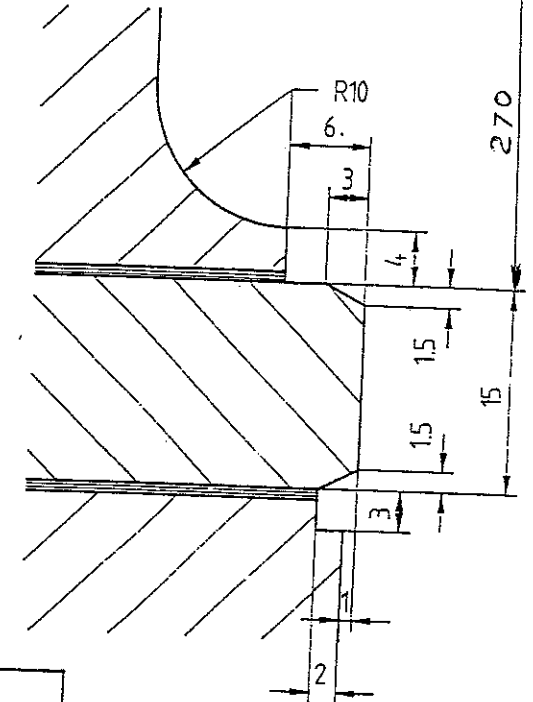

Faces de pose proposées

Ech.: 1/20

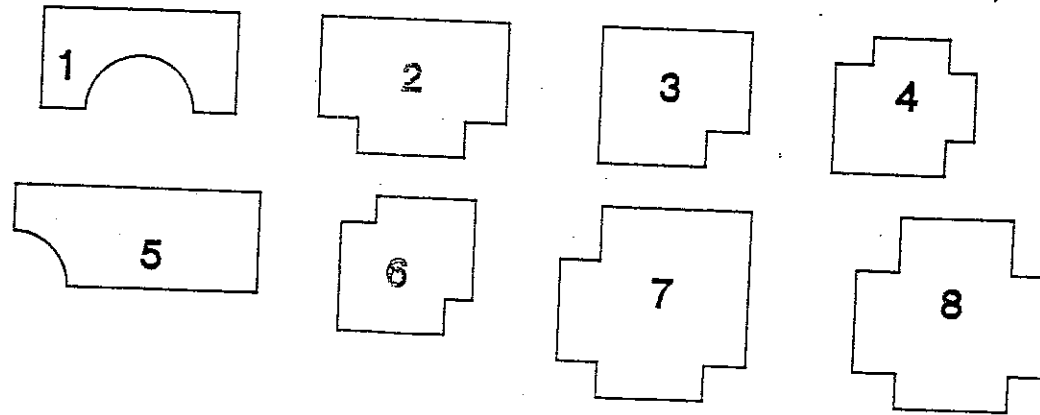

Cotes en cm

