

# DOSSIER TECHNIQUE

## CHEMISIER ELODIE



Ce dossier technique comprend :

DOSSIER	N° Page
Sommaire	1/8
Cahier des charges	2/8
Nomenclature	3/8
Dessin technique	4/8
Gammes de montage	5/8, 6/8, 7/8
Critères de qualités	9/9

Groupement inter académique II	Session 2006	Sujet n°6C716
<b>CAP COUTURE FLOU</b>		
EP1 Préparation, mise en œuvre, arts appliqués		
<b>Dossier technique</b>		N° de page : DT 1/8

## CAHIER DES CHARGES : CHEMISIER ELODIE

### DESCRIPTIF :

- Chemisier fantaisie cintré, manches courtes, encolure dégagée avec col « style claudine », boutonné au milieu devant avec épaulettes.
- haut de gamme,
- Saison : Printemps-été,



### DETAILS TECHNIQUES :

- toile de coton polyester souple et uni
- triplure thermocollante fine dessus de col
- fil assorti au tissu
- épaulettes épaisseur de 10 mm
- 5 boutons de diamètre 12 mm.

17	Boutons	5	Diamètre 12 mm
16	Epaulette gauche	1	Epaisseur 1 cm
15	Epaulette droite	1	Epaisseur 1 cm
14	Triplure dessus de col	1	Thermocollante
13	Manche gauche	1	// //
12	Manche droite	1	// //
11	Enforme encolure dos	1	// //
10	Dessous de col	1	// //
09	Dessus de col	1	// //
08	Parementure devant gauche	1	// //
07	Parementure devant droit	1	// //
06	Petit côté devant gauche	1	// //
05	Petit côté devant droit	1	// //
04	Dos gauche	1	// //
03	Dos droit	1	// //
02	Devant gauche	1	// //
01	Devant droit	1	Coton / polyester
RP	DESIGNATIONS	Nb	RENSEIGNEMENTS / MATIERE

Chemisier ELODIE

<b>CAP COUTURE FLOU</b>	Sujet N° 6C716
EP1 Préparation, mise en œuvre, arts appliqués Dossier technique	Page DT 3/8

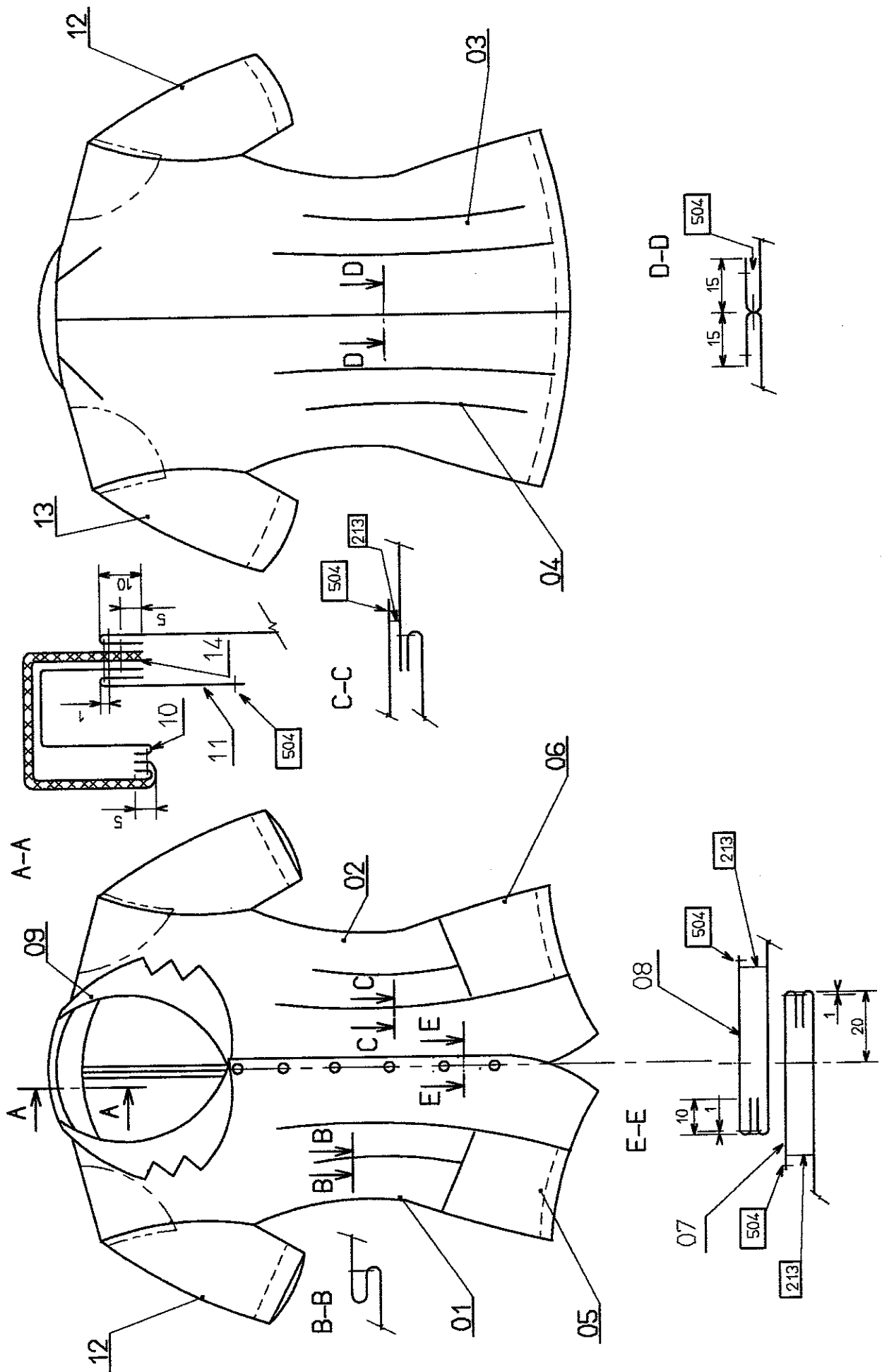

**CAP COUTURE FLOU**

EP1 Préparation, mise en œuvre, arts appliqués  
**Dossier technique**

Sujet N° 6C716

Page DT 4/8





# GAMME de FABRICATION

PRODUIT:  
Chemisier ELODIE

Quantité: 1  
Mode de lancement: à l'unité

Temps alloué :  
16 heures

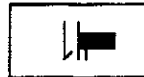
## CONDITIONS TECHNOLOGIQUES

Matière d'œuvre	Machines		Outils	repassage
Coton polyester  	Type			 Consignes :le repassage est laissé à l'initiative du candidat
	point	301	504	
	Nombre pts / cm	5		
	Equipement	- Guide margeur		
			Réglet Epingles ciseaux  Aiguille dé	

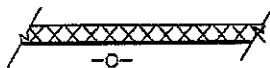
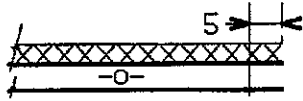
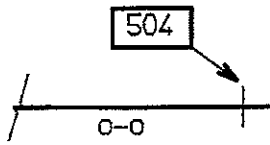
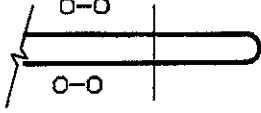
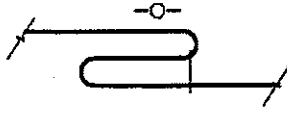
N°	Opérations	Schémas	Directives Complémentaires
1	Thermocoller dessus de col		
2	Coulisser col		- Cranter angles rentrants et sortants
3	Surfiler : <ul style="list-style-type: none"> <li>• bas devant</li> <li>• haut du petit côté</li> <li>• milieu dos</li> </ul>		- Retourner et rouler couture  - niveau petite pince
4	Assembler les pinces : <ul style="list-style-type: none"> <li>• Encolure dos</li> <li>• Taille dos (grande et petite )</li> <li>• Taille devant (petite pince )</li> </ul>		-extrémités piquées en mourant
5	Repasser : <ul style="list-style-type: none"> <li>• les pinces :                             <ul style="list-style-type: none"> <li>- encolure dos</li> <li>- dos et petite pince devant</li> <li>- grande pince devant</li> </ul> </li> </ul>		coucher les pinces : - vers le bas  - sur le côté  - vers le milieu devant

**CAP COUTURE FLOU**

Sujet N° 6C716

EP1 Préparation, mise en œuvre, arts appliqués  
Dossier technique

Page DT 5/8

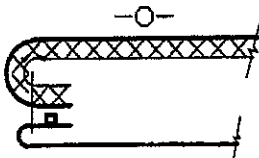
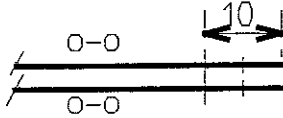
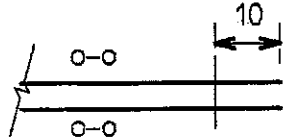
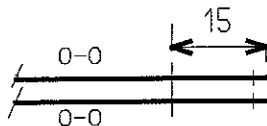
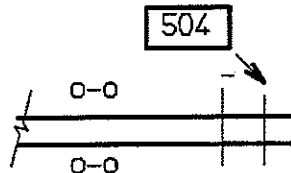
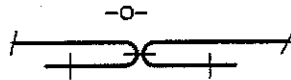
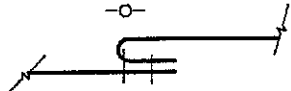
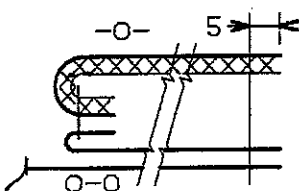
	<ul style="list-style-type: none"> <li>• col</li> </ul>		
6	<p>Assembler :</p> <ul style="list-style-type: none"> <li>• le bas du devant niveau pince sur le haut de petit côté ( pince sur cran )</li> </ul>		- ouvrir couture et repasser
7	<p>Assembler :</p> <ul style="list-style-type: none"> <li>• la grande pince</li> </ul>		
8	<p>Assembler :</p> <ul style="list-style-type: none"> <li>• les milieux dos</li> <li>• les épaules</li> </ul>		
9	Surfiler les épaules	<p>Idem N°7</p> 	- ouvrir couture
10	<p>Repasser :</p> <ul style="list-style-type: none"> <li>• Milieu dos</li> <li>• Epaules</li> </ul>		- coucher couture sur le dos
11	Assembler épaules parementure devant et enforme encolure dos		- ouvrir couture
12	<p>Repasser :</p> <ul style="list-style-type: none"> <li>• épaules parementure</li> </ul>	<p>Idem N°7</p>	
13	Surfiler parementure devant et enforme dos bord extérieur	<p>Idem N°10</p>	
14	Assembler le col sur l'encolure	<p>Idem N°3</p>	
15	Coulisser parementure enforme sur le devant		- jusqu'à l'assemblage de la grande pince

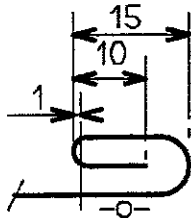
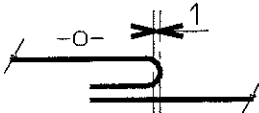
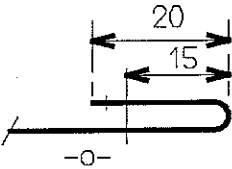
16	Assembler les côtés	Idem N°7	- coucher couture sur le dos
17	Surfiler les côtés	Idem N°9	
18	Assembler dessous de manche	Idem N°7	
19	Surfiler dessous de manche	Idem N°9	- coucher couture sur le dos
20	Ourler bas de manche		
21	Assembler manche sur emmanchure	Idem N°7	- coucher couture dans la manche
22	Surfiler : • emmanchure • bas de chemisier	Idem N°9 Idem N°3	
23	Surpiquer : • bord parementure sur l'assemblage		
24	Remplir le bas ( à partir du petit côté )		
	<u>FINITIONS</u>		
25	Contrôler, couper fils et repasser le vêtement		
26	Finition point main : • Baguer la parementure sur la grande pince et aux épaules • Maintien de l'épaulette niveau épaule 1 cm en avant de la couture d'emmanchure		
27	Coudre l'étiquette d'anonymat		- En bas au milieu du dos
28	Mettre sur cintre		

## FICHE D'EVALUATION

Points à contrôler	Critères	tolérances	Barèmes
col	<ul style="list-style-type: none"> <li>▪ Symétrie du col</li> <li>▪ Respect de l'équilibrage du col</li> <li>▪ Netteté des angles bien ressortis</li> <li>▪ Platitude de l'enforme dos et des parementures devant</li> </ul>	$\pm 1$ mm	2,5
Bords devant	<ul style="list-style-type: none"> <li>▪ Symétries</li> <li>▪ Respect du profil</li> </ul>	0	2
pinces	<ul style="list-style-type: none"> <li>▪ Netteté des pincés :</li> <li>▪ Symétrie des longueurs</li> <li>▪ Pointages cachés</li> <li>▪ Respect des orientation des pincés</li> </ul>	$\pm 1$ mm	2
Coutures côtés	<ul style="list-style-type: none"> <li>▪ Régularité et netteté de l'assemblage</li> <li>▪ Régularité du surfilage</li> </ul>	$\pm 1$ mm	1
Manches	<ul style="list-style-type: none"> <li>▪ Respect manches droite et gauche</li> <li>▪ Respect de l'aplomb et embu</li> <li>▪ Qualité de l'assemblage et du surjetage</li> <li>▪ Orientation correcte des coutures</li> <li>▪ Respect et régularité de l'ourlage</li> </ul>	$\pm 1$ mm	2
Bas de chemisier	<ul style="list-style-type: none"> <li>▪ Qualité et netteté du surfilage</li> <li>▪ Régularité du rempli valeur : 20 mm régularité : 15 mm</li> </ul>	$\pm 1$ mm	2
Finitions points main	<ul style="list-style-type: none"> <li>▪ Régularité des points mains</li> <li>▪ Fixation des épaulettes 10 mm en avant de la couture de montage de manche</li> </ul>		2,5
Qualité du point	<ul style="list-style-type: none"> <li>▪ Respect de la longueur du point</li> <li>▪ Qualité du réglage des tensions</li> </ul>	0	1
Aspect final	<ul style="list-style-type: none"> <li>▪ Couper tous les fils</li> <li>▪ Qualité du repassage</li> </ul>		1
TOTAL			16 / 16