

C.A.P. CARROSSERIE REPARATION

EP1 : réalisation d'une intervention - Partie A et B

DOCUMENTS ELEVES Pages 1 à 29/29

**À dupliquer par le centre d'examen en fonction
des tirages au sort, sur papier blanc.**

Code examen : 50 25411	CAP CARROSSERIE REPARATION	Session 2006
EP1 : REALISATION D'UNE INTERVENTION		
DUREE : 10h00	COEFFICIENT : 12	Feuille 1/29
N° du candidat :		

EP1 : réalisation d'une intervention - Partie A et B

DUREE DES EPREUVES :

Le candidat doit réaliser dans le temps de l'épreuve :

Obligatoirement :

- Une épreuve PARTIE A, I (tirage au sort 1a, 1b, 1c, 1d, 1e, 1f)
- Une épreuve PARTIE A, II (tirage au sort 2, 3, 4, 5, 6, 7, 8)
- Une épreuve PARTIE B (tirage au sort parmi les 12 thèmes)

Facultativement afin d'atteindre la durée totale de l'épreuve :

- Une épreuve PARTIE A, III (tirage au sort (9, 10, 11, 12, 13, 14, 15)
- Une ou plusieurs épreuves PARTIE B (tirage au sort parmi les 11 thèmes restants)

PARTIE A				PARTIE B		
I	THEMES	TEMPS	NOTE / 20	THEMES	TEMPS	NOTE / 20
	1a (bas de caisse)	3 h 50		1	1h	
	1b (custode)	3 h 50		2	1h	
	1c (pied avant)	3 h 50		3	1h	
	1d (pied milieu)	3 h 50		4	1h	
	1e (partie de longeron)	3 h 50		5	1 h 50	
	1f (traverse avant)	3 h 50		6	1h	
II	2	1 h 50		7	1 h 50	
	3	1 h 50		8	0h 50	
	4	1 h 50		9	0h 50	
	5	1 h 50		10	0h 50	
	6	1 h 50		11	2 h 50	
	7	1h		12	1 h 50	
	8	1h			Note	/
III	9	1h			Note partie B	/ 20
	10	1 h 50		NOTE DE L'EPREUVE EP1		
	11	1h				
	12	1h		PARTIE A	/ 20	
	13	1 h 50		PARTIE B	/ 20	
	14	0h 50		NOTE GLOBALE / 20		
	15	1 h 50				
		Note	/.....	NOTE GLOBALE / 20		
		Note partie A	/ 20			

Code examen : 50 25411

CAP CARROSSERIE REPARATION

Session 2006

EP1 : REALISATION D'UNE INTERVENTION

DUREE : 10h00

COEFFICIENT : 12

Feuille 2/29

N° du candidat :

EP1 : réalisation d'une intervention -Partie A1 — THEME N° 1

RESTRUCTURATION : EPREUVE OBLIGATOIRE : TEMPS INDICATIF : 3 heures 50

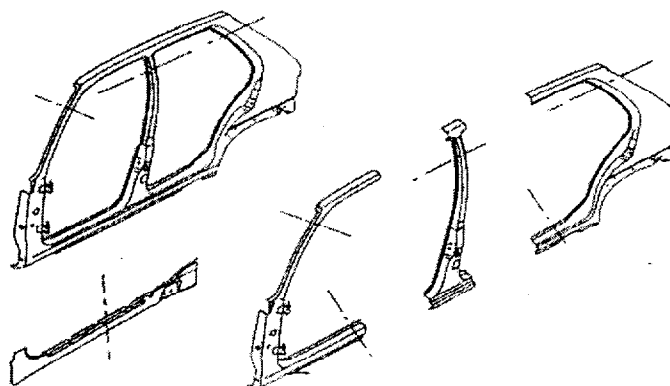

Remise en état d'une partie de structure de véhicule (bas de caisse, custode, pied avant, pied milieu, partie de longeron, traverse avant) par remplacement partiel, après tirage au sort d'un véhicule et de l'élément à travailler.

ATTENTION : suivant le deuxième thème tiré au sort, un choc doit être donné par le surveillant sur la partie coupée avant ré assemblage.

Condition Ressources : Vous disposez de :

- La distance entre les lignes de coupe est de 200 à 250 mm.
- Une caisse nue.
- La documentation et l'outillage spécifique pour effectuer la réparation.

TACHES PROFESSIONNELLES A REALISER		Notes
DEPOSE de l'élément (entre 200 et 250 mm)		/10
ATTENTION : POSSIBILITE DE CHOC SUR CETTE PARTIE EN CAS DE TIRAGE AU SORT DU THEME N° 5.		
PREPARATION à la repose	Préparation des lignes d'assemblage	/20
	Ajustage, pointage	/20
	Protection anti corrosion	/10
SOUDAGE	Soudage sous protection gazeuse : M.A.G. Ligne d'assemblage de plus ou moins 100 mm	/20
	M.A.G. bouchonnage	/10
	Soudage électrique par résistance	/10
MEULAGE, DISQUAGE d'une ligne d'assemblage		/20
Total		/120
COMPETENCE EVALUEE: C3.5		Note sur /20

Code examen : 50 25411	CAP CARROSSERIE REPARATION	Session 2006
EP1 : REALISATION D'UNE INTERVENTION partie A		
DUREE : 10h00	COEFFICIENT : 12	Feuille 3/29
N° du candidat :		

EP1 : réalisation d'une intervention -Partie AII — THEME N° 2

RESTRUCTURATION : EPREUVE OBLIGATOIRE : TEMPS INDICATIF : 1 heure 50

CHOC:
70x50x10 mm

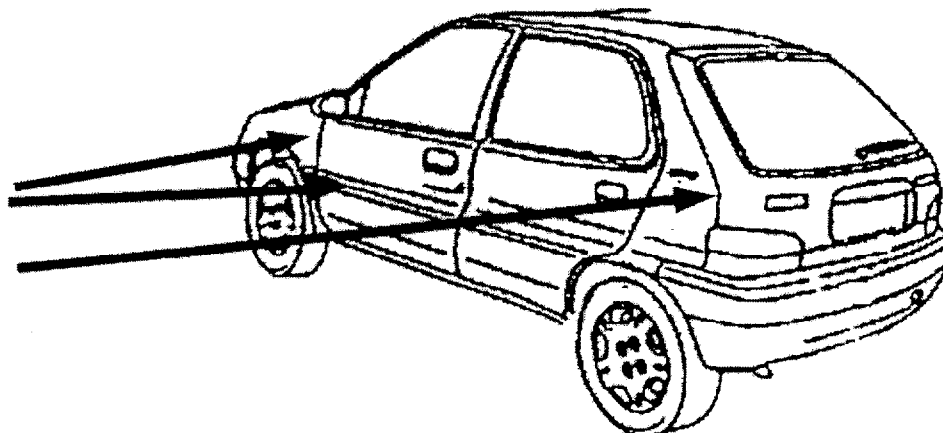

Remise en forme à l'aide d'un tire clous ou équivalent et remplissage plastique.

Conditions ressources :

- Un élément de carrosserie comportant une partie anguleuse avec choc inaccessible de l'intérieur.
- Le matériel nécessaire à l'intervention.
- La documentation technique nécessaire.

TACHES PROFESSIONNELLES A REALISER : REMISE EN FORME		NOTES
Remise en forme du choc		/20
Préparation du support + pose du produit		/10
Ponçage et aspect de surface		/20
Soin, sécurité et organisation du travail		/10
	Total	/60
Compétence évaluée: C3.5	Note sur	/20

Code examen : 50 25411	CAP CARROSSERIE REPARATION	Session 2006
EP1 : REALISATION D'UNE INTERVENTION partie A		
DUREE : 10h00	COEFFICIENT : 12	Feuille 4/29
N° du candidat :		

EP1 : réalisation d'une intervention -Partie AII - THEME N°3

REMISE EN FORME : EPREUVE OBLIGATOIRE : TEMPS INDICATIF : 1 heure 50

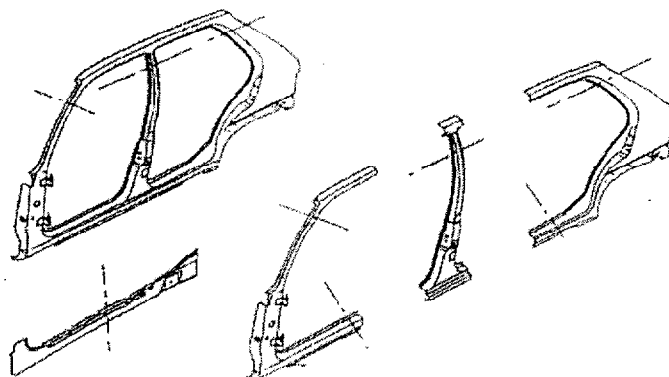

Remise en forme de la partie de structure de véhicule (bas de caisse, custode, pied avant, pied milieu, partie de longeron, traverse avant) du thème n° 1 par remplissage plastique de la ligne de soudure meulée (surface de remplissage de 5 à 8 cm²).

Conditions Ressources : vous disposez de :

- La distance entre les lignes de coupe est de 200 à 250 mm.
- La caisse ayant servie au candidat pour la restructuration.
- La documentation et l'outillage spécifique pour effectuer la réparation.
- Mastic polyester

TACHES PROFESSIONNELLES A REALISER : REMPLISSAGE PLASTIQUE	Notes
Préparation du support	/10
Pose du produit	/10
Aspect de la surface	/40
Soin, sécurité et organisation du travail	/20
Total	/80
COMPETENCE EVALUEE : C3.8	NOTE SUR /20

Code examen : 50 25411	CAP CARROSSERIE REPARATION	Session 2006
EP1 : REALISATION D'UNE INTERVENTION partie A		
DUREE : 10h00	COEFFICIENT : 12	Feuille 5/29
N° du candidat :		

EP1 : réalisation d'une intervention - Partie A II THÈME N°4

REMISE EN FORME : ÉPREUVE OBLIGATOIRE : TEMPS INDICATIF : 1 heure 50

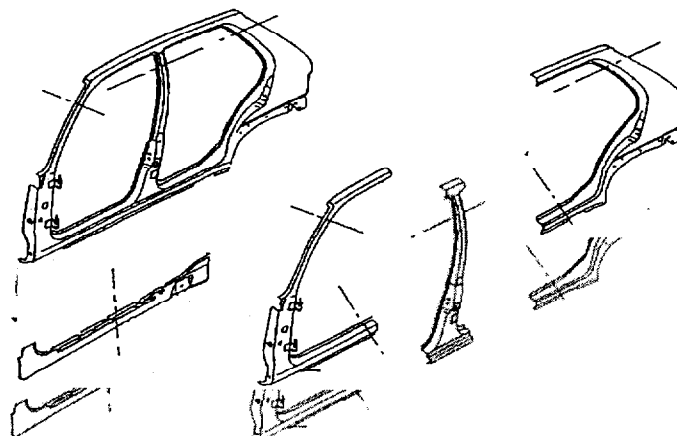

Remise en forme de la partie de structure de véhicule (bas de caisse, custode, pied avant, pied milieu, partie de longeron, traverse avant) du thème n° 1 par remplissage métallique de la ligne de soudure meulée (surface de remplissage de 5 à 8 cm).

La distance entre les lignes de coupe est de 200 à 250 mm.

Condition Ressources : vous disposez de :

- La caisse ayant servie au candidat pour la restructuration.
- La documentation et l'outillage spécifique pour effectuer la réparation.
- Baguette d'étain

TACHES PROFESSIONNELLES A RÉALISER REPLISSAGE MÉTALLIQUE		Notes
Préparation du support		/10
Pose du produit		/20
Aspect de la surface		/40
Soin, sécurité et organisation du travail		/10
	Total	/180
COMPÉTENCE ÉVALUÉE : C3.8	NOTE SUR	/20

Code examen : 50 25411	CAP CARROSSERIE REPARATION	Session 2006
EP1 : REALISATION D'UNE INTERVENTION partie A		
DUREE : 10h00	COEFFICIENT : 12	Feuille 6/29
N° du candidat :		

EP1: réalisation d'une intervention - Partie A II THÈME N° 5

REMISE EN FORME : ÉPREUVE OBLIGATOIRE : TEMPS INDICATIF : 1 heure 50

CHOC:
70x50x10mm

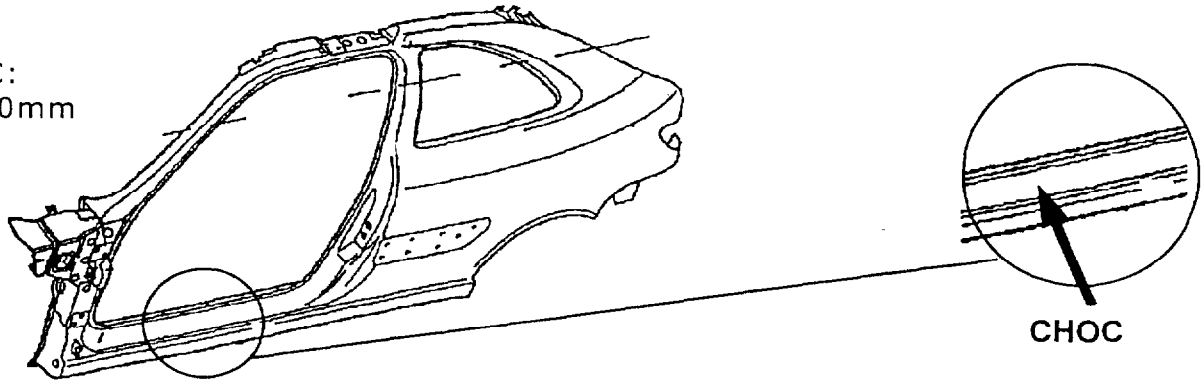

Remise en forme par redressage sur la pièce découpée lors de l'épreuve « Partie A I thème 1 ».

ATTENTION : un choc doit être donné par le surveillant sur la partie coupée avant réassemblage.

Condition Ressources : vous disposez de :

- La partie coupée au thème 1 de la partie A.
- La caisse ayant servi au candidat pour la restructuration.
- La documentation et l'outillage spécifique pour effectuer la réparation.

TACHÉS PROFESSIONNELLES A RÉALISER REMISE EN FORME		Notes
Rectitude des arêtes		/20
Galbe		/20
Planéité + aspect de la surface		/20
	Total	/60
COMPÉTENCE ÉVALUÉE : C3.7	NOTÉ SUR	/20

Code examen : 50 25411	CAP CARROSSERIE REPARATION	Session 2006
EP1 : REALISATION D'UNE INTERVENTION partie A		
DUREE : 10h00	COEFFICIENT : 12	Feuille 7/29
N° du candidat :		