

DANS CE CADRE	Académie : _____ Session : _____ Examen : _____ Série : _____ Spécialité/Option : _____ Repère de l'épreuve : _____ Epreuve/sous épreuve : _____ NOM : _____ (en majuscule, suivi s'il y a lieu, du nom d'épouse) Prénoms : _____ n° du candidat : <input type="text"/> Né(e) le : _____ (le numéro est celui qui figure sur la convocation ou liste d'appel)
	Examen : _____ Série : _____ Spécialité/Option : _____ Repère de l'épreuve : _____ Epreuve/sous épreuve : _____ Note : <input type="text"/> /20 Appréciation du correcteur.

SESSION 2006

C.A.P CARROSSERIE

EPREUVE EP2

Communication technique

DOSSIER SUJET

Durée : 2 heures

Dossier sujet
Dossier technique

DS 1/4 à DS 4/4
DT 1/4 à DT 4/4

Barème et récapitulatif des notes DS 4/4

CAP Carrosserie	Code: 50 25411	Sujet	Session 2006
EP 2 Communication technique	Durée: 2 heures	Coef : 3	Page: DS1/4

NE RIEN ECRIRE DANS CETTE PARTIE

Activité 1 : Faire correspondre les repères numériques (dossier technique 2/4) et les repères alphabétiques (dossier technique 3/4).

Repère numérique	1		4		2		7	
Repère alphabétique		A		G		I		H

/4

Activité 2 : A l'aide du dossier technique (DT 2/4 et DT3/4), répondez aux questions suivantes :

Quel est le rôle de la pièce repère 9 ?

Quel est le rôle de la pièce repère 10 ?

Quel est le rôle de la pièce repère 8 ?

Quel est le rôle de la pièce repère 11 ?

/2

Activité 3 : A l'aide du dossier technique 2/4 et 4/4, décidez la désignation de la pièce repère 1.

M : _____

16 : _____

x2 : _____

/2

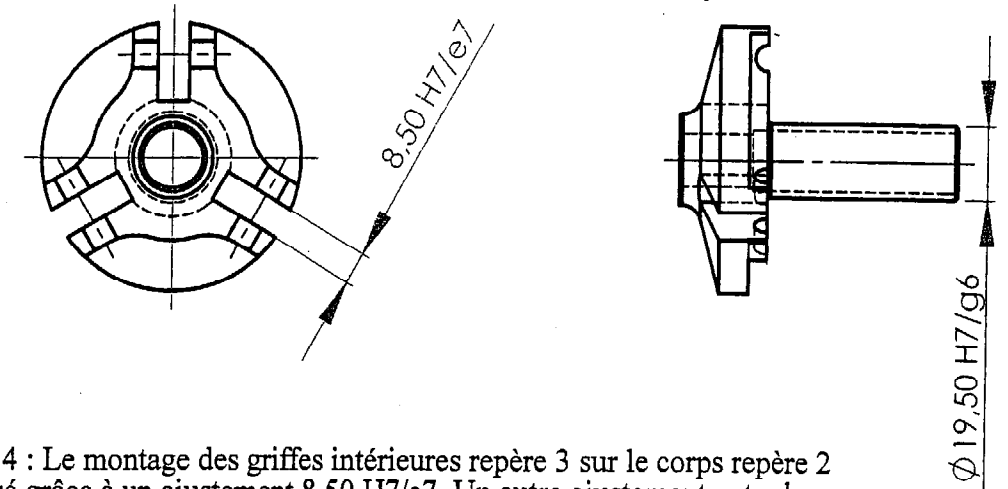

Activité 4 : Le montage des griffes intérieures repère 3 sur le corps repère 2 est réalisé grâce à un ajustement 8.50 H7/e7. Un autre ajustement entre le corps repère 2 et la coupelle d'appui repère 6 est nécessaire pour le bon fonctionnement de l'extracteur de roulements par inertie. A l'aide du dossier technique 4/4, complétez le tableau ci-dessous.

Cote de l'ajustement	Ø 8.5 H7/e7		Ø 19.5 H7/g6	
Tolérance de l'arbre (µm)	es =	ei =	es =	ei =
Tolérance de l'alésage (µm)	ES =	EI =	ES =	EI =
Cote Maxi de l'alésage				
Cote mini de l'alésage				
Cote Maxi de l'arbre				
Cote mini de l'arbre				

/8

Activité 5 : A l'aide du dossier technique 4/4, précisez pour l'ajustement Ø 19,5 H7/g6 de quel type d'ajustement il s'agit. Mettre une croix sous la bonne réponse.

Ajustement avec jeu	Ajustement incertain	Ajustement avec serrage

/2

TOTAL PAGE : / 18

NE RIEN ECRIRE DANS CETTE PARTIE

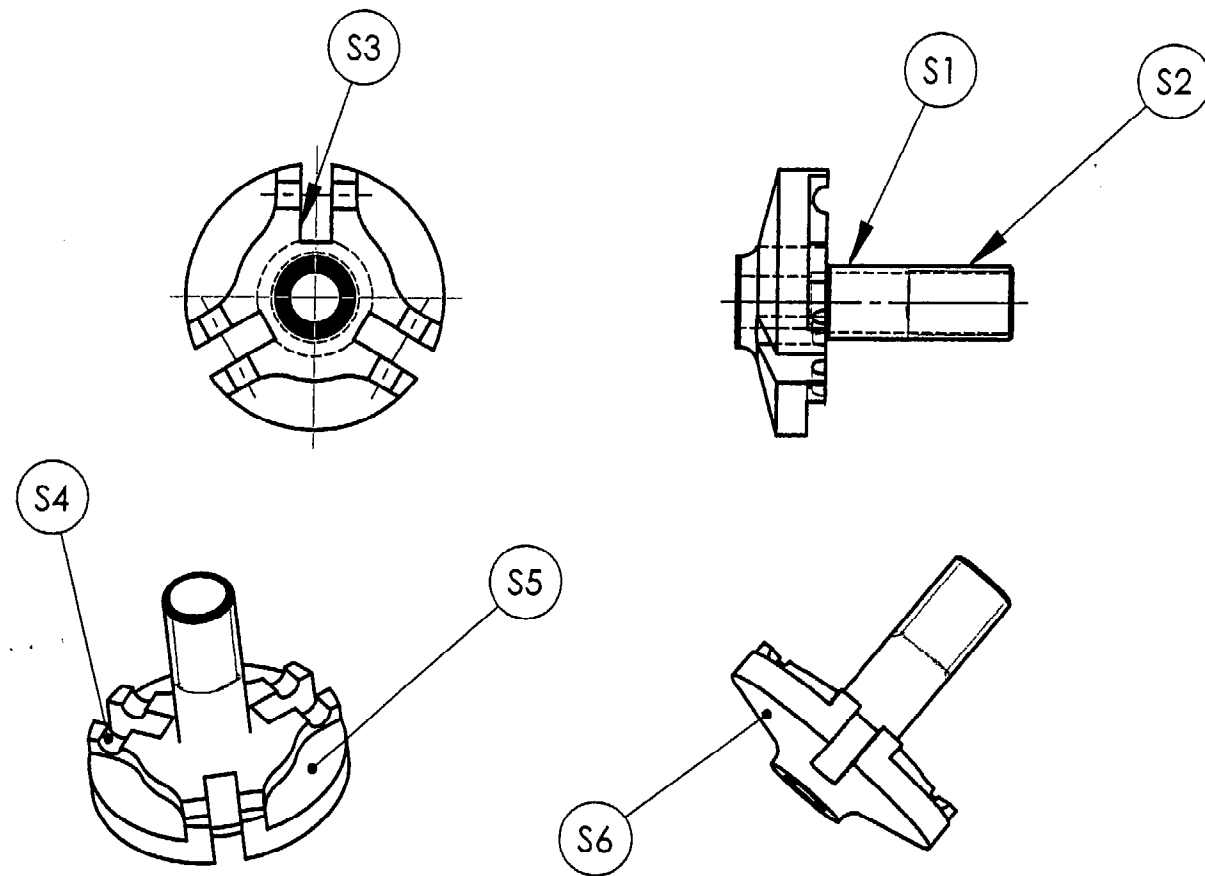

Activité 6 : Identifiez la forme des surfaces repérées sur les vues du corps repère 2.
Complétez le tableau suivant en cochant une croix par ligne.

SURFACE	Plane	Cylindrique	Conique	Hélicoïdale	Torique
S1					
S2					
S3					
S4					
S5					
S6					

/ 3

A-A (1 / 1)

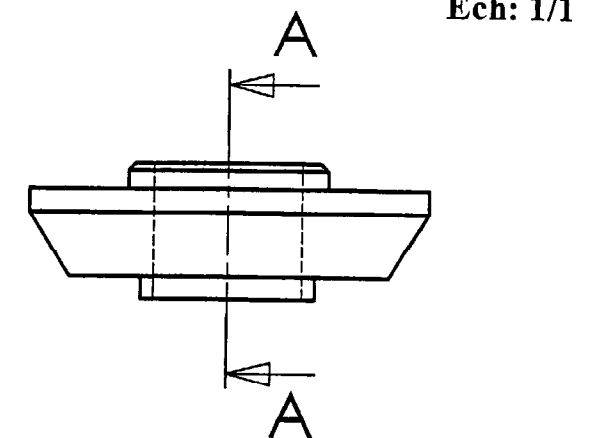
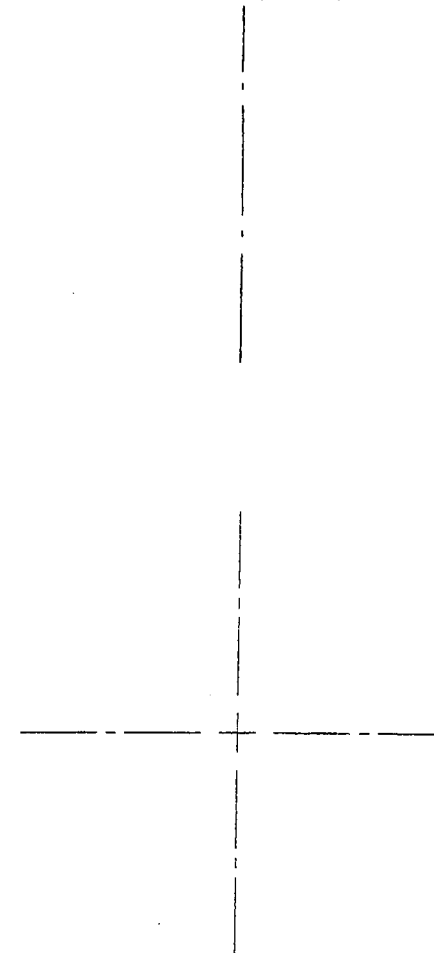

Activité 7 :
Dessinez la vue de face coupe A-A, à l'échelle 1/1, de la coupelle d'appui repère 6.
Dessinez la vue de dessus, à l'échelle 1/1, de la coupelle d'appui repère 6.

/ 9

TOTAL PAGE : / 12

NE RIEN ECRIRE DANS CETTE PARTIE

RECAPITULATIF DE NOTES

DOCUMENT	Activité	Note	Barème
DS 2	1		/4
	2		/2
	3		/2
	4		/8
	5		/2
DS 3	6		/3
	7		/9

TOTAL		/30
TOTAL		/20