

EP1 : réalisation d'une production -Partie B THÈME N° 1

ÉPREUVE OBLIGATOIRE : TEMPS INDICATIF: 1 heures 00

Dépose / repose d'une vitre et de son mécanisme (système mécanique)

Condition ressources: vous disposez de :

- 1 porte dégainée (système de lève vitre mécanique)
- la documentation et l'outillage spécifique pour effectuer la réparation

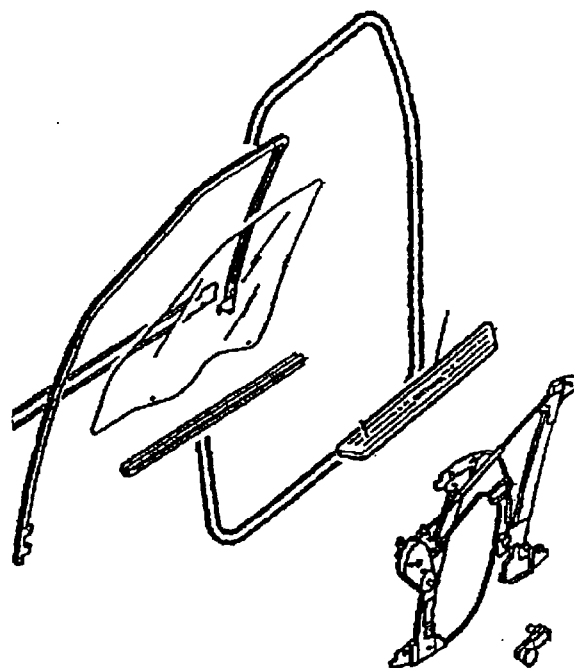
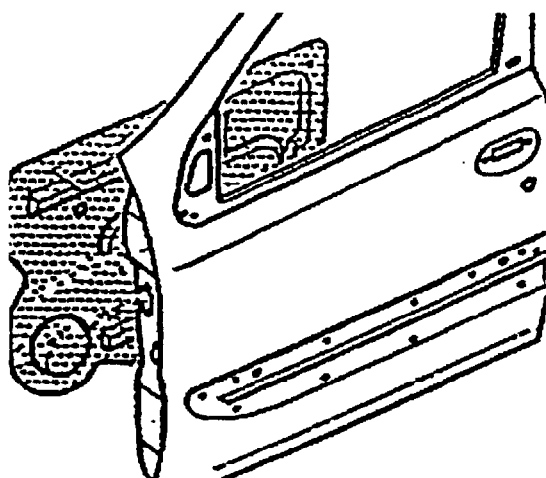

NOTATION		
Dépose de la vitre et du mécanisme		/10
Repose du mécanisme et de la vitre		/30
Contrôle du fonctionnement		/10
Soin, sécurité et organisation du travail		/10
	Total	/60
Compétence évaluée : C3.31	NOTE	/20

Code examen : 51 2540A	BEP CARROSSERIE dominante réparation	Session 2006
EP1 : REALISATION D'UNE PRODUCTION partie B		
DUREE : 6h00 max	COEFFICIENT : 8	Feuille 18/29

EP1 : réalisation d'une production -Partie B THÈME N° 2

ÉPREUVE OBLIGATOIRE : TEMPS INDICATIF: 1 heures 00

Dépose / repose d'une vitre et de son mécanisme (système électrique)

Condition ressources: vous disposez de :

- 1 porte dégarnie (système de lève vitre électrique)
- la documentation et l'outillage spécifique pour effectuer la réparation

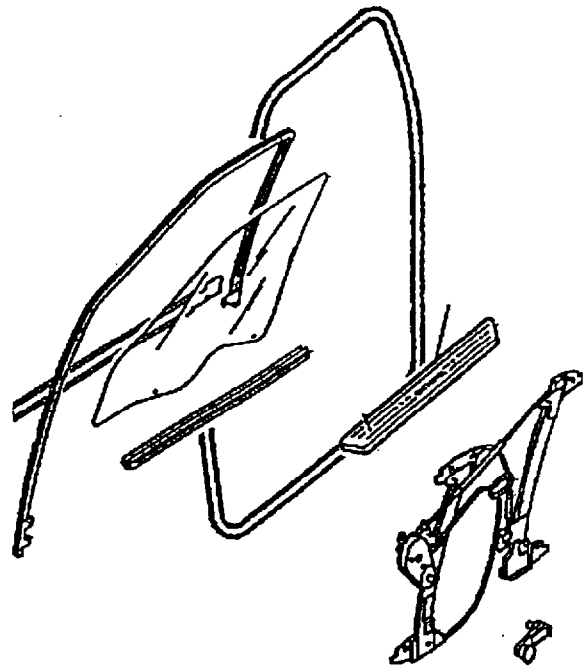
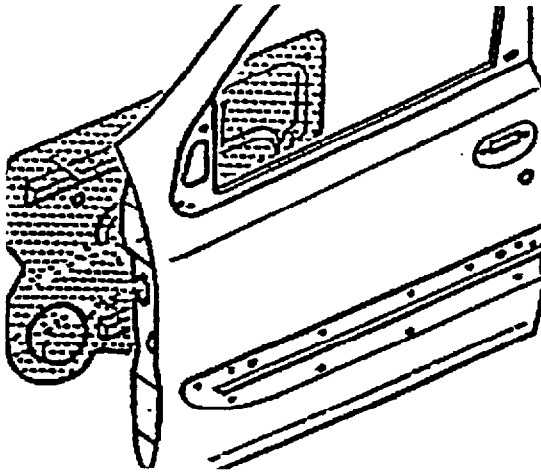

NOTATION		
Dépose de la vitre et du mécanisme		/10
Repose du mécanisme et de la vitre		/30
Contrôle du fonctionnement		/10
Soin, sécurité et organisation du travail		/10
	Total	/60
Compétence évaluée : C3.31	NOTE	/20

Code examen : 51 2540A	BEP CARROSSERIE dominante réparation	Session 2006
EP1 : REALISATION D'UNE PRODUCTION partie B		
DUREE : 6h00 max	COEFFICIENT : 8	Feuille 19/29

EP1 : réalisation d'une production -Partie B THÈME N° 3

ÉPREUVE OBLIGATOIRE : TEMPS INDICATIF : 1 heures 00

Dépose, repose et réglage d'un capot avec serrure

Condition Ressources : vous disposez de :

- 1 véhicule avec capot comportant une serrure.
- la documentation et l'outillage spécifique pour effectuer la réparation.

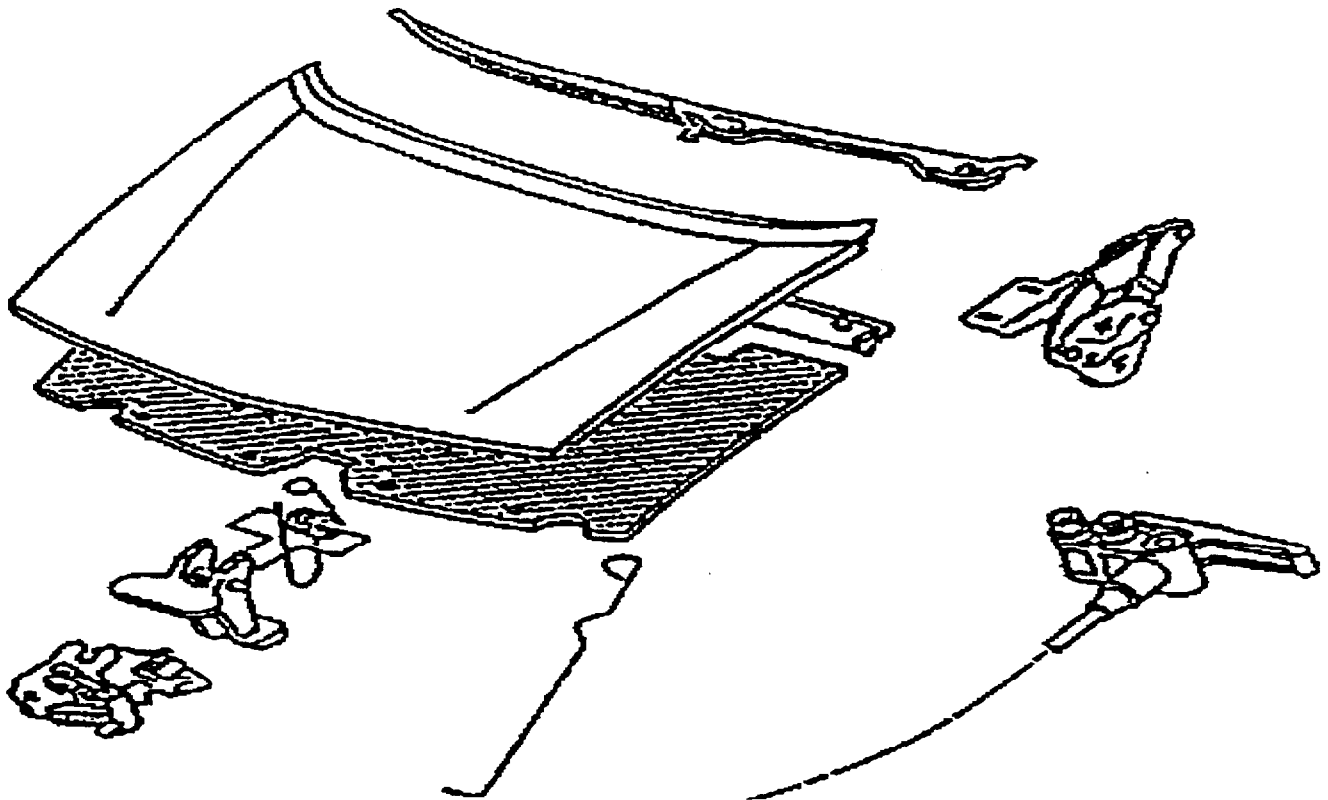

NOTATION		
Dépose du capot et de la serrure		/10
Repose de la serrure et du capot		/10
Réglage du capot		/20
	Total	/40
Compétence évaluée : C3.61	NOTE	/20

Code examen : 51 2540A	BEP CARROSSERIE dominante réparation	Session 2006
EP1 : REALISATION D'UNE PRODUCTION partie B		
DUREE : 6h00 max	COEFFICIENT : 8	Feuille 20/29

EP1 : réalisation d'une production -Partie B THÈME N° 4

ÉPREUVE OBLIGATOIRE : TEMPS INDICATIF : 1 heures 00

- ⇒ Contrôler l'éclairage et la signalisation (y compris voyants de tableau de bord) d'un véhicule non multiplexé.
- ⇒ Remplacer l'élément défectueux.
- ⇒ Compléter la fiche qualité ci dessous.
- ⇒ Effectuer le réglage des optiques de phares.

Conditions Ressources : vous avez à votre disposition :

- 1 véhicule comportant une anomalie d'éclairage (panne franche).
- la documentation et l'outillage spécifique pour effectuer la réparation.

FICHE QUALITÉ		Description de la panne
Feux de route / feux de croisement		
Veilleuses		
Éclairage de plaque de police		
Feux additionnels		
Clignotants droit et gauche		
Feux de détresse		
Feux stop		
Feux de recul		
Voyants tableau de bord		
Avertisseur sonore		

NOTATION		
Contrôle des voyants		/10
Réglage des optiques de phares		/20
Recherche de panne		/20
Soin, sécurité et organisation du travail		/10
	Total	/60
Compétence évaluée : C3.6	NOTE	/20

Code examen : 51 2540A	BEP CARROSSERIE dominante réparation	Session 2006
EP1 : REALISATION D'UNE PRODUCTION partie B		
DUREE : 6h00 max	COEFFICIENT : 8	Feuille 21/29

EP1 : réalisation d'une production - Partie B THÈME N° 5

ÉPREUVE OBLIGATOIRE : TEMPS INDICATIF : 1 heures 50

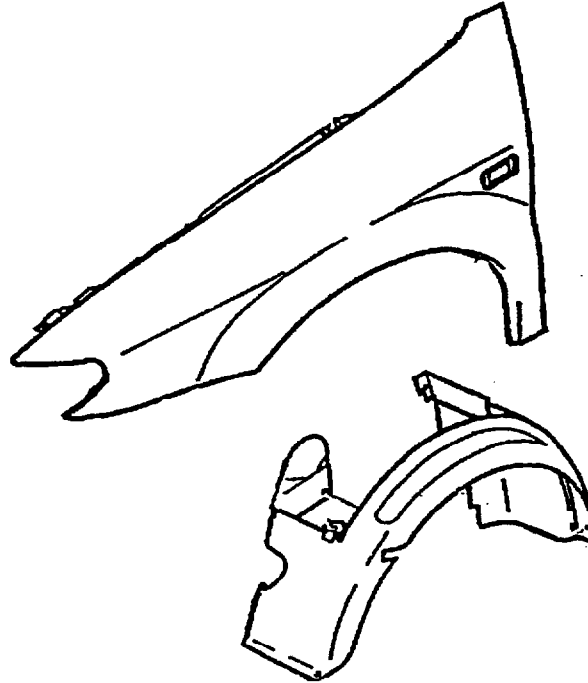

Dépose, repose et réglage d'une aile avant

Conditions Ressources : vous disposez de :

- 1 véhicule avec aile avant (non collée).
- la documentation et l'outillage spécifique pour effectuer la réparation.

NOTATION CAP et BEP		
Dépose de l'aile		/10
Repose de l'aile		/20
Respect des jeux et alignement des espaces		/20
Soin, sécurité et organisation du travail		/10
Total		/60
Compétence évaluée: C3.6	NOTE	/20

Code examen : 51 2540A	BEP CARROSSERIE dominante réparation	Session 2006
EP1 : REALISATION D'UNE PRODUCTION partie B		
DUREE : 6h00 max	COEFFICIENT : 8	Feuille 22/29

EP1 : réalisation d'une production - Partie B THÈME N°6

ÉPREUVE OBLIGATOIRE : TEMPS INDICATIF : 1 heures 00

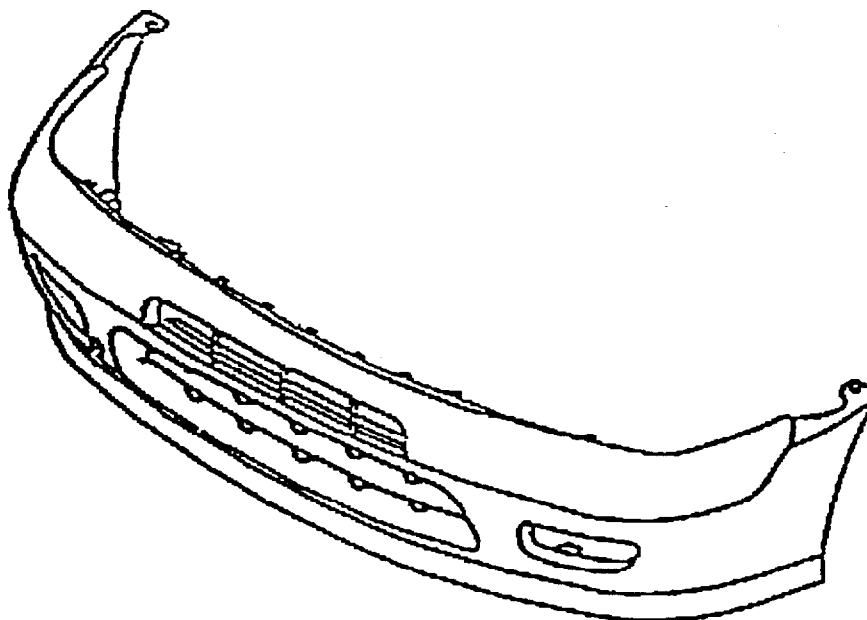

Dépose et repose d'un bouclier avant monobloc sans accessoire.

Conditions ressources : vous disposez de :

- 1 véhicule avec bouclier avant mono pièce sans accessoire (sans détecteur).
- la documentation et l'outillage spécifique pour effectuer la réparation (éventuellement une aide physique).

NOTATION CAP et BEP	
Dépose du bouclier	/10
Repose du bouclier	/20
Respect des jeux et alignement des espaces	/20
Soin, sécurité et organisation du travail	/10
Total	/60
Compétence évaluée : C3.61 NOTE	/20

Code examen : 51 2540A	BEP CARROSSERIE dominante réparation	Session 2006
EP1 : REALISATION D'UNE PRODUCTION partie B		
DUREE : 6h00 max	COEFFICIENT : 8	Feuille 23/29