

NE RIEN ECRIRE DANS CETTE PARTIE

A-A (1 / 1)

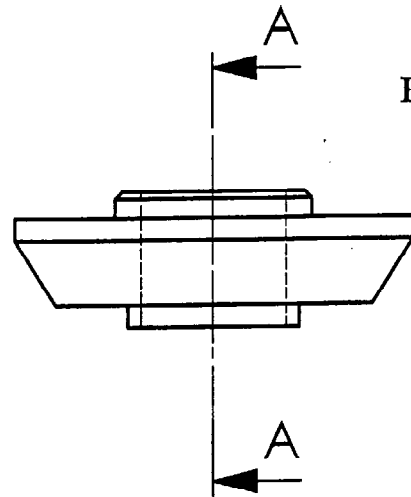

Ech : 1/1

On distingue deux étapes lors de l'utilisation de l'extracteur de roulements par inertie :

- 1- Le réglage de l'extracteur consiste à positionner les griffes repère 3 sur un roulement d'une part, et à régler l'écrou d'arrêt de la masse à inertie repère 9 d'autre part.
- 2- l'extraction du roulement s'effectue grâce au mouvement de la masse à inertie repère 5 qui se plaque sur la butée de la tige filetée repère 1.

Activité 9 : En s'aidant du document technique 2/5 et 5/5, complétez le tableau ci-dessous des liaisons entre les différents sous-ensembles de l'extracteur de roulements par inertie. Mettre une croix par colonne.

LIAISON	SE1/SE4	SE3/SE2	SE5/SE2	SE1/SE6	SE1/SE7	SE1/SE8
Encastrement						
Pivot						
Glissière						
Pivot glissant						
Hélicoïdale						X (exemple)
Appui plan						
Ponctuelle						

Activité 8 :
 Dessinez la vue de face en coupe A-A, à l'échelle 1/1, de la coupelle d'appui repère 6.
 Dessinez la vue de dessus, à l'échelle 1/1, de la coupelle d'appui repère 6.

/9

/5

TOTAL PAGE : /14

NE RIEN ECRIRE DANS CETTE PARTIE

Activité 10 : Etude statique de la griffe intérieure repère 3.

Afin de pouvoir dimensionner le corps repère 2, il faut déterminer la force qu'une griffe intérieure exerce sur celui-ci lors de l'extraction d'un roulement. Pour mener cette étude, on considère que les liaisons sont sans frottement et que les poids sont négligés.

Griffe intérieure repère 3 isolée: Complétez le tableau de bilan des forces.

Force	Point d'application	Direction	Sens	Intensité (N)
$\vec{A}_{6/3}$				150
$\vec{B}_{2/3}$				
$\vec{C}_{roul/3}$				

/5

Activité 11 : Enoncez le théorème d'un solide soumis à 3 forces:

/5

Activité 12 : Déterminez les forces inconnues par la méthode graphique de votre choix, puis indiquez les résultats obtenus dans le tableau ci-dessous.

Force	Point d'application	Direction	Sens	Intensité (N)
$\vec{A}_{6/3}$				150
$\vec{B}_{2/3}$				
$\vec{C}_{roul/3}$				

/5

Echelle des forces : 10mm = 20N

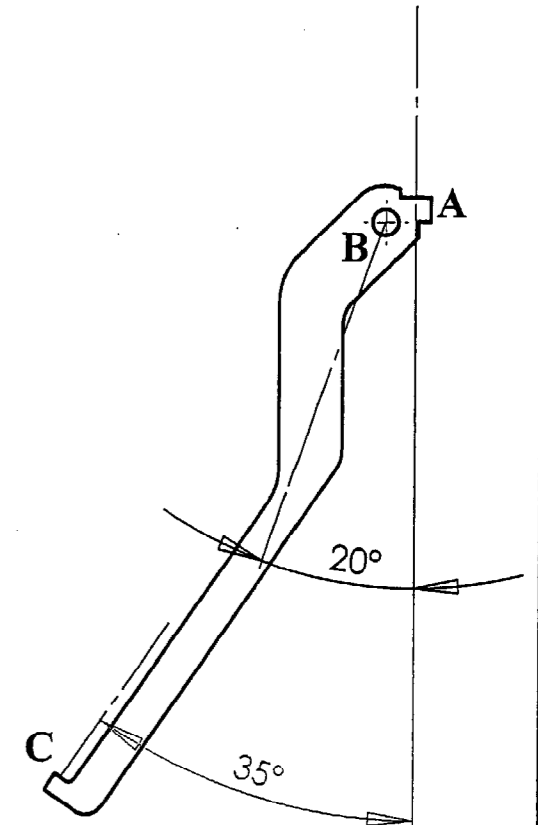

TOTAL PAGE : /15

NE RIEN ECRIRE DANS CETTE PARTIE

RECAPITULATIF DE NOTES

DOCUMENT	Activité	Note	Barème
DS 2	1		/4
	2		/2
	3		/2
	4		/8
	5		/4
DS 3	6		/3
	7		/8
DS 4	8		/9
	9		/5
DS 5	10		/5
	11		/5
	12		/5
TOTAL			/60
TOTAL			/20