

ANNEXE 1 : LES INTERVENANTS

A) La société Mon-Pein-So

Mon-Pein-So
route de Pamiers
82000 Montauban

La société Mon-Pein-So produit et commercialise des peintures spéciales pour des applications variées : peintures automobiles, peintures industrielles, ...

Mon-Pein-So propose aussi une gamme complète de peintures pour avions :

- Peintures pour l'extérieur des avions ;
- Peintures pour l'intérieur des cabines de passagers ;
- Peintures pour les structures des avions.

Les produits Mon-Pein-So sont proposés en plusieurs conditionnements, allant de 1 litre à 200 litres, selon les besoins du client.

B) La société Aéropeinture

Sté Aéropeinture
Route de l'aéroport de Châteauroux
36130 Déols

Aéropeinture est un client majeur pour Mon-Pein-So.

Aéropeinture possède les infrastructures et les compétences pour peindre les avions de toute taille (de l'avion d'aéro-club aux plus gros avions de passager ou fret) et de toutes marques (Boeing, Airbus...). Aéropeinture compte une équipe de cinquante personnes en permanence (principalement composée de peintres et de préparateurs de surface).

C) La société de transport Occitrans

Société de transport Occitrans
avenue de Midi-Pyrénées
82000 Montauban

Activités : Transporteur routier, Commissionnaire de transport, Commissionnaire agréé en douane

D) La Cie des Talcs

La Cie des Talcs
13 route nationale
09250 Luzenac

Activités : Extraction, transformation et conditionnement de talc.

E) La société Bidong

Bidong
15 Huang Pu Road
Nanjing (Nankin), Chine

Importante entreprise chinoise du secteur de la plasturgie, Bidong connaît depuis une dizaine d'années un fort développement, catalysé par l'essor ininterrompu en Chine des secteurs du BTP et de l'emballage.

Bidong est surtout présente sur le marché intérieur chinois du BTP, lequel procure à l'entreprise 70 % de son chiffre d'affaires. Mais depuis 5 ans, elle développe aussi ses activités dans le secteur de l'emballage, aussi bien sur le marché chinois qu'à l'exportation.

Bidong propose sur ce dernier marché une gamme de produits variés : des emballages pour vracs industriels (bidons, fûts et conteneurs), des cuves et des citernes en plastique.

F) La société Plasticor

Plasticor
Route de Besançon
25100 Montbéliard

Entreprise française du secteur de l'emballage industriel destiné au stockage et au transport, elle propose une gamme complète d'emballages de 30 à 1000 litres.

Plasticor est le fournisseur unique de la société Mon-Pein-So en fût en polyéthylène de 200 litres depuis plus de 10 ans.

Le prix de vente négocié entre Plasticor et Mon-Pein-So est de 70 € (euro) le fût de 200 litres hors TVA, franco domicile.

ANNEXE 2 : LE CONTRAT DE VENTE ENTRE MON-PEIN-SO ET AÉROPEINTURE

Vendeur : Mon-Pein-So
Route de Pamiers
82000 Montauban

Acheteur : Aéropeinture
Route de l'aéroport de Châteauroux
36130 Déols

Marchandise : le contrat porte sur la fourniture des deux produits permettant la fabrication de la peinture primaire d'application et de la peinture de finition : la base et le durcisseur.

Désignation des marchandises : La base de référence B 75 S et le durcisseur D 75 S permettent la fabrication de peinture primaire d'application et de peinture de finition pour les structures d'avions.

Conditionnement : la base et le durcisseur sont conditionnés en fûts de 200 litres, achetés auprès de l'entreprise Plasticor, située à Montbéliard (25) et auprès de l'entreprise Bidong, située à Nankin (Chine). Les produits Mon-Pein-So sont aussi proposés en conditionnements plus petits, allant de 1 litre à 200 litres, selon les besoins du client.

Prix de vente : 42,50 € le litre de base et de durcisseur.

ANNEXE 3 : LE TRANSPORT ROUTIER DE TALC DEPUIS LUZENAC JUSQU'À MONTAUBAN

Mon-Pein-So a confié à la société de transport Occitrans l'acheminement routier du talc entre Luzenac et son dépôt à Montauban.

Pour rentabiliser la rotation, Occitrans a négocié avec la base logistique « Lefler », située dans la banlieue toulousaine, un contrat pour un approvisionnement hebdomadaire de sa supérette de Luzenac.

A) FRET ALLER (Montauban jusqu'à Luzenac via Toulouse)

- Marchandises : 12 europalettes, d'un poids brut unitaire de 520 kg
- Prix de vente négocié : 142 € / envoi

B) FRET RETOUR (Luzenac jusqu'à Montauban)

- Marchandise : talc broyé extrêmement fin en sacs de 25 kg
- Poids net de l'envoi : 9,6 tonnes
- Conditionnement : isopalettes 100 x 120 cm
- Charge utile unitaire d'une isopalette : 1200 kg
- Tare de la palette : 25 kg

C) VÉHICULES

Les caractéristiques des véhicules disponibles pour l'envoi hebdomadaire de talc, depuis Luzenac jusqu'à Montauban, sont décrites dans le tableau ci-après :

	Silhouettes	Carrosseries	Poids	Dimensions utiles (mètres)
n° 1	Porteur Renault M 180-12	Savoyarde Plateau, ridelles, bache et hayon	PTRA = 40 t PTAC = 12 t PV = 6,25 t	4,77 x 2,50 x 2,30
n° 2	Tracteur Mercedes Axor 1840 Deux essieux		PTRA = 44 t PV = 6,8 t	
n° 3	Semi-remorque Samro Trois essieux	Tautliner Hayon rétractable	PTAC = 34 t PV = 7,8 t	13,40 x 2,45 x 2,20
n° 4	Porteur Renault	Fourgon avec hayon	PTRA = 40 t PTAC = 18,6 t PV = 8,77 t	7,22 x 2,55 x 2,25
n° 5	Remorque Trailor Type CYY38X	Savoyarde et hayon	PTAC = 24 t PV = 6,03 t	11,14 x 2,55 x 2,35

D) ORGANISATION DE L'ALLER-RETOUR MONTAUBAN-LUZENAC

La livraison doit avoir lieu aux établissements Mon-Pein-So tous les jeudis soir à 19 h au plus tard.

Le conducteur a fini tardivement son travail le mercredi soir. Afin de lui permettre d'avoir un temps de repos suffisant, il est prévu qu'il ne commence à conduire (au sens du Règlement européen) qu'à 11 heures le jeudi matin, après un copieux et revigorant petit-déjeuner. Il ne s'arrêtera donc pas pour déjeuner au milieu de journée.

Les conditions d'exploitation

La vitesse moyenne du véhicule (hors temps de pause et de repos) est de 68 km/h.

La durée d'une journée de travail effectif est de 10,2 h.

Le Trajet Aller depuis Montauban jusqu'à Luzenac via la banlieue toulousaine :

- Montauban - Toulouse = 51 km
- Toulouse - Luzenac = 119 km
- Km à vide : 5,7 km entre le déchargement et le rechargement, soit 0h05
- Durée du chargement en banlieue toulousaine, auquel le conducteur est tenu d'assister : 35 minutes
- Durée du déchargement à Luzenac, auquel le conducteur est tenu d'assister : 25 minutes

Le Trajet Retour depuis Luzenac jusqu'à Montauban :

- Luzenac-Montauban = 153 km
- Durée du chargement à Luzenac, auquel le conducteur est tenu d'assister : 35 minutes
- Durée du déchargement à Montauban, auquel le conducteur est tenu d'assister : 30 minutes

E) CALCUL DU COÛT DE REVIENT

Éléments de calcul du coût de revient d'un envoi en fonction des carrosseries

- les coûts de revient seront calculés à partir de la méthode du CNR ;
- pour calculer son prix de vente, Occitrans ajoute une marge au coût de revient déjà obtenu.

Les coûts ci-dessous sont extraits de la grille de coûts proposés sur le site Internet du CNR.

Porteur Fourgon

- terme kilométrique (1 km parcouru) = 0,354 €
- + charges du conducteur : terme horaire (1 heure de temps de service) = 14,92 €
- + coût fixe du véhicule : terme journalier (coût de véhicule + coût de structure) = 98,13 €

40 tonnes savoyarde

Transport de marchandises diverses

- terme kilométrique (1 km parcouru) = 0,455 €
- + charges du conducteur : terme horaire (1 heure de temps de service) = 20,11 €
- + coût fixe du véhicule : terme journalier (coût de véhicule + coût de structure) = 152,64 €

Camion-remorque

- terme kilométrique (1 km parcouru) = 0,450 €
- + charges du conducteur terme horaire : (1 heure de temps de service) = 20,11 €
- + coût fixe du véhicule : terme journalier (coût de véhicule + coût de structure) = 151,65 €

ANNEXE 4 : L'APPROVISIONNEMENT EN FÛTS VIDES EN PROVENANCE DE CHINE

Mon-Pein-So a présélectionné la société Bidong en tant que fournisseur potentiel. Il vous confiera le transport d'approvisionnement à la condition expresse que le prix de vente ne dépasse pas 70 € le fût de 200 litres hors TVA, franco domicile, prix de vente négocié entre Plasticor et Mon-Pein-So.

A) Fournisseur

Bidong
15 Huang Pu Road
Nanjing (Nankin), Chine

B) Marchandises (fûts)

1°) Description

Fûts en polyéthylène haute densité (PEHD) destinés au conditionnement de produits sous forme solide, pâteuse ou pulvérulente.

Fût adapté pour le transport, le stockage et la manutention de produits chimiques, pétrochimiques ou alimentaires.

2°) Quantités achetées

La dégressivité des tarifs de la société Bidong conduit la société Mon-Pein-So à s'interroger sur deux hypothèses d'approvisionnement :

L'hypothèse 1 est un envoi de 30 fûts, qui correspond à un mois d'approvisionnement de la société Aéropeinture.

L'hypothèse 2 est un envoi de 150 fûts, qui correspond aux besoins de Mon-Pein-So pendant environ 8 jours et qui permet de bénéficier de prix d'achat compétitifs.

3°) Caractéristiques techniques d'un fût

Fût équipé d'un couvercle avec un joint en caoutchouc, d'un cerclage avec un levier intégré au couvercle, de quatre poignées latérales et de deux prises de main situées sur le fond du fût.

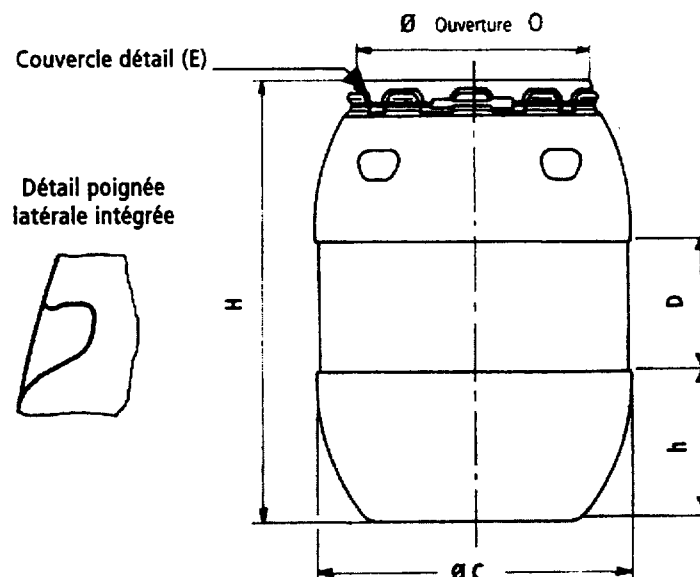

Capacité maximale	200 litres
Hauteur h	325 mm
Hauteur zone de décoration D	310 mm
Hauteur totale H	1000 mm
Diamètre C	550 mm
Ouverture O	408 mm
Poids brut	8,5 kg

4°) Conditionnement

Afin de faciliter le transport et la manutention des fûts, l'entreprise Bidong conditionne les fûts sur des palettes perdues en bois. Les caractéristiques techniques d'une palette sont les suivantes :

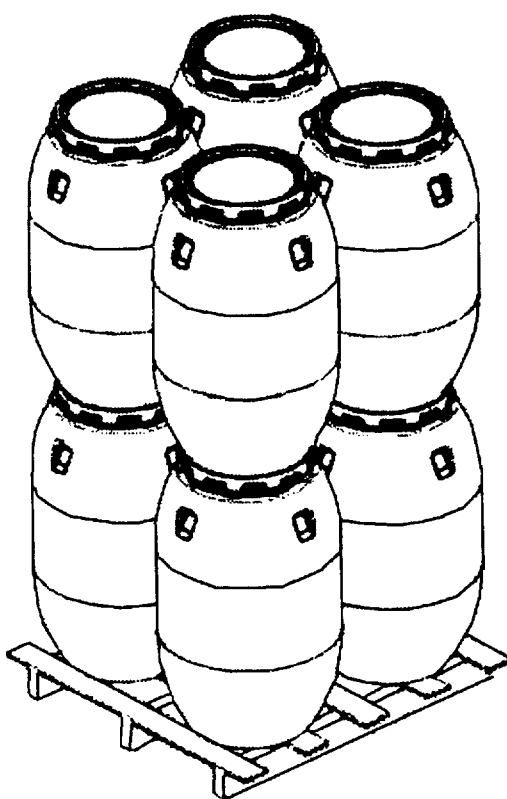

Dimensions de la palette chargée	1 140 mm x 1 140 mm x 2 135 mm
Nombre de fûts par palette	8
Tare palette	24 kg

C) Conditions de vente

Prix de vente : 48 \$ (dollar USA) le fût, FOB port de Shanghai.
Remise de 10 % si achat de 100 unités minimum.
Remise de 15 % si achat de 150 unités minimum.

ANNEXE 5 : LE TRANSPORT MARITIME EN PROVENANCE DE CHINE

A) Organisation de l'acheminement maritime

La société Mon-Pein-So confie à la société Occitrans l'organisation complète de la logistique d'approvisionnement, depuis le lieu de livraison par la société Bidong prévu par l'incoterm retenu au contrat de vente jusqu'à la livraison dans ses locaux à Montauban.

La société Occitrans confie ses acheminements maritimes en provenance de Chine à la compagnie maritime NSC.

B) Conteneurs disponibles

La compagnie maritime NSC propose quatre types de conteneurs dry à ses clients au départ de Chine, dont les caractéristiques techniques sont les suivantes :

	20' DRY	40' DRY	40' DRY High Cube	45'DRY High Cube
Longueur utile	5,897 m	12,031 m	12,031 m	13,555 m
Largeur utile	2,348 m	2,348 m	2,348 m	2,348 m
Hauteur utile	2,390 m	2,390 m	2,695 m	2,695 m
Largeur ouvertures (portes)	2,336 m	2,336 m	2, 336 m	2, 336 m
Hauteur ouvertures (portes)	2,280 m	2,280 m	2,585 m	2,585 m
Charge utile	28 240 kg	28 750 kg	28 560 kg	27 620 kg
Tare	2 290 kg	3 750 kg	3 940 kg	4 880 kg

Dry : conteneur pour usage général

High Cube : conteneur grand volume, hors norme ISO

C) Tarifs maritimes import Chine à destination de Marseille

Tarif de la société de transport Occitrans appliqué sur les envois en provenance de Chine.

1°) Fret maritime hors surcharges, conteneurisation FCL

Fret de base et suppléments, hors surcharges, depuis FOB port d'embarquement jusqu'à CFR Marseille

Port d'embarquement	Prix par conteneur FCL en \$
Hong-Kong	20' dry : 725 40' dry : 1350 40' dry High Cube : 1550 45' dry High Cube : 1750 Compagnie maritime : NSC.

Port d'embarquement	Prix par conteneur FCL en \$
Ningbo	20' dry : 800 40' dry : 1400 40' dry High Cube : 1600 45' dry High Cube : 1800 Compagnie maritime : NSC
Shanghai	20' dry : 725 40' dry : 1350 40' dry High Cube : 1550 45' dry High Cube : 1750 Compagnie maritime : NSC
Xiamen	20' dry : 750 40' dry : 1375 40' dry High Cube : 1575 45' dry High Cube : 1775 Compagnie maritime : NSC

2°) Surcharges

Surcharge BAF : 250 \$ par TEU/EVP, 510 \$ par conteneur 45'.

Surcharge CAF : 5 % sur fret maritime hors surcharges.

Surcharge ISPS : 20 € par conteneur.

3°) Assurance

Les transports Occitrans incorpore automatiquement dans toutes ses cotations une assurance tous risques de transport. Taux ad valorem de 0,4 % de la valeur CIF majorée de 10 %.

4°) Frais à l'arrivée hors dédouanement import

La facturation d'Occitrans est un forfait incluant les THC (Terminal Handling Charges), la mise sous transit NSTI et la livraison à Montauban.

Le prix facturé est de 640 € par conteneur 20' et de 750 € par conteneur 40', 40' High Cube ou 45' High Cube.

5°) Dédouanement import à Montauban

Le forfait est de 113 € par envoi.

