

BACCALAUREAT PROFESSIONNEL

Artisanat et Métier d'Art - Option : Art de la pierre

U 11 Épreuve E1 scientifique et technique

Sous épreuve A1 : étude d'un ouvrage et d'un système de fabrication

Durée : 4 heures

Coefficient : 2,5

Ce dossier comporte 7 pages : le sujet 2/7 à 5/7 et les documents réponses 6/7 et 7/7

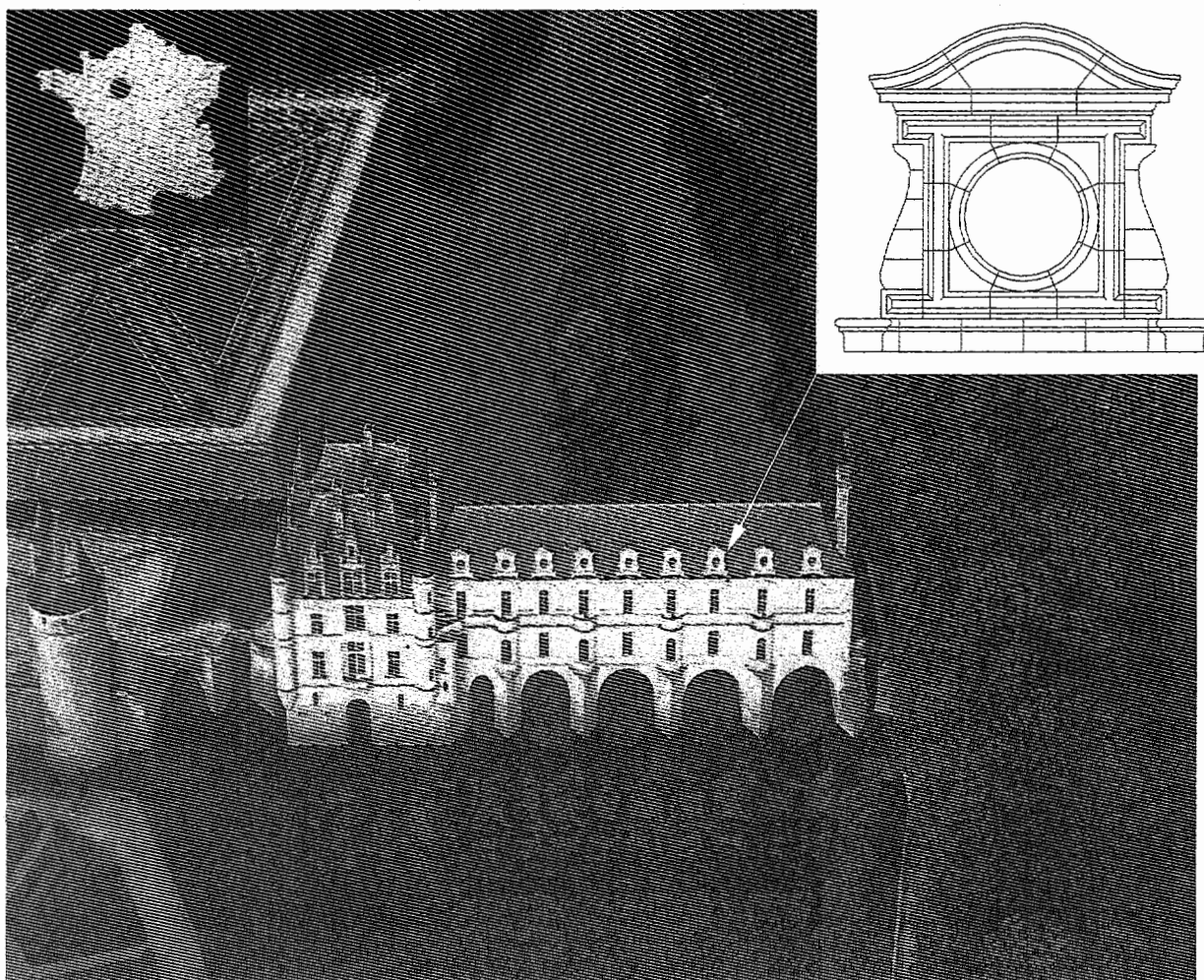

BAC PRO AMA-AP

CHATEAU DE CHENONCEAUX

ÉPREUVE U 11

Commune d'Indre-et-Loire, à 12 km au sud-est d'Amboise, et en aval de Montrichard.

Elevé (1515-1522) pour Thomas BOHIER, receveur des finances, sur l'emplacement d'un premier manoir dont subsiste la tour de Marques, le château est fondé sur les piles d'un moulin dans le lit du Cher ; l'édifice quadrangulaire est cantonné de tourelles ; les fenêtres, accostées de pilastres cannelés, l'escalier intérieur, à rampes droites, remplaçant la vis traditionnelle, trahissent l'influence italienne.

Au milieu du XVI^e s., ce château fut relié par un pont à la rive gauche du Cher, par Diane de Poitiers, alors propriétaire du domaine.

A la fin du même siècle, une grande galerie, surmontée de deux étages, fut élevée sur ce pont par Catherine de Médicis ; des avant-corps cylindriques, d'élégantes lucarnes rondes animent cette façade longue de 60 m.



Votre entreprise a été sollicitée pour étudier la restauration d'une lucarne de toit d'un château.

Ce dossier comprend :

Une vue en élévation et une coupe.	3/7
Les profils A, B et C.	4/7
Les profils D et E.	5/7
Document réponse pour le calepinage	6/7
Document réponse dessin à main levée de l'élément F	7/7

On demande :

- . D'établir la « marque d'appareil » de cette lucarne (sur page 6/7).
- . De dessiner à main levée une perspective de l'élément « F » en indiquant les principales cotes d'encombrement (sur page 7/7).
- . D'énumérer les panneaux nécessaires à la taille de l'élément « F » (sur page 7/7).
- . De compléter et d'imprimer la « fiche de débit » de cette lucarne (sur le fichier numérique).

On exige :

- . La « marque d'appareil » doit permettre de repérer l'ensemble des éléments de la lucarne.
- . Le choix du type de perspective est pertinent.
- . L'orientation de la perspective doit être judicieuse.
- . Les côtes d'encombrement sont exactes et doivent permettre d'identifier le « bloc capable ».
- . La liste des panneaux nécessaires à la taille de l'élément est complète.
- . La fiche de débit doit être complète, le volume total de pierre doit être exact.
- . La présentation de votre travail doit être soignée.

BARÈME DE CORRECTION		
		Notes
Folio 6/7	Le calepinage	6
Folio 7/7	La perspective	8
Tableur	La fiche de débit	6
	TOTAL :	20
	NOTE / 20 :	20

BAC PRO AMA-AP

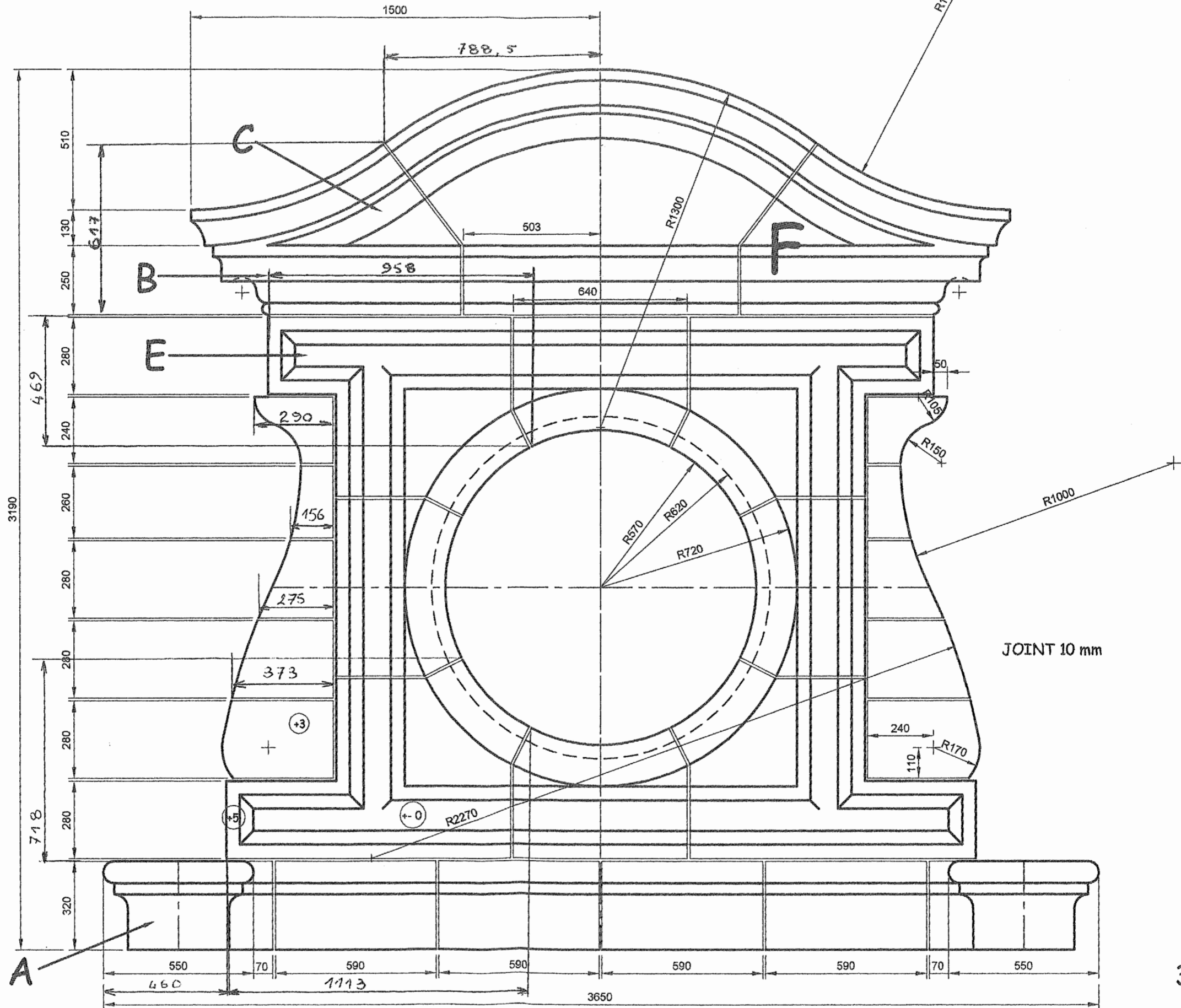
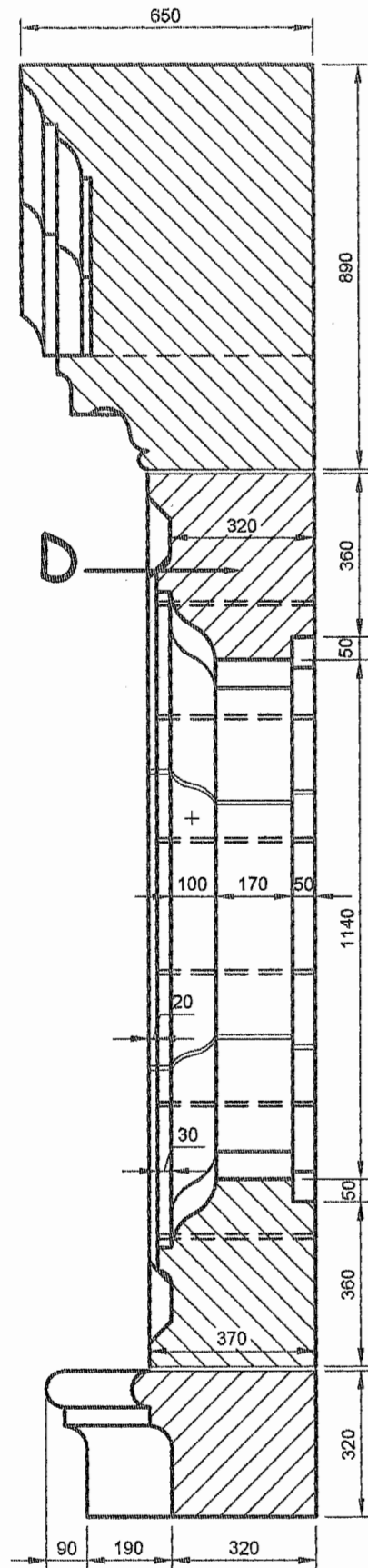

PROFIL

A

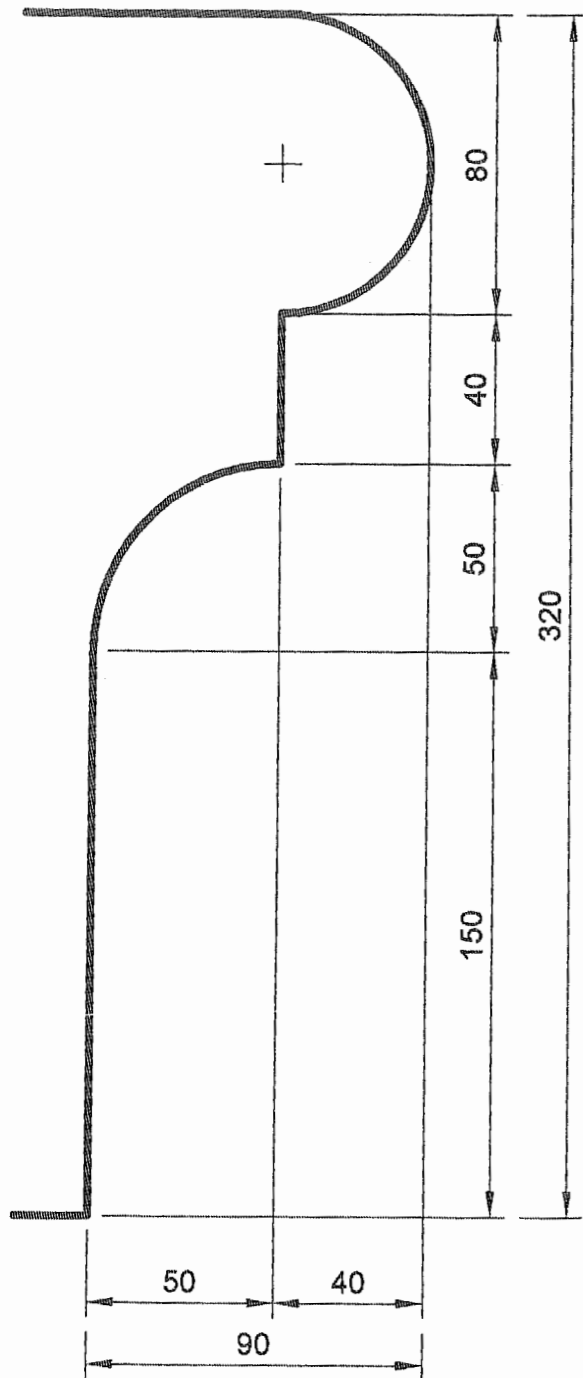

PROFIL

B

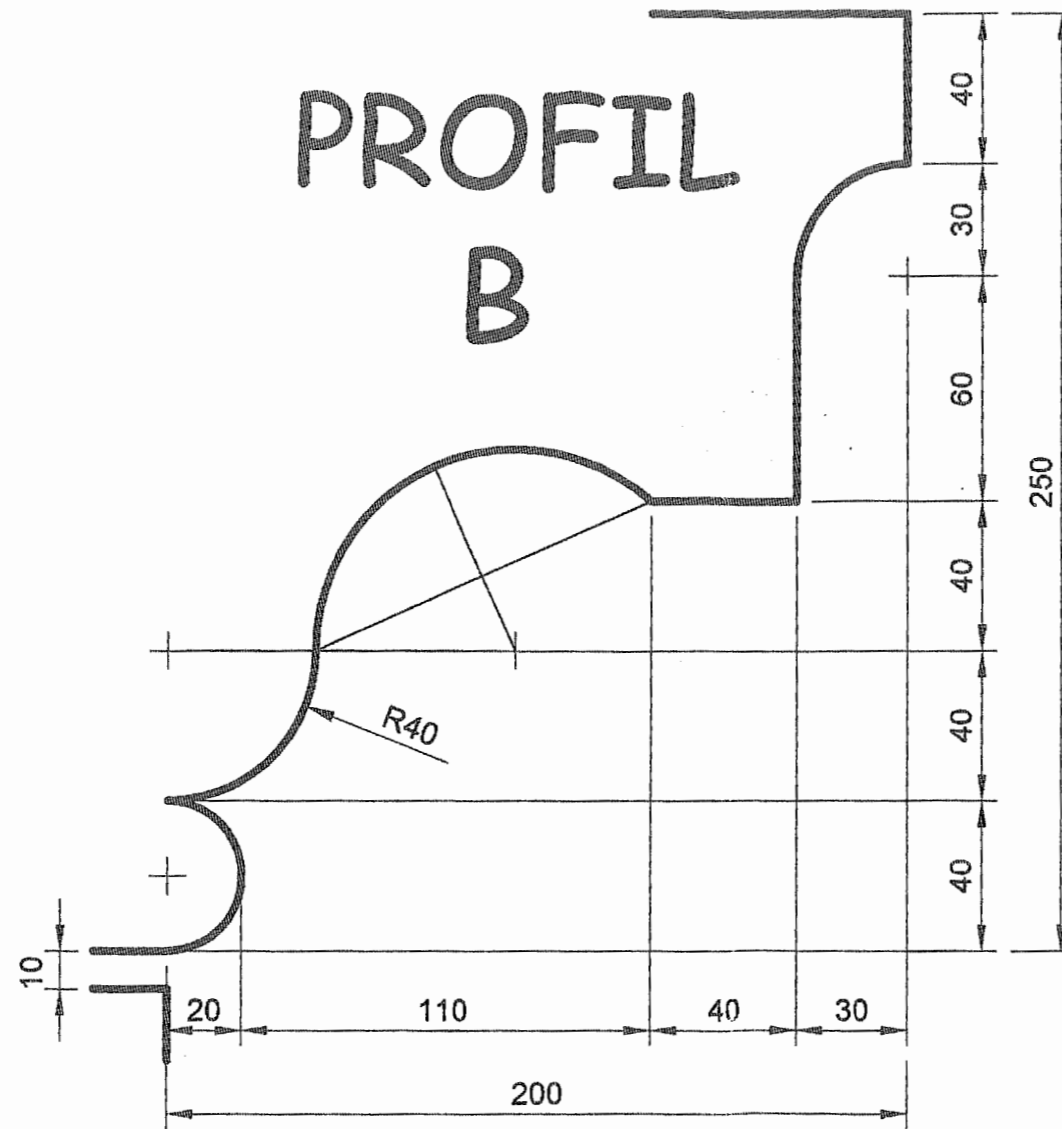

PROFIL

C

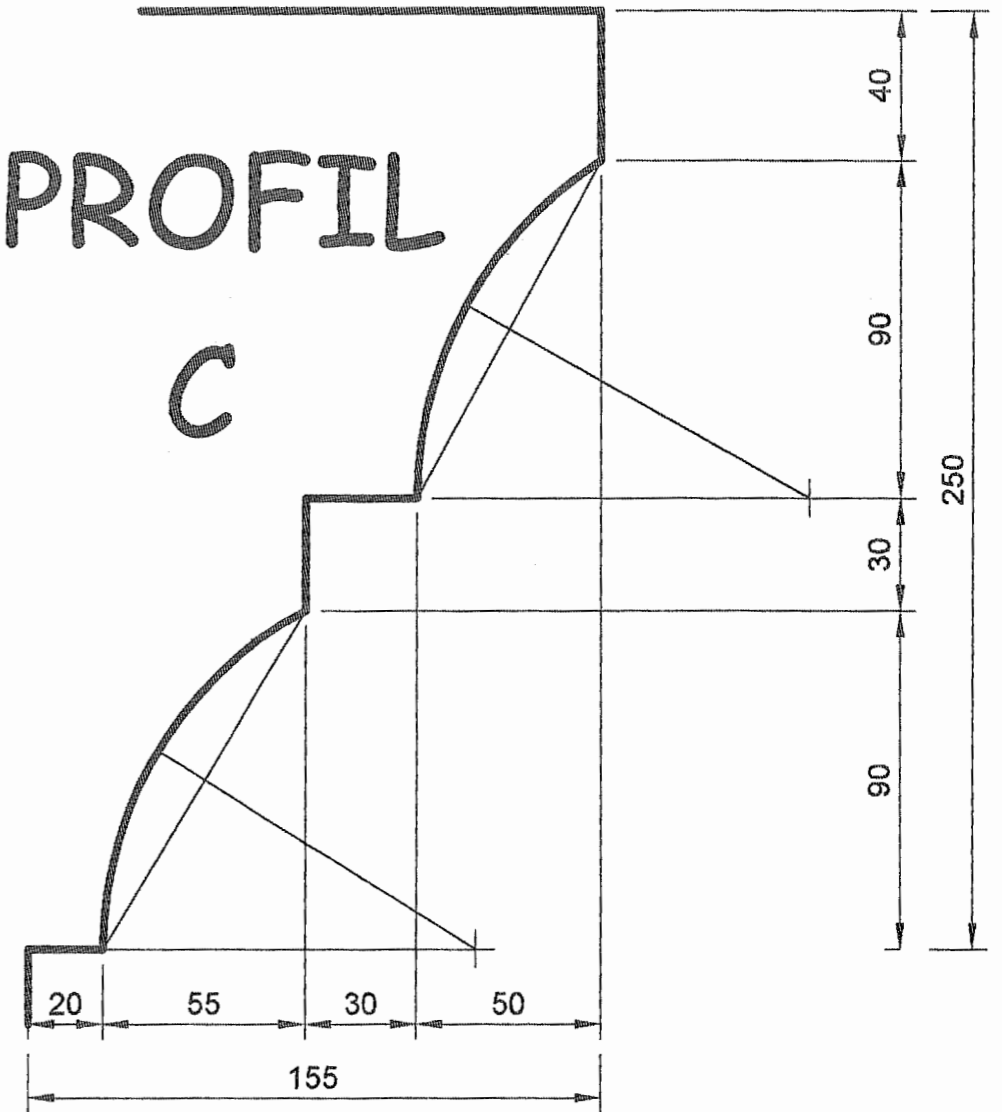

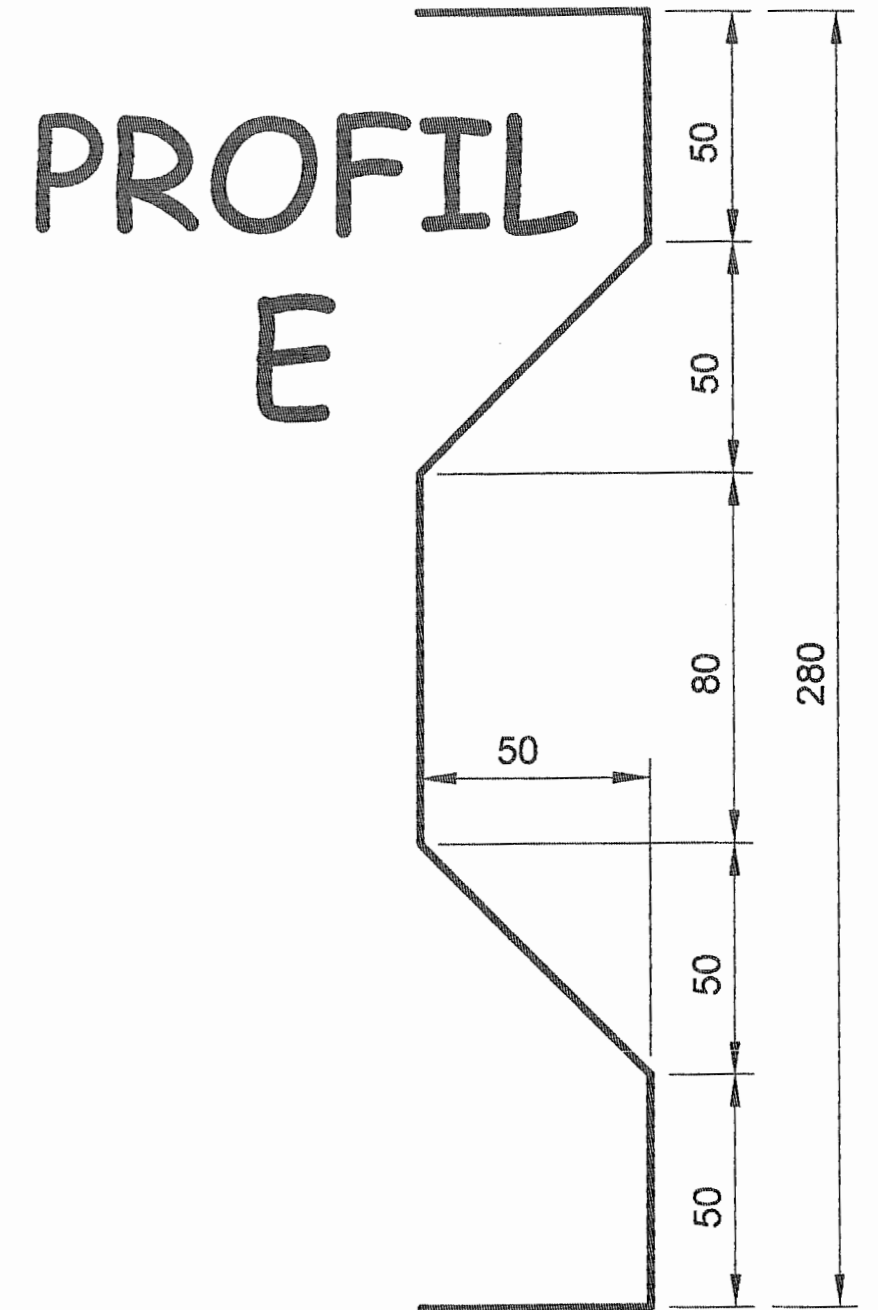
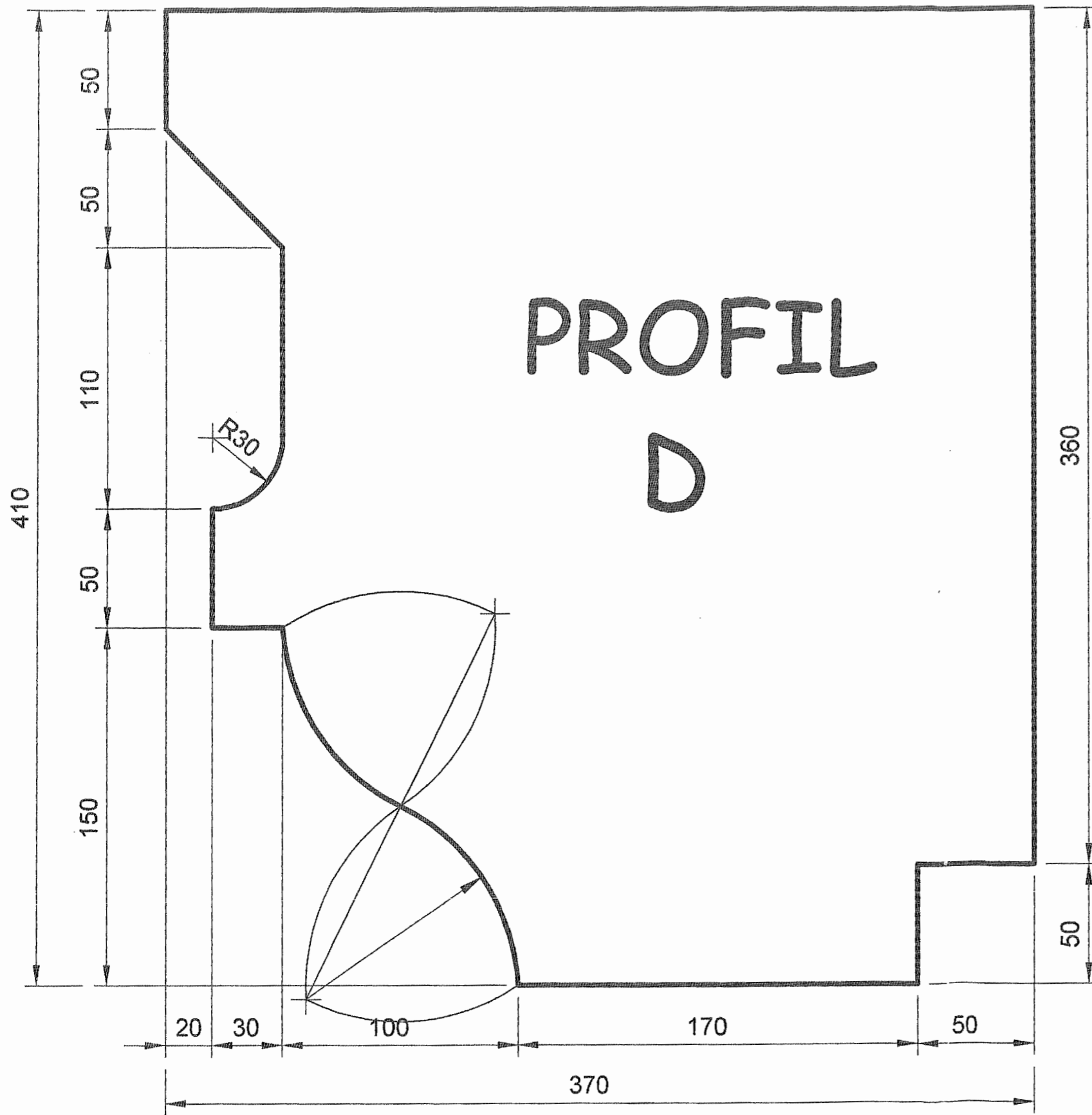

BAC PRO AMA-AP

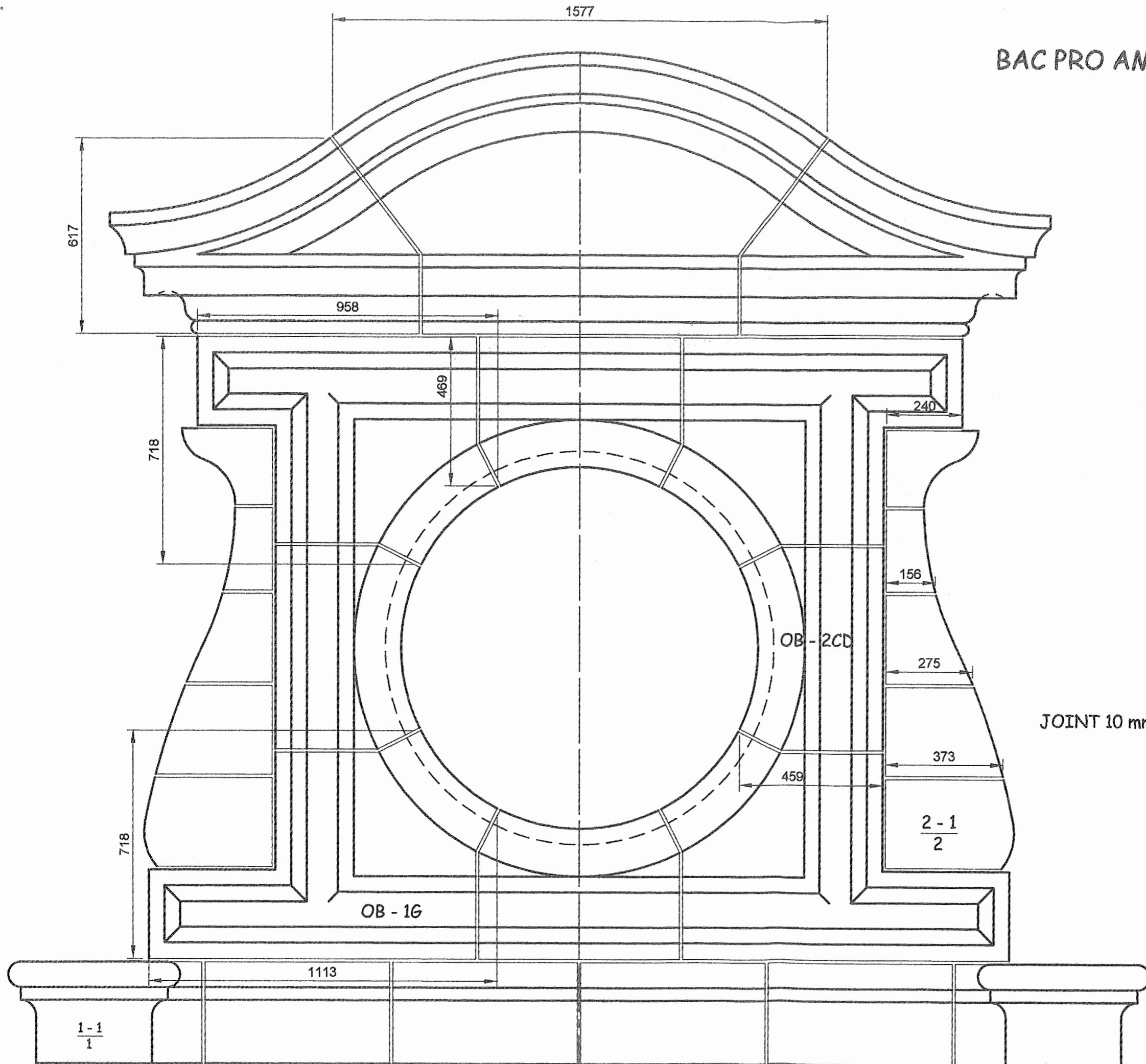

Légende

F = fronton
 OB = oeil de boeuf

☞ C = clef

G = gauche
 D = droit
 B = bas
 H = haut
 C = centre

Dessin à main levée de l'élément F

à rendre avec les copies

EPREUVE E1 A1

Nomenclature des panneaux
