

FABRICATION D'UNE BRIDE-LICOL

On vous donne :

- La matière d'œuvre :
 - 1 bande de cuir ½ dosset london, épaisseur 4 mm de 1500 x 41 mm
 - 2 bandes de cuir ½ dosset london, épaisseur 4 mm de 1500 x 23 mm
 - 5 boucles de bride laiton de 23 mm
 - 2 boucles de bride laiton de 18 mm
 - 2 carrés de licol laiton de 27 x 24 mm
 - 1 anneau de licol laiton de 42 mm
 - 1 garrot d'alliance laiton de 23 mm
- Les fournitures :
 - du fil câblé 232 jaune
 - de la teinture pour tranche
- L'outillage collectif :
 - Griffes à frapper n°8
 - Emporte pièce rond Ø 4 mm
 - Emporte pièce pour mortaise de 18 mm
 - Emporte pièce pour mortaise de 24 mm
 - Emporte pièce pour ogive de 23 mm
 - Mailloche et tas en plomb
- Les documents :
 - la nomenclature des éléments de la BRIDE-LICOL (page 2/3)
 - le dessin technique (page 3/3)
 - la gamme de fabrication (ci-contre)

On vous demande :

- de réaliser la BRIDE-LICOL

Critères d'évaluation :

- La coupe des éléments est conforme au dessin technique
- La finition des bords (abat carre, filetage, astiquage) est irréprochable
- La couture est régulière et bien serrée
- La pièce est terminée, montée, propre et 'bien finie'

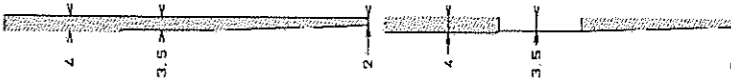
GAMME DE FABRICATION	
OPERATIONS	SCHEMAS & renseignements complémentaires
<p>COUPE</p> <p>Bande de 41 mm :</p> <ol style="list-style-type: none"> 1. débiter la têtière dans la meilleure partie de la bande 2. dans la partie restante, tracer au compas et débiter une bande de 18 mm 3. débiter le frontal et la sous-gorge <p>Bandes de 23 mm :</p> <ol style="list-style-type: none"> 4. débiter les porte-mors, les montants, le dessus-de-nez et l'alliance, le sanglon et le boucleteau de sous-barbe 	<p>Voir dessin technique</p>
<p>PRÉPARATION</p> <ol style="list-style-type: none"> 5. façonner les éléments 6. parer les enchapures 7. abat-carrer, former, teinter et astiquer 8. percer les trous et les mortaises 9. pointer, tracer et griffer les coutures 	<p>selon le dessin technique</p>  <p>tous les bords des éléments</p> <p>griffe n°8</p>
<p>ASSEMBLAGE</p> <p>Alliance :</p> <ol style="list-style-type: none"> 10. passer l'anneau dans la mortaise puis le garrot dans l'anneau 11. enchaper l'alliance autour du garrot, puis autour de la sous-gorge 12. coudre l'assemblage. <p>Sous-gorge :</p> <ol style="list-style-type: none"> 13. enchaper et coudre les boucles. <p>Boucleteau de sous-barbe :</p> <ol style="list-style-type: none"> 14. enchaper la boucle 15. Plier le boucleteau en trois et enchaper le carré 16. coudre l'assemblage. <p>Montants :</p> <ol style="list-style-type: none"> 17. enchaper et coudre la boucle 18. enchaper et coudre le carré. <p>Dessus-de-nez :</p> <ol style="list-style-type: none"> 19. enchaper et coudre le dessus-de-nez sur les carrés. <p>Sanglon de sous-barbe :</p> <ol style="list-style-type: none"> 20. enchaper et coudre le sanglon sur son carré. <p>Porte-mors :</p> <ol style="list-style-type: none"> 21. enchaper et coudre la boucle. 	<p>coller l'assemblage</p> <p>sur un petit côté du carré Voir dessin technique</p> <p>sur un grand côté du carré Voir dessin technique</p> <p>sur le petit côté du carré Voir dessin technique</p> <p>sur le petit côté du carré Voir dessin technique</p> <p>en plaçant un passant sur le dos de l'enchapure. Voir dessin technique</p>
<p>FINITION</p> <ol style="list-style-type: none"> 22. poncer, teinter et astiquer les enchapures 23. mandriner et fileter les passants 24. repasser le formoir sur tous les filets. 	
<p>MONTAGE</p> <ol style="list-style-type: none"> 25. Monter le frontal sur la têtière 26. Boucler les montants sur la têtière 27. Boucler la sous-gorge sur la têtière 28. Passer le sanglon de sous-barbe dans l'anneau d'alliance puis boucler 29. Monter les porte-mors sur les carrés. 	

FABRICATION D'UNE BRIDE-LICOL

Nomenclature des éléments ELEMENTS CUIR 1/2 DOSSET LONDON ép. 4 mm

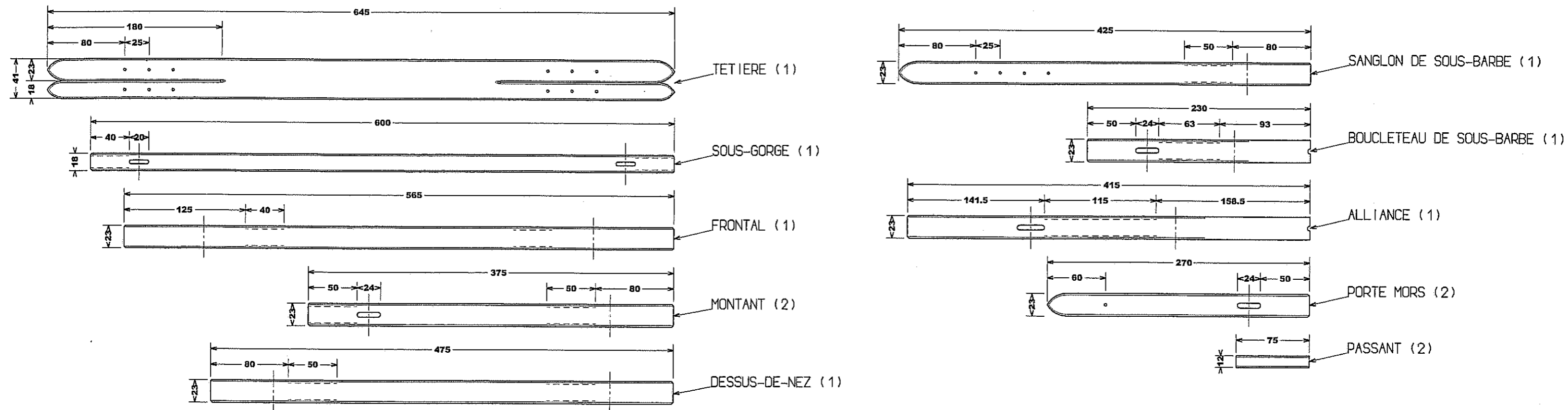

Cotations en millimètres

PLACEMENT DES ELEMENTS SUR LES BANDES DE CUIR

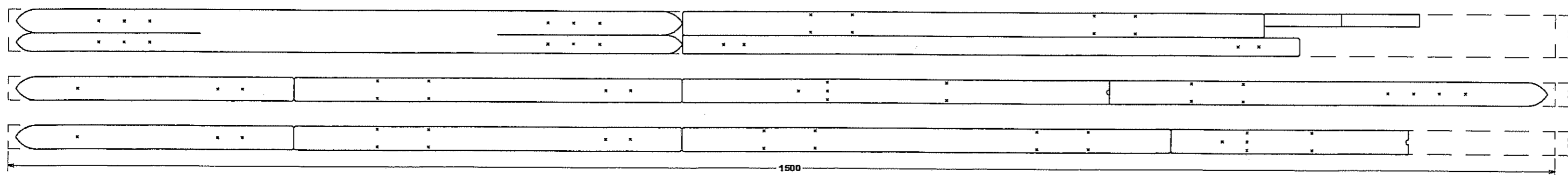

BOUCLERIE LAITON FONDU

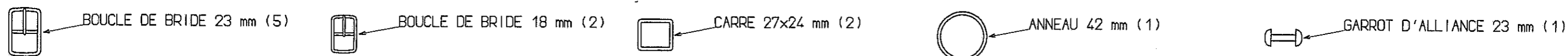

CAP SELIER HARNACHEUR			
FABRICATION DE PIÈCES D'HARNACHEMENT		SUJET	
Durée : 8 heures	Code : 500 24 311	Coefficient : 8	SESSION 2007
			Page 2/3

FABRICATION D'UNE BRIDE-LICOL

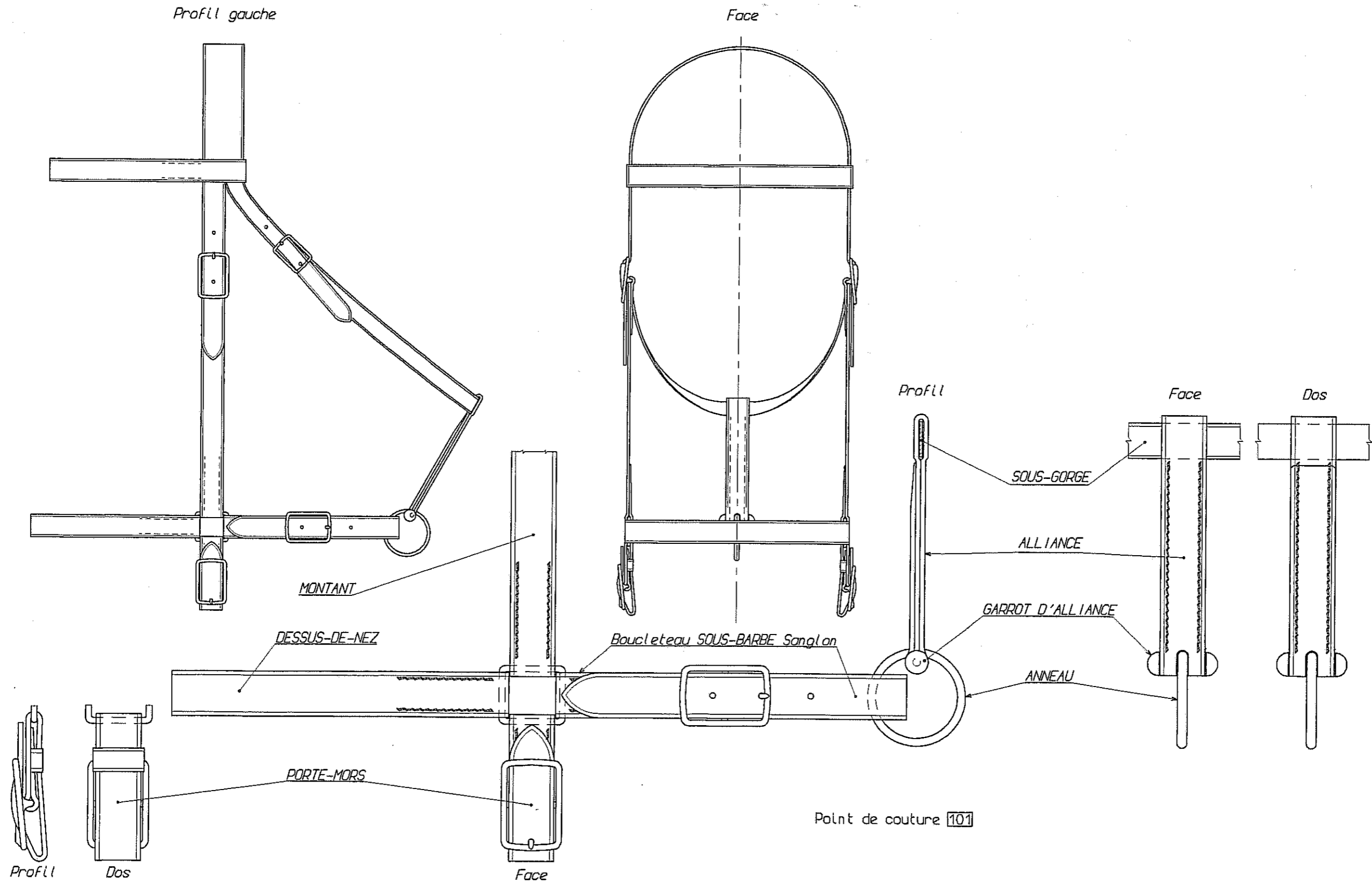

CAP SELIER HARNACHEUR			
FABRICATION DE PIÈCES D'HARNACHEMENT		SUJET	
Durée : 8 heures	Code : 500 24 311	Coefficient : 8	SESSION 2007
			Page 3/3